



Федеральное государственное бюджетное образовательное учреждение высшего образования
«Саратовский национальный исследовательский государственный университет имени Н. Г. Чернышевского»

ИЗВЕСТИЯ САРАТОВСКОГО УНИВЕРСИТЕТА

Новая серия



Научный журнал
2018 Том 18

ISSN 1819-4907 (Print)
ISSN 2542-1913 (Online)
Издается с 2005 года

Серия История. Международные отношения, выпуск 2

Продолжение «Известий Императорского Николаевского Университета» 1910–1918, «Ученых записок СГУ» 1923–1962,
«Известий Саратовского университета. Новая серия» 2001–2004

СОДЕРЖАНИЕ

Научный отдел

Отечественная история

- Тарабрин С. Ю.** Церковно-политическая деятельность Ростовского епископа Кирилла после монгольского нашествия 140
- Зайцев М. В.** Министерство финансов Российской империи и Государственная дума I–II созывов: взаимодействие в законодательной сфере 147
- Кочукова О. В.** Визуальные образы войны в творчестве В. Д. Поленова 156
- Гуменюк А. А.** Социальная стратегия Советского государства во второй половине 1950 – середине 1980-х гг.: этапы выработки и механизмы реализации 161

Всеобщая история и международные отношения

- Чореф М. М.** К вопросу о возможности и перспективах дешифровки монограмм на анонимных облогах боспорского чекана 170
- Петровский В. М.** Хронология каменных и свинцовых якорных штоков античного времени 175
- Чомаев З. А.** Зарождение арабо-мусульманской посольской службы (VII в.) 182
- Поляков С. А.** Северная держава Кнута Великого в историографии 188
- Галямичев А. Н.** Монголо-татарское нашествие и урбанистическое развитие стран Центральной Европы 192
- Мосолкина Т. В.** Борьба за власть в среде городской элиты Англии в XIV–XV веках 195
- Гордиенко Д. О.** Йомены-телохранители: пешая церемониальная гвардия Карла II Стюарта 199
- Кирюхина Е. М.** Повседневная жизнь женщин и детей в Англии второй половины XIX – начала XX века в работах художников-современников 205
- Беспалова Л. Н.** Применение тактики социального маневрирования рейхсканцлером Германской империи О. Бисмарком во второй половине XIX века 212
- Васильева С. А.** Религиозный дискурс в ранней полемике американских реформаторов пенитенциарной системы 216
- Якубова Л. А.** Реализация Лиссабонской стратегии 2000 года и формирование единой модели социальной политики Европейского Союза 223

Региональная история и краеведение

- Рабинович Я. Н.** Служилые люди по прибору (стрельцы, пушкари, воротники) в левобережном Саратове 232
- Майорова А. С.** Изучение истории Саратовского Поволжья в первой половине XIX века 242
- Матиев Т. Х.** Роль Моздокского съезда народов Терека в налаживании политического союза между Ингушетией и большевиками 250
- Чолахян В. А.** Армяне в этническом пространстве Нижнего Поволжья 254
- Полозова И. В.** Старообрядческая региональная традиция: общее и специфическое (на примере истории старообрядческих общин Саратовского края) 264

Критика и библиография

Представляем книгу

- Чернова Л. Н.** «Многоликая повседневность» Англичан XIV–XVII столетий 270

Журнал включен в Перечень рецензируемых научных изданий, в которых должны быть опубликованы основные научные результаты диссертаций на соискание ученой степени кандидата наук, на соискание ученой степени доктора наук (группы научных специальностей: 07.00.00 – исторические науки и археология)

Зарегистрировано в Федеральной службе по надзору в сфере связи, информационных технологий и массовых коммуникаций.
Свидетельство о регистрации СМИ ПИ № ФС77-56135 от 15 ноября 2013 года

Индекс издания в объединенном каталоге «Пресса России» 36018, раздел 30 «Научно-технические издания. Известия РАН. Известия вузов». Журнал выходит 4 раза в год

Директор издательства
Бучко Ирина Юрьевна

Редактор
Митенёва Елена Анатольевна

Художник
Соколов Дмитрий Валерьевич

Редактор-стилист
Кочкаева Инна Анатольевна

Верстка
Степанова Наталия Ивановна

Технический редактор
Каргин Игорь Анатольевич

Корректор
Крылова Елена Борисовна

Адрес учредителя, издателя и издательства:
410012, Саратов, ул. Астраханская, 83
Тел.: (845-2) 51-45-49, 52-26-89
E-mail: izvestiya@sgu.ru

Подписано в печать 28.05.18.
Формат 60x84 1/8.
Усл. печ. л. 17,0 (15,81).
Тираж 500 экз. Заказ 52-Т.

Отпечатано в типографии Саратовского университета.
Адрес типографии:
410012, Саратов, Б. Казачья, 112А

© Саратовский университет, 2018



ПРАВИЛА ОФОРМЛЕНИЯ РУКОПИСЕЙ

Журнал принимает к публикации общетеоретические, методологические, дискуссионные, критические статьи, результаты исследований в области всеобщей и отечественной истории, региональной истории, краеведения и археологии, международных отношений, источниковедения и историографии, краткие сообщения и рецензии, а также хронику и информацию.

Статьи, написанные в соавторстве (кроме тех случаев, когда оба автора доктора наук), к рассмотрению не принимаются.

Объем статей не должен превышать 12 страниц через 1 интервал в формате MS Word для Windows и содержать до 5 рисунков и 4 таблиц, объем кратких сообщений – не более 6 страниц и до 2 рисунков и таблиц.

Статья должна быть аккуратно оформлена и тщательно отредактирована.

Последовательность предоставления материала:

– на русском языке: индекс УДК, название статьи, инициалы и фамилия автора, сведения об авторе (ученая степень, ученое звание, должность и место работы, e-mail), аннотация, ключевые слова, текст статьи, благодарности и ссылки на гранты; примечания (концевые автоматические сноски);

– на английском языке: название статьи, инициалы и фамилия автора, аннотация, ключевые слова.

Отдельным файлом оформляются сведения об авторе статьи (на русском и английском языках): фамилия, имя и отчество (полностью), ученая степень, ученое звание, должность и место работы, e-mail, телефон.

Требования к аннотациям:

– должна отражать краткое содержание статьи; оптимальный объем 500–600 знаков;

– не должна содержать сложных формулировок, повторять название статьи, быть насыщена общими словами, не излагающими сути исследования.

В примечаниях нумерация источников должна соответствовать очередности ссылок на них в тексте.

Более подробную информацию о правилах оформления статей можно найти по адресу: <http://www.sgu.ru/journal/izvestiya/hmo>

Материалы, отклоненные редколлегией, не возвращаются.

Адреса для переписки с редколлегией серии: larisachernova@mail.ru; 410012, г. Саратов, ул. Астраханская, 83, Саратовский университет, Институт истории и международных отношений, заместителю главного редактора журнала «Известия Саратовского университета. Новая серия. Серия История. Международные отношения» Л. Н. Черновой.

CONTENTS

Scientific Part

Russian History

- Tarabrin S. Yu.** Church and Political Activities of Rostov Bishop Kirill after the Mongol Invasion 140
- Zaytsev M. V.** Ministry of Finance of the Russian Empire and the First and Second State Dumas: Interaction in the Legislative Sphere 147
- Kochukova O. V.** Visual Images of War in the Works of V. D. Polenov 156
- Gumenyuk A. A.** Social Development Strategy in the Soviet Union in the Second Half of the 1950s – the Middle of the 1980s: Stages of Policy-making and Implementation Mechanisms 161

World History and International Relations

- Choref M. M.** On the Possibility and Prospects of Deciphering Monograms on the Anonymous Obols of the Bosphorus Coinage 170
- Petrovsky V. M.** Chronology of Stone and Lead Anchor Stocks of the Ancient World 175
- Chomaev Z. A.** The Origin of the Arab-Muslim Embassy Service (VII Century) 182
- Poliakov S. A.** The Northern Realm of Canute the Great in Historiography 188
- Galyamichev A. N.** The Tartar-Mongol Invasion and Urban Development in Central Europe 192
- Mosolkina T. V.** Struggle for Power Among the English City Elite in the XIV–XV Centuries 195
- Gordienko D. O.** The King's Body Guard of the Yeomen: Foot Ceremonial Guard of Charles II Stuart 199
- Kiryukhina E. M.** The Everyday Life of Women and Children in England in the Second Half of XIX – the Beginning of XX Century in the Paintings of Contemporary Artists 205
- Bespalova L. N.** The Use of Social Maneuvering Tactics of the German Reich Chancellor Otto von Bismarck in the Second Half of the XIX Century 212
- Vasileva S. A.** Religious Discourse in the Early Debates of Penitentiary Reformers in the USA 216
- Yakubova L. A.** The Lisbon Strategy of 2000 Implementation and the Formation of a Unified Model of the European Union's Social Policy 223

Regional History and Local Studies

- Rabinovich Ya. N.** Recruited Servicemen (Streltsy, Cannoneers, Gatesmen) in the Left-bank Saratov 232
- Mayorova A. S.** The Study of Saratov Volga Region's History in the First Half of the XIX Century 242
- Matiev T. H.** The Role of the Mozdok Congress of the Terek Peoples in Establishing a Political Union between Ingushetia and the Bolsheviks 250
- Cholakhian V. A.** The Armenians in the Ethnic Area of the Lower Volga Region 254
- Polozova I. V.** Old-believers' Regional Tradition: the Similarities and the Differences (the History of Old-believers' Communities in the Saratov Region) 264

Critics and Bibliography

Presentation of the Book

- Chernova L. N.** «The Multifaceted Daily Life» of the Englishmen in the XIV–XVII Centuries 270



**РЕДАКЦИОННАЯ КОЛЛЕГИЯ ЖУРНАЛА
«ИЗВЕСТИЯ САРАТОВСКОГО УНИВЕРСИТЕТА. НОВАЯ СЕРИЯ.
СЕРИЯ: ИСТОРИЯ. МЕЖДУНАРОДНЫЕ ОТНОШЕНИЯ»**

Главный редактор

Данилов Виктор Николаевич, доктор ист. наук, профессор (Саратов, Россия)

Заместитель главного редактора

Чернова Лариса Николаевна, доктор ист. наук, доцент (Саратов, Россия)

Ответственный секретарь

Рабинович Яков Николаевич, кандидат ист. наук, доцент (Саратов, Россия)

Члены редакционной коллегии:

Барабанов Олег Николаевич, доктор полит. наук, профессор (Москва, Россия)

Голуб Юрий Григорьевич, доктор ист. наук, профессор (Саратов, Россия)

Деннингхауз Виктор, доктор истории, профессор (Люнебург, Германия)

Кабытов Петр Серафимович, доктор ист. наук, профессор (Самара, Россия)

Любичанковский Сергей Валентинович, доктор ист. наук, профессор (Оренбург, Россия)

Мезин Сергей Алексеевич, доктор ист. наук, профессор (Саратов, Россия)

Монахов Сергей Юрьевич, доктор ист. наук, профессор (Саратов, Россия)

Рейли Дональд, доктор истории, профессор (Чапел Хилл, США)

Репина Лорина Петровна, доктор ист. наук, чл.-корр. РАН (Москва, Россия)

Тисье Мишель, доктор истории, доцент (Ренн, Франция)

Федоров Сергей Егорович, доктор ист. наук, профессор (Санкт-Петербург, Россия)

Цатурова Сусанна Карленовна, доктор ист. наук, ведущий научный сотрудник (Москва, Россия)

Черевичко Татьяна Викторовна, доктор экон. наук, профессор (Саратов, Россия)

**EDITORIAL BOARD OF THE JOURNAL
«IZVESTIYA OF SARATOV UNIVERSITY. NEW SERIES.
SERIES: HISTORY. INTERNATIONAL RELATIONS»**

Editor-in-Chief – Victor N. Danilov (Saratov, Russia)

Deputy Editor-in-Chief – Larisa N. Chernova (Saratov, Russia)

Executive Secretary – Yakov N. Rabinovich (Saratov, Russia)

Members of the Editorial Board:

Oleg N. Barabanov (Moscow, Russia)

Yury G. Golub (Saratov, Russia)

Victor Denningkhauz (Luneburg, Germany)

Pyotr S. Kabytov (Samara, Russia)

Sergey V. Lyubichankovsky (Orenburg, Russia)

Sergey A. Mezin (Saratov, Russia)

Sergey Yu. Monakhov (Saratov, Russia)

Donald Rayleigh (Chapel Hill, USA)

Lorina P. Repina (Moscow, Russia)

Michel Tissier (Rennes, France)

Sergey E. Fyodorov (St. Petersburg, Russia)

Susanna K. Tsaturova (Moscow, Russia)

Tatyana V. Cherevichko (Saratov, Russia)

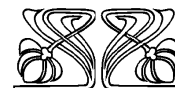
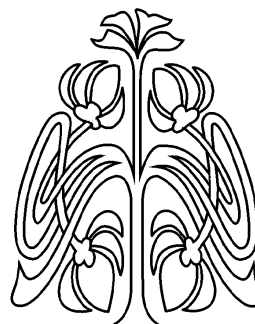

**РЕДАКЦИОННАЯ
КОЛЛЕГИЯ**

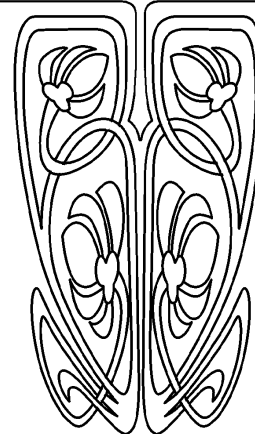



ОТЕЧЕСТВЕННАЯ ИСТОРИЯ

УДК 94(47).032+271.2(470)|12|+929Кирилл

ЦЕРКОВНО-ПОЛИТИЧЕСКАЯ ДЕЯТЕЛЬНОСТЬ РОСТОВСКОГО ЕПИСКОПА КИРИЛЛА ПОСЛЕ МОНГОЛЬСКОГО НАШЕСТВИЯ

С. Ю. Тарабрин

Тарабрин Сергей Юрьевич, аспирант кафедры истории России и археологии, Саратовский национальный исследовательский государственный университет имени Н. Г. Чернышевского, tarabrin.serzh@yandex.ru

В статье рассматривается деятельность Ростовского епископа Кирилла, возглавившего церковное управление в Северо-Восточной Руси после монгольского нашествия. Особо рассматривается ордынская политика епископа и его отношения с Александром Невским.

Ключевые слова: епископ Кирилл, Ростовская епархия, Александр Невский, митрополит Кирилл, монгольское владычество.

Church and Political Activities of Rostov Bishop Kirill after the Mongol Invasion

S. Yu. Tarabrin

Sergei Yu. Tarabrin, ORCID 0000-0002-4543-3761, Saratov State University, 83, Astrakhanskaya Str., Saratov, 410012, Russia, tarabrin.serzh@yandex.ru

The article examines the activity of Rostov Bishop Kirill, who headed the church administration in the North-Eastern Russia after the Mongol invasion. The key focus is on the bishop's policy towards the Golden Horde and his relationship with Alexander Nevsky.

Key words: Bishop Kirill, Rostov Diocese, Alexander Nevsky, Metropolitan Kirill, Mongol power.

DOI: 10.18500/1819-4907-2018-18-2-140-146

Батыево нашествие нанесло значительный урон русским княжествам. «Это было одно из тех народных бедствий, которые приносят не только материальное, но и нравственное разорение, надолго повергая народ в мертвенное оцепенение»¹.

В одной только Северо-Восточной Руси, по словам летописца, «взяша городовъ 14 прочь свободъ и погостовъ»². От Киева – «матери городов русских» осталось едва двести домов³.

Помимо людских и материальных потерь большой урон был нанесён управленческому аппарату – прежде всего это относится к Северо-Восточной Руси. Рязанская княжеская ветвь была практически полностью уничтожена⁴, погиб великий князь Владимирский Юрий Всеволодович, была уничтожена вся его семья, убиты удельные князья братья Василий Константинович Ростовский⁵ и Всеволод Константинович Ярославский⁶, в Твери погиб неизвестный по имени сын Ярослава Всеволодовича⁷. Потери южных князей оказались меньшими: при обороне Козельска «во крови оутонуль» малолетний князь Василий⁸, в 1241 г. был убит Мстислав Рыльский⁹; Даниил Галицкий и Михаил Черниговский спаслись, переждав нашествие за границей¹⁰. Погибло большое количество бояр, воевод.

Также серьёзный урон понесла Церковь. В результате захвата Киева в 1240 г. исчез митрополит Иосиф, судьба которого осталась невыясненной. Погибли епископы Владимирский Митрофан¹¹ и Переяславский Симеон¹². Епископ Черниговский Порфирий был взят в плен¹³. В записи о разорении Владимиро-Суздальского княжества содержится информация о гибели высокопоставленных¹⁴ церковных иерархов:

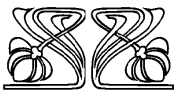
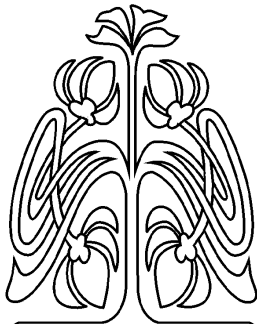

НАУЧНЫЙ
ОТДЕЛ

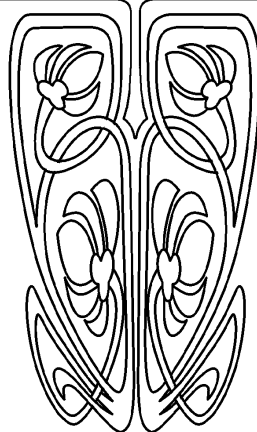



архимандрита владимирского монастыря Рождества Богородицы Пахомия игумена Успенского Даниила и игумена Спасского Феодосия, а также других «игумени и чернцы и черницы и попы и дьяконы»¹⁵. Разграблению подверглись храмы и монастыри.

Ко времени монгольского нашествия на территории Владимиро-Суздальской земли находилось две епархии: Владимирская и Ростовская. Ростовскую епархию возглавлял Кирилл II¹⁶, поставленный в 1230 г. по просьбе ростовских князей¹⁷. Во время нашествия он находился в Белоозере. По сведениям некоторых летописей, епископ собирал там войска для помощи великому князю Юрию Всеволодовичу¹⁸. Было ли отсутствие епископа в своём городе «трусливым бегством»¹⁹ или же он находился в Белоозере, «обозревая епархию»²⁰? Ответить на этот вопрос ввиду скудности источников не представляется возможным.

После ухода войск Батыея именно епископ Кирилл начал восстанавливать порядок на разорённой территории. Епископ перенёс в Ростов тела великого князя Юрия Всеволодовича и ростовского князя Василька Константиновича²¹. Перенос тела великого князя в Ростов, а не во Владимир был обусловлен, по всей видимости, состоянием городов после нашествия: Владимир претерпел ужасные разрушения, а Ростов не пострадал или же претерпел меньшие разрушения.

В исторической науке нет единого мнения о судьбе Ростова во время нашествия. Согласно мнению А. Н. Насонова²², поддержанного рядом других исследователей²³, монголы пощадили Ростов благодаря отказу от сопротивления. В то же время у данной точки зрения имеются и противники²⁴. В летописях не даётся описания взятия Ростова монголами, указано лишь, что после взятия Владимира войска Батыея рассредоточились по территории Владимиро-Суздальского княжества, и один из этих отрядов отправился к Ростову²⁵. Справедливо замечание К. И. Комарова²⁶, что взятие Ярославля также не описано в источниках, но благодаря археологическим раскопкам стала известна судьба города, беспощадно вырезанного завоевателями²⁷. Однако при описании встречи тела Василия Константиновича в Ростове летописцем указано, что вышло «множество народу», возглавляемого женой князя²⁸, т. е. значительная часть населения уцелела, а также княжеская семья. Как бы то ни было, Ростов находился в значительно лучшем положении, чем стольный Владимир.

После нашествия, помимо заботы о захоронении павших, на плечи епископа Кирилла легла обязанность по управлению двумя епархиями: Ростовской и Владимирской. «Овдовевшая» Владимирская епархия оставалась без епископа до 1273/74 г., когда её возглавил архимандрит Киево-Печерского монастыря Серапион²⁹. Известно, что в 1239 г. епископом Кириллом была

освящена церковь Бориса и Глеба в Кидекше³⁰, пострадавшая во время нашествия³¹. Следует отметить, что после похода Батыея монументальное церковное строительство в регионе практически замерло до середины XIII в.³²

В 1238 г. Владимирский стол перешёл Ярославу Всеволодовичу, брату погибшего на р. Сить Юрия. В 1239 г. по приказу нового великого князя состоялось перенесение тела Юрия из Ростова во Владимир. Возглавлял церемонию епископ Кирилл³³.

Помимо выполнения прямых обязанностей епископ активно включился в политическую жизнь.

Ещё до монгольского нашествия началось сближение ростовских князей и Ярослава Всеволодовича: в 1228 г. братья Константиновичи – Василёк, Всеволод, Владимир – поддерживали переяславского князя в конфликте с великим князем Юрием Всеволодовичем³⁴. Дальнейшее укрепление союза ростовских князей с Ярославом и его детьми продолжалось не без участия епископа Кирилла.

В Новгородской первой летописи младшего извода сохранилось оригинальное известие³⁵, подтверждаемое также Житием Александра Невского³⁶, о благословении епископом Кириллом Александра Невского перед его первой³⁷ поездкой в Орду в 1246 г. Причин не доверять этому сообщению нет: поездка Александра в Орду в 1246 г. подтверждается другими летописями, а благословение перед поездкой было обязательным ритуалом, поэтому неудивительно, что Александр обратился к Кириллу, который на тот момент был высшим церковным иерархом в Северо-Восточной Руси. По всей видимости, именно тогда установились тесные контакты между епископом и князем, сохранявшиеся до самой смерти Кирилла.

В 1248 г. состоялся брак ростовского князя Бориса Васильковича и Марии Ярославны³⁸, дочери муромского князя Ярослава Юрьевича и двоюродной сестры Александра Ярославича Невского. Этим браком произошло укрепление связи Ярославичей и ростовских князей³⁹. Такое событие, как брак ростовского князя, не могло произойти без участия епископа, и хотя летописи не упоминают участия Кирилла в свадебной церемонии, можно предположить, что епископ освятил этот брак. Дальнейшие свидетельства о союзных отношениях князей носят печальный характер. Зимой 1248/49 г. Кирилл отпевал Михаила Ярославича Хоробрита, при этом в летописях акцентируется внимание, что перенос тела во Владимир состоялся по инициативе епископа⁴⁰. В конце 1249 г. Кирилл принял участие в похоронах Владимира Константиновича, князя угличского, брата Василия Ростовского и Всеволода Ярославского. Умер князь во Владимире, куда, видимо, прибыл для проведения переговоров с Андреем и Александром Ярославичами, получивших от Батыея в управление Владимир и Киев соответ-



ственно. В похоронах принимали также участие Александр Ярославич с братьями. В том же году во Владимире скончался и Василий Всеволодович Ярославский. В погребении также принимали участие епископ Кирилл и Александр Ярославич⁴¹. О тесных контактах между Александром и ростовском епископом сообщает летописное известие 1259 г. о приезде в Ростов владимирского князя, благодарившего священнослужителя за молитвы⁴².

Большим событием в церковной жизни Северо-Восточной Руси стал приезд в 1250 г. нового митрополита Кирилла⁴³. До своего поставления в митрополиты он был приближённым Даниила Галицкого.

Первое именование Кирилла митрополитом относится к 1243 г.⁴⁴ В 1250 г. он совершил поездку в Никейскую империю, где его признали Русским митрополитом⁴⁵. После возвращения Кирилл в том же году отправился в Северо-Восточную Русь, заодно посетив Чернигов и Рязань⁴⁶. Следует отметить, что до Кирилла предстоятели Русской митрополии ни разу не посещали территории Северной Руси⁴⁷. Таким образом, поездка во Владимиро-Суздальскую Русь выглядит жизненно необходимой митрополиту. Связано это с двумя причинами: во-первых, осмотреть и утвердить контроль над епархиями, а во-вторых, установить дипломатические отношения между Даниилом Галицким и Ярославичами.

В 1240–1250-е гг. Даниил Романович находился в сложных отношениях со своими соседями. В 1245 г. состоялась битва у г. Ярослава⁴⁸, в результате которой Даниил смог разбить объединенное русско-польско-венгерское войско Ростислава, сына Михаила Всеволодовича Черниговского, своего давнего противника, и тем самым окончательно утвердил свою власть над Галицко-Волынским княжеством. В следующем году галицкий князь, долгое время не желавший посещать Орду, отправился к Батыю. Несмотря на опасения, Даниил был любезно встречен ханом, однако эта поездка тяжело далась князю, в первую очередь из-за испытанного им унижения. Как горько отметил галицкий летописец: «О злее зла честь Татарская»: Даниил, обладатель Киева, Галича и Владимира, «ныне сидит на колену и холопом называется»⁴⁹.

После поездки в Орду Даниил начал проводить активную политику по отношению к своим западным соседям: вступил в переписку с папой римским Иннокентием IV⁵⁰, породнился с венгерским королём Белой IV⁵¹, воевал с Литвой⁵², ятвягами⁵³, вмешался в польские междоусобицы⁵⁴, его войска дошли до Австрии⁵⁵. В историографии утвердилась версия о стремлении Даниила организовать антиордынский союз⁵⁶. Согласно этому предположению Даниил пытался привлечь Ярославичей к этому союзу, для чего к ним и был отправлен митрополит Кирилл⁵⁷, который и ранее выполнял дипломатические миссии Даниила⁵⁸.

Однако на фоне активной западной политики восточное направление выглядит намного бледнее: известно лишь о паре столкновений с ордынцем Куремсой, спровоцированных последним⁵⁹. Подобные различия позволяют усомниться в стремлении Даниила избавиться от подчинения Орде. Действительно, когда на место Куремсы пришёл Бурундай и потребовал от Даниила поддержать его поход на Литву, то галицкий князь ему покорился⁶⁰. Справедливо утверждение Е. Е. Ивановой, что «лавирование между монголами и Латинской Европой – вот тот политический курс, которого по преимуществу придерживался князь, начиная с 40-х годов XIII в.»⁶¹. Таким образом, союз с Ярославичами вполне вписывался в политику Даниила по укреплению своих рубежей для активной политики на Западе.

С задачей по установлению союза с Ярославичами митрополит Кирилл частично справился. Зимой 1250/51 г. в присутствии митрополита Кирилла и ростовского епископа состоялась свадьба Андрея Ярославича и дочери Даниила Галицкого⁶². Однако союз между Даниилом и Андреем вскоре был пресечен монголами. В 1252 г. состоялась так называемая «Неврюева рать», в результате которой Андрей Ярославич был вынужден бежать в Швецию⁶³. Вероятно, поход монгольских войск не был связан ни с происками Александра Невского, в которых его обвинил В. Н. Татищев⁶⁴, ни с антиордынскими переговорами с Даниилом Галицким⁶⁵, а был вызван уклонением от ханского приказа по проведению переписи населения⁶⁶. Соответственно пострадала лишь территория Суздальской земли, которой владел Андрей⁶⁷.

Присутствие епископа Кирилла на свадьбе Андрея Ярославича и дочери Даниила Галицкого позволяет предположить участие ростовского епископа в формировании княжеского союза⁶⁸. Однако, как было показано выше, этот союз, по всей видимости, не был направлен против Орды. Маловероятно, что епископ, находившийся в близких отношениях с Александром Ярославичем и соответственно знавший о стремлении князя сохранить мир с ханом, стал поддерживать подобное антимонольское предприятие.

В 1248 г. папа римский Иннокентий IV предпринял шаги по обращению в католичество Руси, вступив в переписку с Александром Ярославичем⁶⁹. Если первоначально новгородский князь не стал отказываться от перспективы сотрудничества с Западом, дав ничему не обязывающее согласие на постройку в Пскове католического храма⁷⁰, то после поездки в Орду он отказался от дальнейшего сотрудничества с латинским миром⁷¹.

Помимо Александра борьбу с Ордой не стали поддерживать и ростовские князья. Политика ростовских князей Бориса и Глеба, ездивших в Орду чуть ли не каждый год⁷², демонстрировала их стремление не провоцировать ордынцев на какие-либо агрессивные действия. Примечательно, что, хотя и позже «Неврюевой рати», в 1257 г.



Глеб Василькович женился в Орде⁷³, вероятно, на ханской родственнице⁷⁴. Нет свидетельств, что ростовские князья хоть как-то помогли Андрею Ярославичу во время «Неврюевой рати»: от действий ордынцев помимо Андрея пострадал лишь тверской князь Ярослав Ярославович⁷⁵, возможно, не имевший никакого отношения к замыслам старшего брата⁷⁶. Таким образом, участие Кирилла в свадебных торжествах связано лишь с выполнением его прямых обязанностей епископа.

Особо следует рассмотреть отношения епископа Кирилла с Ордой. Согласно источнику конца XV в.⁷⁷ «Повести о Петре, царевиче ордынском»⁷⁸, епископ Кирилл как минимум дважды ездил в Орду. В первый раз он просил у хана Берке привилегий «за дом святых Богородица», во второй – епископ излечил сына хана, что привело к обращению в православие царевича Петра, племянника хана Берке⁷⁹.

Сведения «Повести...» носят уникальный характер: по летописям поездки епископа в Орду не известны, хотя в целом они довольно подробно фиксируют поездки князей. Конечно, не редки случаи, когда важные сведения о церковной жизни выпадали из поля зрения летописцев, например, Переяславский собор 1309 г., на котором судили митрополита Петра. Однако некоторые данные заставляют критически относиться к сведениям литературного источника. В Повести имеются определённые неувязки с хронологией. Епископ Кирилл не пережил хана Берке⁸⁰, как утверждается в «Повести...», так как умер в 1262 г., в то время как хан скончался в 1266 г. Некоторые сомнения вызывают другие хронологические сведения: Берке правил в 1257–1266 гг., таким образом, Кирилл за 1257–1262 гг. дважды должен был посетить Орду. Следует учесть, что в 1261 г. ему назначили преемником архимандрита Игнатия, так как Кирилл «бе исполнен денми в старости в глибоце и в честной добродетелней седине»⁸¹. Получается, что епископ должен был совершить 2 поездки за 1257–1261 гг. Маловероятно, что престарелый епископ за столь малый срок дважды посетил Орду. Можно предположить, что эти поездки Кирилл совершил совместно с ростовскими князьями Борисом и Глебом, что могло объяснить отсутствие сведений о поездках епископа в летописях. Однако за период 1257–1261 гг. ростовские князья были в Орде лишь в 1257 и 1258 гг. при этом в 1258 г. епископ Кирилл был в числе встречающих Бориса и Глеба в Ростове⁸², что говорит об отсутствии епископа в поездке 1258 г. В 1259 г. Кирилл находился в Ростове при встрече Александра Ярославича⁸³. Таким образом, наиболее вероятно, что при дворе хана Берке епископ Кирилл мог оказаться единожды, в 1257 г. Поездка в 1260 г. маловероятна из-за преклонного возраста епископа.

Возможно, что первая поездка Кирилла в Орду состоялась раньше занятия Берке ханского трона. Сведение «Повести...», что епископ

во время первого своего путешествия просил о привилегиях «за дом святых Богородица», т. е. за Ростовскую епархию, позволяет предположить, что данное событие произошло после приезда в Суздальскую землю митрополита Кирилла в 1250 г., когда, по всей видимости, митрополит лично возглавил Владимирскую епархию⁸⁴, а епископ Кирилл сосредоточился на делах Ростовской епархии. Однако в 1250–1251 гг. епископ и митрополит совместно путешествовали в Северо-Восточной Руси и поставили во главе Новгородской епархии Далмата⁸⁵.

В данном контексте вызывает интерес сообщение 1252 г. о приезде из Орды на княжение во Владимир Александра Ярославича⁸⁶. Среди встречающих князя епископ Кирилл не назван. Отсутствие епископа на столь значимом событии могло быть связано с его отлучкой в Орду или же с тем, что ввиду значительного возраста Кирилл предпочитал неотлучно находиться в Ростове. Действительно, начиная с 1252 г., все летописные известия о Кирилле указывают на его местонахождение в Ростове⁸⁷.

Помимо биографических данных о Кирилле «Повесть...» содержит и ряд других спорных моментов. На сегодняшний день существование самого царевича Петра исследователями под сомнение не ставится⁸⁸. В то же время восточные источники не сообщают о наличии у хана Берке сына⁸⁹. Также определённые вопросы вызывает время возникновения Петровского монастыря в Ростове. На начало XIII века известен ростовский епископ Пахомий, который до своего поставления был игуменом Петровского монастыря⁹⁰. В. В. Кусков посчитал, что речь идёт именно о ростовском монастыре, который основал Пётр, таким образом ставя под сомнение всю историческую основу «Повести...»⁹¹. В «Истории российской иерархии» епископа Амвросия Пахомий также является игуменом ростовского монастыря, хотя автор, по всей видимости, не замечая противоречия, считал, что монастырь был основан царевичем Петром⁹². Дмитрий Ростовский писал, что речь идёт о ярославском Петропавловском монастыре⁹³. Такой же точки зрения придерживался и А. А. Титов⁹⁴. Каким бы ни были другие источники, кроме «Повести...», о ранней истории монастыря практически ничего не сообщают⁹⁵. Удивительно, что открытие монастыря со строительством нового храма обойдено летописью стороной, хотя закладка и освящение церквей были очень важными и торжественными моментами⁹⁶: ведь отмечено же в источниках освящение храмов епископом Кириллом.

Также одна хронологическая неувязка связана с последующим Ростовским епископом Игнатием и неназванным ростовским князем. Согласно «Повести...», спустя несколько дней после смерти епископа скончался и князь⁹⁷. Известно, что Игнатий умер в 1288 г.⁹⁸ во время правления в Ростове Дмитрия Борисовича. Ростовский князь



дожил до 1294 г.⁹⁹, что никак не вяжется с «не по мнозех днех» «Повести...»¹⁰⁰.

При анализе информации Повести необходимо учитывать цель, которую преследовал её автор. Произведение было написано в Ростовской земле¹⁰¹ в конце XV в. для «обоснования прав Петровского монастыря на его земли и воды, купленные царевичем Петром» на фоне конфискации церковных земель, проводимой Москвой¹⁰². Поэтому для создателя «Повести...» не были важны исторические детали – главным было обосновать свои права.

Таким образом, к данным «Повести...» надо относиться осторожно. Во многом её сведения носят легендарный характер. К тому же время создания «Повести...» отделено от пребывания на епископской кафедре Кирилла примерно 250 годами. Вполне возможно, что на образ Кирилла наслоились факты из биографии епископа Игнатия, который, как известно по летописям, действительно ездил в Орду просить за «причеть церковный»¹⁰³.

В 1262 г. в Ростовской земле вспыхнуло восстание против «лютаго томленья бесурменьскаго»¹⁰⁴ – мусульманских откупщиков, собиравших дань для Каракорума. Существует гипотеза, подтверждаемая рядом поздних летописей¹⁰⁵, о том, что восстание было инициировано княжеской властью¹⁰⁶. Однако утверждение об участии в этом движении епископа Кирилла¹⁰⁷ выглядит маловероятным. Ещё в 1261 г. ввиду преклонного возраста епископа Кирилла ему на смену был назначен Игнатий, архимандрит Авраамиева ростовского в честь Богоявления монастыря. Преемник епископа был назначен коллективным решением Александра Ярославича, ростовских князей Бориса и Глеба Васильковичей, митрополита Кирилла, а также самого епископа Кирилла¹⁰⁸. А в том же 1262 г. 21 мая епископ Кирилл скончался¹⁰⁹. Сомнительно, что престарелый иерарх незадолго до своей смерти пытался контролировать ход восстания.

Таким образом, деятельность Ростовского епископа Кирилла имела большое значение не только для Ростовского княжества, но и для всей Северо-Восточной Руси. Именно с его именем связано начало восстановления порядка на землях, разорённых Батыевым нашествием. Епископ взял на себя управление двумя епархиями до приезда нового митрополита. Он активно включился в политическую жизнь: устанавливал тесные контакты с князьями, в первую очередь с Александром Невским, принимал участие в создании новых союзов. Важным фактором деятельности Кирилла был ордынский фактор. Епископ совместно с Александром Невским стал проводником политики мирного подчинения Орде, долгое время господствовавшей на Руси. Благодаря Кириллу начала формироваться новая модель поведения церковных иерархов: теперь это не только священнослужители, но и активные политические деятели.

Примечания

- 1 Ключевский В. О. Значение Преподобного Сергия Радонежского для русского народа и государства : Речь, произнесенная в торжественном собрании Московской Духовной Академии 26 сентября 1892 г. // Богословский вестник. 1892. Т. 3, № 11. С. 192.
- 2 Лаврентьевская летопись. Вып. 2 : Суздальская летопись по Лаврентьевскому списку // Полное собрание русских летописей (далее – ПСРЛ) : в 43 т. Л., 1927. Т. 1. Стб. 464.
- 3 См.: Путешествия в восточные страны Платона Карпини и Рубрука. М., 1957. С. 46, 47.
- 4 См.: Хрусталёв Д. Г. Русь : от нашествия до «ига» (30–40 гг. XIII в.). СПб., 2008. С. 148.
- 5 См.: Лаврентьевская летопись. Вып. 2. Стб. 463–466.
- 6 См.: Хрусталёв Д. Г. Указ. соч. С. 129, 130.
- 7 См.: Лаврентьевская летопись. Вып. 3. Приложения : Продолжение Суздальской летописи по Академическому списку. Указатели // ПСРЛ. Л., 1928. Т. 1. Стб. 518.
- 8 См.: Ипатьевская летопись // ПСРЛ. СПб., 1908. Т. 2. Стб. 781.
- 9 См.: Лаврентьевская летопись. Вып. 2. Стб. 470.
- 10 См.: Ипатьевская летопись. Стб. 782, 787.
- 11 См.: Лаврентьевская летопись. Вып. 2. Стб. 463.
- 12 См.: Ипатьевская летопись. Стб. 782.
- 13 См.: Лаврентьевская летопись. Вып. 2. Стб. 469.
- 14 См.: Маштафаров А. В. Даниил, Пахомий, Феодосий // Православная энциклопедия : в 46 т. М., 2006. Т. 14. С. 117.
- 15 Лаврентьевская летопись. Вып. 2. Стб. 464.
- 16 Подробная библиография о епископе Кирилле см.: Кузьмин А. В., Вахрина В. И. Кирилл II // Православная энциклопедия : в 47 т. М., 2006. Т. 35. С. 594–598.
- 17 См.: Лаврентьевская летопись. Вып. 2. Стб. 453.
- 18 См.: Лаврентьевская летопись. Вып. 3. Стб. 520 ; Летописный сборник, именуемый Патриаршей или Никоновской летописью // ПСРЛ. М., 2000. Т. 10. С. 111.
- 19 Галимов Т. Р. Место Киевского митрополита в церковно-ордынских отношениях. 1237–1281 гг. Казань, 2017. С. 159, 160.
- 20 Летопись о ростовских архиереях. СПб., 1890. Примечания. С. 8.
- 21 См.: Лаврентьевская летопись. Вып. 2. Стб. 465, 466.
- 22 См.: Насонов А. Н. История русского летописания XI – начала XVIII в. М., 1969. С. 194.
- 23 См.: Гумилёв Л. Н. Древняя Русь и Великая степь. СПб., 2001. С. 458 ; Хрусталёв Д. Г. Указ. соч. С. 130.
- 24 См.: Кучкин В. А. Формирование государственной территории Северо-Восточной Руси в X–XIV вв. М., 1984. С. 107 ; Комаров К. И. О нашествии Батыя на Северо-Восточную Русь в 1237–1238 гг. // Вопросы истории. 2012. № 10. С. 89.
- 25 См.: Лаврентьевская летопись. Вып. 2. Стб. 464.
- 26 См.: Комаров К. И. Указ. соч. С. 90.
- 27 См.: Массовые захоронения в Ярославле : анализ археологических и антропологических материалов // Российская археология. 2009. № 2. С. 68–78 ; Массовое



- средневековое захоронение в Ярославле // Краткие сообщения Института археологии. 2010. Вып. 224. С. 106–114.
- 28 См.: Лаврентьевская летопись. Вып. 2. Стб. 466.
- 29 См.: Летописный сборник, именуемый Патриаршею или Никоновской летописью. С. 152.
- 30 См.: Лаврентьевская летопись. Вып. 2. Стб. 469.
- 31 См.: *Воронин Н. Н.* Зодчество Северо-Восточной Руси XII–XV веков : в 2 т. М., 1961. Т. 1. XII столетие. С. 71, 72.
- 32 Там же. М., 1962. Т. 2. XIII–XV столетия. С. 130, 131 ; *Миллер Д. Б.* Монументальное строительство как показатель тенденций экономического развития Северной Руси в поздний Киевский и монгольские периоды (1138–1462) // Американская русистика : веки историографии последних лет. Период Киевской и Московской Руси : Антология. Самара, 2001. С. 103–105.
- 33 См.: Лаврентьевская летопись. Вып. 2. Стб. 467.
- 34 Там же. Стб. 451, 452.
- 35 См.: Новгородская первая летопись старшего и младшего изводов. М. ; Л., 1950. С. 304.
- 36 См.: Житие Александра Невского // Библиотека литературы Древней Руси : в 19 т. СПб., 1997. Т. 5. С. 366.
- 37 См.: *Карпов А. Ю.* Александр Невский. М., 2010. С. 103.
- 38 См.: Лаврентьевская летопись. Вып. 2. Стб. 471.
- 39 См.: *Кузьмин А. В.* Генеалогия муромских князей в XII – середине XIV вв. // Уваровские чтения – VIII : древнерусские города история и судьбы : материалы всерос. науч. конф. (Муром. 26–28 апр. 2011 г.). Владимир, 2012. С. 165.
- 40 См.: Лаврентьевская летопись. Вып. 2. Стб. 471.
- 41 Там же. Стб. 472.
- 42 Там же. Стб. 475.
- 43 Там же. Стб. 472.
- 44 См.: Ипатьевская летопись. Стб. 794.
- 45 Там же. Стб. 809.
- 46 См.: Летописный сборник, именуемый Патриаршею или Никоновской летописью. С. 137.
- 47 См.: *Карташев А. В.* Очерки по истории русской церкви : в 2 т. М., 1992. Т. 1. С. 291.
- 48 См.: Ипатьевская летопись. Стб. 800–805.
- 49 Там же. Стб. 808.
- 50 См.: *Большакова С. А.* Папские послания галицкому князю как исторический источник // Древнейшие государства на территории СССР. Материалы и исследования. 1975. М., 1976. С. 122–129.
- 51 См.: Ипатьевская летопись. Стб. 809.
- 52 Там же. Стб. 815–820.
- 53 Там же. Стб. 810–813.
- 54 Там же. Стб. 809–811.
- 55 Там же. Стб. 820–826.
- 56 Более подробную историографию антиордынской политики Даниила см.: *Иванова Е. Е.* К вопросу об ордынской политике князя Даниила Романовича Галицкого // Древняя Русь. Вопросы медиевистики. 2013. № 2(52). С. 37–48.
- 57 См.: *Насонов А. Н.* «Русская земля» и образование Древнерусского государства. Монголы и Русь. СПб., 2006. С. 240.
- 58 См.: Ипатьевская летопись. Стб. 809.
- 59 Там же. Стб. 828–830.
- 60 Там же. Стб. 846.
- 61 *Иванова Е. Е.* Указ. соч. С. 47.
- 62 См.: Лаврентьевская летопись. Вып. 2. Стб. 472.
- 63 Там же. Стб. 473 ; Летопись по Воскресенскому списку // ПСРЛ. СПб., 1856. Т. 7. С. 159, 160.
- 64 См.: *Татищев В. Н.* Собрание сочинений : в 8 т. (5 кн.). Т. 5–6. История Российская. М., 1996. С. 40.
- 65 См.: *Насонов А. Н.* «Русская земля» и образование Древнерусского государства. Монголы и Русь. С. 240.
- 66 См.: *Храпачевский Р. П.* Экономическая составляющая «Неврюевой рати» (по монгольским источникам) // Восточная Европа в древности и средневековье. М., 2013. Вып. XXV. С. 264–268.
- 67 См.: Летопись по Воскресенскому списку. С. 159.
- 68 См.: *Мальшев А. Б.* Христианство в истории Золотой Орды. Саратов, 2000. С. 85.
- 69 См.: *Матузова В. И., Назарова Е. Л.* Крестоносцы и Русь. Конец XII в. 1270. Тексты, перевод, комментарии. М., 2002. С. 262–272.
- 70 Там же. С. 269.
- 71 См.: *Горский А. А.* Два неудобных факта из биографии Александра Невского // Александр Невский и история России. Новгород, 1996. URL: <http://www.bibliotekar.ru/rusNevskiy/4.htm> (дата обращения: 27.11.2017.)
- 72 Такие поездки состоялись в 1244, 1246, 1249, 1250, 1256, 1257, 1258, 1268, 1271, 1277 гг., также, возможно, в 1245. См.: Лаврентьевская летопись. Вып. 2. Стб. 470–475 ; *Приселков М. Д.* Троицкая летопись : реконструкция текста. М. ; Л., 1950. С. 329, 331, 334, 335.
- 73 См.: Лаврентьевская летопись. Вып. 2. Стб. 474.
- 74 См.: *Экземлярский А. В.* Великие и удельные князья Северной Руси в Татарский период с 1238 по 1505 : в 2 т. СПб., 1891. Т. 2. С. 168.
- 75 См.: Летопись по Воскресенскому списку. С. 160.
- 76 См.: *Клюг Э.* Княжество Тверское (1247–1485 гг.). Тверь, 1994. С. 60.
- 77 См.: *Белякова М. М.* «Повесть о Петре, царевиче ордынском» в историко-литературном контексте (к вопросу о датировке произведения) // Тр. Отдела древнерусской литературы (далее – ТОДРЛ) : в 64 т. СПб., 1993. Т. 46. С. 74–87 ; *Мельник А. Г.* К вопросу о времени возникновения «Повести о Петре, царевиче ордынском» // ТОДРЛ. СПб., 2003. Т. 53. С. 626, 627.
- 78 Повесть о Петре, царевиче Ордынском // Древнерусские предания (XI–XVI вв.). М., 1982. С. 142–160.
- 79 Там же. С. 142, 143.
- 80 Там же. С. 143.
- 81 Лаврентьевская летопись. Вып. 2. Стб. 475, 476.
- 82 Там же. Стб. 475.
- 83 Там же.
- 84 См.: *Соколов П. П.* Русский архиерей из Византии и право его назначения до начала XV века. Киев, 1913. С. 171–173.



- ⁸⁵ См.: Лаврентьевская летопись. Вып. 2. Стб. 472.
- ⁸⁶ Там же. Стб. 473.
- ⁸⁷ Это известия 1253, 1258, 1259, 1261, 1262 гг. См.: Лаврентьевская летопись. Вып. 2. Стб. 473, 475, 476.
- ⁸⁸ См.: *Кузьмин А. В.* На пути в Москву : очерки генеалогии военно-служилой знати Северо-Восточной Руси в XIII – середине XV в. : в 2 т. М., 2014. Т. 1. С. 204–209 ; *Стрельников С. В.* Потомки Петра Ордынского и Карашская слобода // Исследования по истории средневековой Руси. М. ; СПб., 2006. С. 223–229.
- ⁸⁹ См.: *Малышев А. Б.* Христиане и христианство в среде золотоордынской аристократии // От Онона к Темзе. Чингисиды и их западные соседи. М., 2013. С. 153.
- ⁹⁰ См.: Лаврентьевская летопись. Вып. 2. Стб. 438, 439.
- ⁹¹ См.: Повесть о Петре, царевиче ордынском // Древнерусские предания (XI–XVI вв.). С. 352. Примеч. 10.
- ⁹² См.: *Амвросий.* История российской иерархии : в 7 т. М., 1813. Т. 5. С. 534.
- ⁹³ См.: Летопись о ростовских архиереях. Примечания к летописи. С. 7. Примеч. 13.
- ⁹⁴ Там же. Предисловие. С. 5.
- ⁹⁵ См.: *Строев П.* Список иерархов и настоятелей монастырей Российской церкви. СПб., 1877. Стб. 353.
- ⁹⁶ См.: *Pannonopt П. А.* Строительное производство Древней Руси X–XIII вв. СПб., 1994. С. 107.
- ⁹⁷ См.: Повесть о Петре, царевиче ордынском // Древнерусские предания (XI–XVI вв.). С. 147.
- ⁹⁸ См.: Летопись по Воскресенскому списку. С. 179.
- ⁹⁹ Там же. С. 181.
- ¹⁰⁰ См.: Повесть о Петре, царевиче ордынском // Древнерусские предания (XI–XVI вв.). С. 147.
- ¹⁰¹ См.: *Дмитриева Р. П.* Повесть о Петре, царевиче ордынском // Словарь книжников и книжности Древней Руси : в 3 вып. Вып. 2. Вторая половина XIV–XVI в., ч. 2. Л–Я. Л., 1989. С. 257.
- ¹⁰² См.: *Мельник А. Г.* К вопросу о времени возникновения «Повести о Петре, царевиче ордынском». С. 627.
- ¹⁰³ Тверской сборник // ПСРЛ. М., 2000. Т. 15. Стб. 405.
- ¹⁰⁴ Лаврентьевская летопись. Вып. 2. Стб. 476.
- ¹⁰⁵ См.: *Карпов А. Ю.* Указ. соч. С. 207–209.
- ¹⁰⁶ См.: *Насонов А. Н.* «Русская земля» и образование Древнерусского государства. Монголы и Русь. С. 256.
- ¹⁰⁷ См.: *Соколов Р. А.* Александр Невский и митрополит Кирилл // Вестн. С.-Петербург. ун-та. Сер. 2. История. 2010. Вып. 3. С. 6.
- ¹⁰⁸ См.: Лаврентьевская летопись. Вып. 2. Стб. 475, 476.
- ¹⁰⁹ Там же. Стб. 476.

Образец для цитирования:

Тарабрин С. Ю. Церковно-политическая деятельность Ростовского епископа Кирилла после монгольского нашествия // Изв. Саратов. ун-та. Нов. сер. Сер. История. Международные отношения. 2018. Т. 18, вып. 2. С. 140–146. DOI: 10.18500/1819-4907-2018-18-2-140-146.

Cite this article as:

Tarabrin S. Yu. Church and Political Activities of Rostov Bishop Kirill after the Mongol Invasion. *Izv. Saratov Univ. (N. S.), Ser. History. International Relations*, 2018, vol. 18, iss. 2, pp. 140–146 (in Russian). DOI: 10.18500/1819-4907-2018-18-2-140-146.



УДК 94(47).083

МИНИСТЕРСТВО ФИНАНСОВ РОССИЙСКОЙ ИМПЕРИИ И ГОСУДАРСТВЕННАЯ ДУМА I–II СОЗЫВОВ: ВЗАИМОДЕЙСТВИЕ В ЗАКОНОДАТЕЛЬНОЙ СФЕРЕ

М. В. Зайцев

Зайцев Максим Вячеславович, кандидат исторических наук, доцент кафедры истории России и археологии, Саратовский национальный исследовательский государственный университет имени Н. Г. Чернышевского, ZaytsevMV@mail.ru

Статья посвящена отношениям правительства России и Государственной думы первого и второго созывов. Рассматривается процесс подготовки законопроектов Министерством финансов и их судьба в законодательном учреждении.

Ключевые слова: история России начала XX в., Совет министров Российской империи, Министерство финансов, Государственная дума, И. П. Шипов, В. Н. Коковцов, С. Ю. Витте, И. Л. Горемыкин, П. А. Столыпин.

Ministry of Finance of the Russian Empire and the First and Second State Dumas: Interaction in the Legislative Sphere

М. V. Zaytsev

Maxim V. Zaytsev, ORCID 0000-0003-2035-2786, Saratov State University, 83, Astrakhanskaya Str., Saratov, 410012, Russia, ZaytsevMV@mail.ru

The article is devoted to the relations between the Russian government and the State Duma of the first and second convocation. The process of drafting bills by the Ministry of Finance and their fate in the legislative institution is under consideration.

Key words: early XX century Russian history, Council of Ministers of the Russian Empire, Ministry of Finance, State Duma, I. P. Shipov, V. N. Kokovtsov, S. Y. Witte, I. L. Goremykin, P. A. Stolypin.

DOI: 10.18500/1819-4907-2018-18-2-147-155

Начало российского парламентаризма является в последние десятилетия довольно популярной темой исторических исследований. При значительном количестве специальных работ, посвященных истории создания и начальному периоду существования в России Государственной думы, существует широкий плюрализм в оценках первого опыта построения в нашей стране системы разделения властей.

Необходимо отметить, что авторы трудов, посвященных внутренней политике эпохи Николая II, основное внимание уделяют борьбе, происходившей между правительством (возглавлявшимся И. Л. Горемыкиным, а позже П. А. Столыпиным) и Думой I–II созывов. Рассматриваются преимущественно сюжеты, связанные с правительственными декларациями и реакцией на них думских фракций, попытками кадетов и их единомышленников превратить Думу в Учредительное собрание, а также провести собственные варианты аграрного



и других законов. Кроме того, анализируются причины и обстоятельства роспуска первых составов парламента. При этом законотворческой работе Совета министров и вносимым им законопроектам уделяется весьма небольшое внимание.

Такой подход был заложен в свое время еще советской историографией. Например, С. М. Сидельников – автор крупного исследования о деятельности первой Государственной думы – концентрируется преимущественно на борьбе между законодательной и исполнительной ветвями власти, подробно описывая усилия, прилагавшиеся кадетами и их союзниками для превращения Совета министров в «ответственное министерство». Отмечая внесение в Думу 13 мая 1906 г. правительственной программы, он утверждает: «Министерство Горемыкина хотя и высказалось за необходимость различного рода “реформ”, однако никакого материала для законодательной работы Думы не давало. Правда, 15 мая как бы в насмешку над Думой министр просвещения внес представления “Об отпуске 40.029 руб. 49 коп. на постройку пальмовой оранжереи и сооружения клинической прачечной при Юрьевском университете” и “О предоставлении министру народного просвещения права разрешать учреждение частных курсов”». В ссылке добавляется: «Лишь 1 и 6 июня были представлены в Думу министрами юстиции и внутренних дел законопроекты соответственно намеченной правительством программе. Но они, как и последующие, за исключением предположения министра внутренних дел и финансов об отпуске средств на оказание помощи голодающим, Думой не рассматривались»¹.

Далее С. М. Сидельников анализирует преимущественно законотворческие инициативы депутатов, а о законопроектах, вносившихся правительством упоминает лишь изредка (хотя их за непродолжительный период существования первого российского парламента набралось шестнадцать²). Возможно, поэтому один из важнейших выводов монографии заключается в том, что «работа Думы как законодательного органа становилась ничтожной и бесплодной» из-за «противодействия власти»³.

В подобном духе строились рассуждения и других советских историков. Как правило, в их исследованиях можно обнаружить лишь дежурное упоминание «смехотворного» законопроекта об устройстве оранжереи и прачечной при Юрьевском университете⁴, а интерес по отношению к другим правительственным начинаниям авторы почти не



проявляют. Несколько выделяется в этом смысле работа Н. Г. Королевой, посвященная Совету министров Российской империи в период Первой русской революции⁵. Внесение законодательной программы кабинетом И. Л. Горемыкина здесь предоставлено мерой вынужденной, вызванной невозможностью для власти «в условиях продолжавшейся революции сразу разогнать Думу». Автор подчеркивает, что до конца мая 1906 г. «Совет министров, придерживаясь горемыкинской тактики бойкотирования Думы, не внес на ее рассмотрение ни одного имеющего значение законопроекта», а представление министром народного просвещения пресловутых проектов об учреждении частных курсов и о переоборудовании пальмовой оранжереи и прачечной объясняет тем, что П. М. Кауфман сделал это «то ли растерявшись, то ли издеваясь над “законодательной палатой”». По мнению Н. Г. Королевой только внесение разными фракциями I Думы аграрных законопроектов заставило правительство ответить представлением собственных «частично разработанных» мер по крестьянскому вопросу. Другие же законодательные инициативы Совета министров остаются за пределами ее интереса⁶.

В дальнейшем автор указанной монографии внимательно анализирует законодательную деятельность правительства П. А. Столыпина в «междудумский» период (в порядке применения 87 статьи Основных законов), а также подготовку и внесение законодательной программы во II Думу. С ее точки зрения, эта программа базировалась на отстаивании интересов помещиков и крупной буржуазии⁷.

Крупные обобщающие работы «Кризис самодержавия в России. 1895–1917» (под редакцией В. С. Дякина) и «Власть и реформы: от самодержавной к Советской России» (под редакцией Б. В. Ананьича)⁸ вопрос о законодательных инициативах правительства в эпоху первых Дум по сути дела обходят стороной, исследуя преимущественно противоречия в правящих верхах и борьбу между думскими силами и Советом министров. Предметный разбор содержания и судьбы этих инициатив отсутствует и в монографии В. А. Демина, посвященной главным образом юридическим основам функционирования Государственной думы⁹.

По схожему принципу акценты расставлены и в масштабной работе А. Ф. Смирнова, которая содержит лишь общие замечания о результатах законодательской деятельности I и II Дум в выражениях типа «весьма скромны» и «не блестящи». Перечисляются основные законопроекты, подготовленные Советом министров П. А. Столыпина к внесению в Думу, но об их конкретном содержании и дальнейшей судьбе замечаний немного¹⁰.

Исходя из этого, имеет смысл продолжать изучение законодательной программы, которую правительство Российской империи пыталось реализовать в эпоху деятельности Государственной думы первого и второго созывов. В последнее

время выходят исследования, так или иначе затрагивающие данный вопрос¹¹, но ни одно из них не имеет исчерпывающего характера.

В рамках данной статьи целесообразно рассмотреть законопроекты, подготовленные и внесенные в Думу одним из наиболее влиятельных ведомств – Министерством финансов. Это позволит пролить свет на нюансы взаимоотношений между исполнительной и законодательной ветвями власти, точнее выяснить причины неудачи их совместной работы, а также составить более полное представление о том, какие финансово-экономические реформы государство собиралось осуществить в эту бурную эпоху.

Официально о создании в России Государственной думы было объявлено 6 августа 1905 г. путем опубликования Высочайшего манифеста и сопутствующих документов. Хотя позднее статус Думы, а также Положение о выборах в нее существенно изменились, уже в тот период правительство озаботилось подготовкой программы, которую предполагалось внести на рассмотрение нового органа. В конце сентября председатель Государственного совета граф Д. М. Сольский, выполняя повеление Николая II, распорядился возвратить важнейшие законопроекты, находившиеся на рассмотрении высшего на тот момент законосовещательного органа империи, в соответствующие ведомства и «предоставить министрам и главным управляющим отдельными частями озаботиться, чтобы Государственная дума, как только она соберется, могла немедленно приступить к обсуждению и разработке законопроектов, имеющих общегосударственное значение, для чего надлежит теперь же вполне подготовить таковые»¹².

Однако уже в ближайшие недели после этого указания крупные события отодвинули подготовку законодательной программы на второй план. Под влиянием всеобщей политической стачки, охватившей страну в октябре 1905 г., Николай II был вынужден опубликовать Манифест, которым объявлялось, что Дума приобретет законодательную (а не законосовещательную, как планировалось ранее) функцию и, кроме того, будут расширены избирательные права населения. Фактическим автором Манифеста 17 октября являлся С. Ю. Витте, поэтому император поручил ему проведение в жизнь широких реформ и назначил председателем Совета министров, учрежденного 19 октября 1905 г. в качестве основного правительственного органа. Тогда же по рекомендациям Витте царь произвел некоторые перестановки в персональном составе министров, в частности, Министерство финансов вместо В. Н. Коковцова возглавил И. П. Шипов.

На рубеже 1905–1906 гг. правительство Витте было вынуждено сконцентрироваться на решении нескольких важнейших задач: борьбе с революционным движением, разработке нового избирательного закона, подготовке реформы Государственного совета и стабилизации финансового положения государства. Поэтому к законодательной программе



удалось вернуться только через несколько месяцев. Обсудив данный вопрос 24 января 1906 г., Совет министров «признал совершенно необходимым, чтобы правительство выступило перед собранием народных представителей с готовой и зрело обдуманной программой созидательной деятельности по главнейшим вопросам». Значение этого определялось не только необходимостью поддержания авторитета исполнительной власти, но и «в тех видах, чтобы сразу же направить деятельность Государственной думы по определенному, строго деловому руслу»¹³.

Выполнить задуманное в короткие сроки оказалось невозможно. Отчасти это объясняется той повышенной сложностью, которой отличались «главнейшие вопросы» современности. Некоторые проекты, готовившиеся ведомствами (особенно план решения аграрной проблемы, разрабатывавшийся Главным управлением землеустройства и земледелия (далее – ГУЗИЗ)), вызвали ожесточенные споры в самой бюрократической среде. Тормозило процесс и нестабильное положение Совета министров, где на посту глав некоторых ведомств одни персоны заменялись другими. Поэтому к началу марта 1906 г. только министр финансов И. П. Шипов смог представить проект своей законодательной программы, да и то предусматривавший лишь реформы в налоговой сфере.

В данной программе Шипов исходил из тяжелого положения государственного бюджета, к которому привели Русско-японская война, неурожай в центральных губерниях и «смута, сознательно направленная к подрыву экономического быта страны». Выходом из создавшейся ситуации он был вынужден признать повышение существующих и учреждение новых налогов.

По разделу прямого обложения министр финансов планировал внести на рассмотрение открывающейся Думы в первую очередь проекты введения подоходного налога, пересмотра положения о пошлинах с «безмездно переходящих имуществ», реформы налога с городской недвижимости и пересмотра оклада поземельного налога. Эти преобразования позволили бы увеличить доходы казны на 50 млн руб. в год. «Вторыми на очереди» Шипов назвал проекты изменения промыслового налога, налогов с внегородских строений и с дохода от капиталов, отданных под залог недвижимости.

Косвенное обложение, по утверждению министра финансов, нужно было сохранять, несмотря на критику, раздававшуюся по его поводу со стороны некоторых экономистов. Ряд косвенных налогов уже повышался в течение Русско-японской войны (в частности, на алкоголь и спички), что делало невозможным их дальнейший рост в ближайшее время. Существующий акциз на сахар предлагалось сохранять в прежнем размере, а вот табачный акциз планировалось увеличить и, кроме того, обложить папиросную бумагу и гильзы. Частью программы стало и введение новых налогов на осветительный газ, электричество, а также (в случае крайней необходимости) на бумагу¹⁴.

На заседании 5 марта 1906 г. Совет министров был вынужден констатировать, что к данному моменту только Министерство финансов выдвинуло хоть какую-то законодательную программу, поэтому составленная по результатам заседания резолюция еще раз подчеркнула необходимость завершения этой работы. С целью повышения ее интенсивности даже создали специальную комиссию под председательством только что назначенного главой ГУЗИЗ А. П. Никольского для составления списка законопроектов, которые должны были быть заготовлены ко времени открытия первой сессии народного представительства. В. И. Гурко, служивший тогда высокопоставленным чиновником МВД, свидетельствует, что комиссия обнаружила множество законодательного материала, накопившегося и безнадежно застрявшего в бесплодной межведомственной переписке. «Как теперь, – писал он через много лет в своих мемуарах, – вижу ту обширную печатную тетрадь, которую составил один список заглавий ждущих очереди, а также намеченных законопроектов»¹⁵.

Работа над программой продолжалась, но уже в апреле 1906 г., еще до открытия Думы, ее опять затормозили внешние обстоятельства. По мотивам, о которых нет возможности рассказать в рамках данной статьи, Николай II решил отправить правительство Витте в отставку, при этом свои должности сохранили лишь министры военной, морской и императорского двора. Естественно, что назначенные на свои посты 22–26 апреля¹⁶ новые главы большинства ведомств должны были ознакомиться с готовившимися законопроектами, внести в них изменения соответственно своим представлениям о предмете, согласовать их внутри Совета министров и только тогда передавать на рассмотрение законодательного учреждения. Все это требовало времени, а между тем 27 апреля Государственная дума первого созыва уже открыла свою деятельность. Так что фактически Совет министров по объективным причинам оказался не готов сразу же внести в Думу полностью разработанные законопроекты¹⁷.

Все тот же осведомленный современник – В. И. Гурко – отмечал, что смена кабинета накануне открытия действий представительных учреждений ставила новый состав правительства в затруднительное положение, поскольку оно не имело возможности выступить перед Думой со сколько-нибудь разработанными законодательными предположениями в области тех разнообразных реформ, которых требовала передовая общественность. «Все работы, намеченные в этом отношении комиссией Никольского, были тотчас оставлены. Правда, от председателя Совета министров было дано знать, что желательнее, чтобы она представила в новые законодательные учреждения те ее предположения, которые уже были приняты Советом министров. Но сколько-нибудь значительного числа подобных законопроектов в министерстве не нашлось, причем имевшиеся налицо касались



предметов, лишенных всякого политического значения и вообще третьестепенных». Именно поэтому, утверждает мемуарист, в ближайшие дни после открытия, Дума не имела никаких законопроектов для обсуждения, за исключением двух, поступивших из Министерства народного просвещения, – об открытии частных курсов и об оранжерее и прачечной при Юрьевском университете¹⁸.

В такой обстановке на пост министра финансов с 26 апреля 1906 г. вновь назначается В. Н. Коковцов, лишь за неделю до этого вернувшийся в Россию из своей парижской командировки, связанной с подготовкой крупнейшего государственного займа. Буквально в день приезда И. Л. Горемыкин вызвал его к себе, сообщил о готовящейся смене состава правительства и предложил возглавить финансовое ведомство. Коковцов стал отказываться от этого назначения, поскольку прекрасно осознавал, что при том составе депутатов, который оказался в Думе, конфликт между нею и Советом министров неизбежен, а значит, и роспуск исполнительного органа последует очень скоро, «если только сразу же Государь не встанет на путь роспуска Думы». Кроме того, по его мнению, проводить в законодательном органе свои проекты должен был подготовивший их состав кабинета. На это замечание Горемыкин заявил, что во-первых правительство Витте ничего не подготовило для новых палат. «Вот у меня на столе, – сказал он Коковцову, – лежит список дел, представленных в Думу, который доставил мне Н. И. Вуич (управляющий делами Совета министров), – полюбуйте им». Список оказался совершенно чистым... А во-вторых, Дума, по мнению нового главы правительства, все равно не собиралась заниматься рассмотрением внесенных ей проектов, ставя своей первоочередной задачей захват власти. Соответственно главной целью исполнительного органа он считал необходимость отстоять власть «во время революционного угара»¹⁹.

Через три дня Коковцова принял Николай II, и на этой аудиенции разговор протекал примерно в том же ключе. Император мягко, но настойчиво просил Владимира Николаевича возглавить Министерство финансов в это непростое время, тот же пытался уклониться от предложенной чести, убеждая оставить И. П. Шипова на своей должности, а его самого «сохранить» для той поры, «когда нужно будет думать о нормальной работе, а не о бесцельном отражении неизбежной атаки революционно настроенных учреждений и о неизбежном роспуске Думы в самом начале ее деятельности». Коковцов расстался с царем полностью уверенный в том, что его назначение не состоится, но Горемыкин, не желавший сохранять в правительстве никого из кабинета Витте, настоял на нем, и вечером 25 апреля соответствующий указ был уже на руках у адресата. Впервые со своими коллегами по Совету министров Коковцов встретился 27 апреля 1906 г. в тронном зале Зимнего дворца на торжественной церемонии открытия Государственной думы²⁰.

Опасения правящих верхов по поводу стремления собранных в первом российском парламенте сил к нагнетанию революции полостью подтвердились. Уже в первых речах лидеров кадетской и других оппозиционных партий, получивших в I Думе большинство, выдвигались требования полной амнистии политическим заключенным, отмены смертной казни, принудительного отчуждения частновладельческих земель, упразднения Государственного совета и отставки кабинета с заменой его правительством, ответственным перед народными представителями. Отвечая на правительственную декларацию 13 мая 1906 г., один из лидеров кадетов В. Д. Набоков заявил: «С точки зрения принципа народного представительства мы можем только сказать одно: “исполнительная власть да покорится власти законодательной!”»²¹ Этот лозунг, подержанный подавляющим большинством Думы и декларировавший ее фактически главную цель, означал требование отмены Основных законов Российской империи, утвержденных 23 апреля 1906 г. Со своей стороны кабинет Горемыкина стал активно противодействовать попыткам поколебать устой существующего режима, защищая действующую редакцию Основных законов и принцип частной собственности на землю.

Конфликт между Думой и исполнительной властью по принципиальным вопросам делал затруднительной нормальную совместную законодательную деятельность, но правительство, даже обсуждая с середины мая возможность роспуска парламента, все-таки пыталось соблюдать формальный порядок. С 15 мая по 3 июля оно внесло 16 законопроектов, из которых 7 предложило Министерство финансов (больше, чем какое-либо другое ведомство)²².

Коковцов прежде всего отталкивался от содержания «программы по налогам» И. П. Шипова, одобренной в свое время кабинетом Витте и царем. Вступив в управление министерством, он подверг эту программу пересмотру и, исключив из нее то, что ему казалось несвоевременным, стал вносить созданные на ее основе проекты в Думу²³. В частности, были внесены представления «О взыскании крепостных пошлин с переходов вечно-чиншевых прав на недвижимые имущества», «О пересмотре положения о налогах с недвижимых имуществ в городах, посадах и местечках», «Проект повышения акциза на табачные изделия и об изменении некоторых постановлений о фабрикации этих изделий», «Об изменении росписания средних по губерниям окладов государственного поземельного налога на десятину удобной земли и леса» и «Об установлении налога на папиросные гильзы и папиросную бумагу». Подобные законопроекты, как отмечалось выше, диктовались необходимостью увеличения налоговых поступлений для исправления тяжелого состояния государственных финансов.

Сверх того Коковцов внес и два проекта, носивших социальный характер. Первый – «О вознаграждении потерпевших вследствие несчастных



случаев или утративших трудоспособность на работах мастеровых, рабочих и вольнонаемных служащих в промышленных и технических заведениях Министерства финансов» – устанавливал меры социальной защиты для довольно большого числа трудящихся. Второй подавался в Думу совместно с МВД и предусматривал ассигнование 50 млн руб. «на выдачу пособий населению пострадавших от неурожая губерний». Именно он стал единственным законопроектом, утвержденным Думой (которая урезала размер помощи до 15 млн руб.) и прошедшим все инстанции²⁴.

Сейчас трудно сказать, каковы были перспективы утверждения внесенных Коковцовым проектов. Дума, получив от правительства первыми представления Министерства народного просвещения об открытии частных курсов, а также об оранжерее и прачечной Юрьевского университета, сочла себя оскорбленной, считая это намеренным умалением своего значения со стороны правительства. А когда помимо «вермишельных» проектов стали поступать и куда более масштабные, в том числе от Министерства финансов, законодательный орган предпочитал передавать их в бюджетную или финансовую комиссию, либо вообще оставлять без рассмотрения. Так, по словам одного из лидеров кадетской партии В. А. Маклакова, создавалась «обструкция» или просто «затор»: «Дума систематически не давала хода проектам правительства, хотя была создана главным образом для рассмотрения их»²⁵.

Данная ситуация могла быть разрешена двумя путями: уступка правительства (и лично Николая II) требованиям революционных сил о создании «ответственного министерства» или роспуск Думы. Как известно, осуществился второй вариант: 8 июля 1906 г. царь подписал указ о роспуске законодательных палат, освободил Горемыкина от должности председателя Совета министров, передав этот пост Столыпину, а также по настоянию последнего дал согласие на удаление из состава правительства крайних консерваторов – главы ГУЗИЗ А. С. Стишинского и обер-прокурора Св. Синода кн. А. А. Ширинского-Шихматова, заменив их соответственно кн. Б. А. Васильчиковым и П. П. Извольским. Под утро 9 июля Столыпин ознакомил членов кабинета с окончательным решением царя о роспуске. Любопытно, что Коковцов, выходя с заседания, задумчиво сказал коллегам: «О бирже я не говорю, на бирже будет полный крах, но что будет в России, что будет в Санкт-Петербурге»²⁶. Правда, опасения его не подтвердились, страна и столица встретили роспуск Думы достаточно спокойно.

В течение полугодия между роспуском первой и открытием второй Думы правительство осуществляло законодательную деятельность в порядке применения 87-й статьи Основных законов, которая давала право Совету министров во время прекращения работы законодательных палат представлять законопроекты непосредственно на утверждение императора, «если чрезвычайные обстоятельства

вызовут необходимость в такой мере». Принятые таким путем меры не могли вносить изменения ни в Основные законы, ни в Учреждения обеих законодательных палат, ни в порядок выборов в них. Действие их прекращалось, если они не передавались на утверждение Думы в течение двух месяцев с момента возобновления ее занятий. Статья 17 «Правил о порядке рассмотрения государственной росписи доходов и расходов» гласила: «Если испрошение в порядке, установленном для утверждения росписи, разрешения на производство неотложного расхода представляется по краткости времени, в течение коего должен быть произведен расход, невозможным, то необходимый на покрытие такого расхода кредит открывается по постановлению Совета министров». В случае, когда подобные ассигнования предпринимались в период прекращения занятий Думы, они также должны были вноситься на ее утверждение в течение двух месяцев от начала новой сессии²⁷.

Использование данных норм позволило кабинету Столыпина осуществить в междудумский период ряд мер, как неотложных, так и проводивших в жизнь масштабные преобразования, рассчитанных на долгосрочную перспективу (к последним относился, например, указ от 9 ноября 1906 г., положивший начало аграрной реформе). Коковцов являлся принципиальным противником применения 87-й статьи для утверждения законопроектов второй категории и по этому поводу регулярно вступал в полемику со своими коллегами и с главой правительства. «Нельзя не признать, – писал он Столыпину 14 ноября 1906 г., – что в междудумский период чрез Совет министров могут быть разрешаемы только такие меры, которые имеют временное значение и вызываются не терпящими никакого отлагательства потребностями под давлением исключительных чрезвычайных обстоятельств»²⁸. Министр финансов всегда настаивал на необходимости отложить решение всех важнейших вопросов до «наступления нормальной деятельности Государственной думы». В свете тяжелого положения казны он особо подчеркивал тот факт, что лишь законодательные учреждения могут разрешить правительству открывать новые источники доходов. Это было важно не только с формальной точки зрения, но и поскольку не одобренные Думой финансовые мероприятия правительства не пользовались доверием деловых кругов. Поэтому, например, реализация займа, предпринятого вне установленного законодательного порядка, могла встретить в этом случае серьезные препятствия²⁹. На этой почве Коковцову приходилось выдерживать постоянные нарекания со стороны других членов кабинета, стремившихся как можно скорее провести в жизнь важные реформы, перспективы осуществления которых через Думу были по тем или иным причинам туманны.

Сам министр финансов в междудумский период провел по 87-й статье лишь меры локальные и действительно не терпящие отлагательств. Так,



в августе 1906 г. он добился права на выпуск пяти новых серий 4 %-й государственной ренты на нарицательный капитал в 50 млн руб., хотя в принципе такая операция, по сути являвшаяся внутренним государственным займом, подлежала утверждению Думы. В сентябре 1906 г. аналогичным образом были выпущены краткосрочные обязательства Государственного казначейства на 53 млн руб. 22 ноября 1906 г. царь утвердил положение Совета министров (созданное по записке Коковцова) «О размере налога с городских недвижимых имуществ на 1907 г»³⁰. В январе 1907 г. Коковцов внес в Совет министров представление о выпуске нового займа, причем настаивал на предоставлении ему соответствующих полномочий еще до открытия Думы по 118-й статье Основных законов (эта статья, устанавливая, что государственные займы разрешаются законодательными палатами, давала право императору утверждать их «в порядке верховного управления», если новый бюджет еще не прошел все процедуры, а «сметный период» уже начался)³¹. В результате 24 января 1907 г. последовал высочайший указ о выпуске семи серий 4 %-й ренты на 70 млн рублей, а 26 января – еще трех серий этой же ренты³².

Эти кредитные операции были призваны закрыть «дыры» в государственном бюджете, все еще переживавшем негативные последствия войны и революции. Налог на недвижимые имущества относился к составлению бюджета на 1907 г., и принятое положение просто фиксировало его в размере предыдущего 1906 г., а позднее в соответствии с законом Коковцов внес его на рассмотрение II Думы. Январский же выпуск 4 %-й государственной ренты предназначался на покрытие части чрезвычайных расходов 1907 г., в первую очередь на оказание продовольственной помощи населению. Стремление министра финансов провести его помимо Думы объясняется еще и тем, что прохождение сверхсметного «продовольственного» кредита через I Думу встретило большие затруднения, а II Дума обещала быть не менее радикальной по составу.

Тем временем приближалось открытие Думы второго созыва, в связи с чем кабинет Столыпина вел активную подготовку единой законодательной программы к этому моменту. Программа, содержащая ряд законопроектов, касающихся вопросов первостепенной государственной важности, зафиксирована Особым журналом Совета министров 12 января 1907 г.³³ Список первоочередных мер, предложенных Министерством финансов, состоял из 9 пунктов, по количеству уступаая только плану Министерства юстиции, выдвинувшему 16 проектов. На первом месте шел законопроект о введении общего подоходного налога «в виде дополнительного к существующим налогам на отдельные источники доходов». Далее перечислялись проекты почти все уже вносившиеся в I Думу: преобразование налога с городской недвижимости, изменение окладов поземельного налога, преобразование

пошлин «с безмездного перехода имуществ», увеличение акциза с табачных изделий, установление налога на папиросную бумагу и гильзы, а также организация страхования рабочих промышленных и технических заведений Министерства финансов. Кроме того, сюда же были внесены два законопроекта, касающиеся деятельности Крестьянского банка, – о понижении платежей его заемщиков и о выдаче ссуд под залог крестьянских наделных земель. Эти меры, тесно связанные с проводимой Столыпиным аграрной реформой, правительство осуществило в междудумский период по 87-й статье, несмотря на сопротивление Коковцова, отрицавшего их чрезвычайный характер³⁴.

В открывшуюся 20 февраля 1907 г. II Думу министр финансов внес за время ее существования (до 3 июня) 31 законопроект, куда вошли как все запланированные общей правительственной программой меры, так и ряд других, имевших преимущественно локальный характер³⁵. Поначалу казалось их постигнет та же судьба, что и проекты, внесенные в I Думу, поскольку новый состав парламента оказался столь же радикальным и соответственно не склонным к конструктивному сотрудничеству с Советом министров.

По крайней мере, такое впечатление Коковцов вынес из своего личного участия в работе Думы во время обсуждения государственной росписи доходов и расходов на 1907 г., внесенной им в числе первоочередных проектов. Выступая 20 марта 1907 г. с сопроводительной речью, он подчеркнул, что на составление бюджета оказали сильное влияние последствия войны, революции и неурожая, в связи с чем расходную часть пришлось урезать до минимума, и признал, что «многие расходы государства даже искусственно задержаны и бесспорно требуют дальнейшего расширения». Причину этого Коковцов видел в том, что этому бюджету еще предстоит нести значительные расходы по ликвидации последствий войны, а также займовых операций, совершенных в кризисный период³⁶.

С ответом на речь министра выступил бывший сотрудник Коковцова по Министерству финансов, а позднее главноуправляющий землеустройством в кабинете Витте, теперь же – видный член кадетской партии Н. Н. Кутлер. Он попытался указать на недостатки бюджета и финансовой политики вообще, правда, его замечания в большинстве своем относились к частным проблемам, когда же он касался общих вопросов, его суждения приобретали полемический и непоследовательный характер. Так, он, говоря о налоговом перенапряжении и гипертрофии косвенных налогов, одновременно признал, что коренной пересмотр существующей податной системы невозможен, а указав на то, что Россия платит по своим долгам сумму, превышающую аналогичные платежи других стран, согласился с Министерством финансов, что наш государственный кредит не исчерпан и не подорван³⁷.

Несомненно, это выступление было продиктовано желанием левоцентристских сил Думы



начать открытую дискуссию с правительством еще и по финансово-экономическим вопросам, а также во всеуслышание заявить о необходимости расширения бюджетных прав Думы. Коковцову не составило труда ответить на все конкретные замечания в адрес бюджета, тем более что Кутлер допустил в них ряд очевидных ошибок. На критику отвечал также Столыпин, и, по отзыву современника, они выиграла это словесное «генеральное сражение» в Думе³⁸. На следующем заседании 22 марта один из польских депутатов попытался перевести обсуждение от бюджета к вопросу об автономии Польши, в качестве предлога заявив, что интересы населения Царства Польского этим бюджетом удовлетворяются плохо и так будет пока оно не получит права само распоряжаться своими средствами через автономный сейм. Коковцов возразил на это, что российская казна получает доходов с «польской окраины» меньше, чем расходует на нее, что русский народ тратит многие десятки и сотни тысяч на культурную жизнь Польши, а множество войск содержится Россией на этой территории для охраны ее как части «русской великой державы». Реакция Думы на эту речь, проникнутую русско-националистическим настроением, была противоречивой: правые депутаты приняли ее восторженно, левые – враждебно³⁹.

Поскольку в прениях по бюджету депутатская критика строилась на самых общих соображениях и полемических высказываниях, это позволило Коковцову в заседании 27 марта не без остроумия резюмировать, что учет всех пожеланий привел бы к многократному увеличению государственных расходов при одновременной отмене всех старых налогов. В заключение он предложил передать роспись на рассмотрение бюджетной комиссии, с чем Дума и согласилась.

Министру финансов больше не довелось выступать во II Думе вплоть до ее роспуска, при этом негативное впечатление о ней только усиливалось с каждым днем, что зафиксировано в его воспоминаниях: «Заседания ее продолжались, но они носили характер какого-то невероятного сумбура, настолько было ясно, что никакая продуктивная работа была немислима, да она никого в Думе и не интересовала, а все время уходило на бесплодные попытки правой фракции бороться против явной демагогии, не прикрываемого стремления дискредитировать правительство по всякому поводу со стороны всех остальных фракций, которых на самом деле и не было, так как вся Дума представляла собою сплошное революционное скопище. <...> Текущая работа еще как-то тянулась некоторое время, и в ней участвовало и Министерство финансов, второстепенные проекты которого рассматривались в конце апреля, и даже в течение всего мая месяца, не только в финансовой комиссии, во и в общем собрании, создавая в последнем, разумеется, только поводы ко всевозможным выступлениям против правительства, несмотря на то, что внесенные им дела носили самый безобидный, деловой

характер и имели своим предметом такие далекие от какой-либо политической окраски вопросы, как например, вопрос о контингенте налога с недвижимых имуществ и его раскладке, об обложении земель в Туркестанском крае и другие совершенно заурядные дела, требовавшие, однако, неизбежно законодательного рассмотрения»⁴⁰.

Таким образом, Коковцов считал, что II Дума совершенно не способна к «органической» работе. Это мнение разделяли все его коллеги по кабинету, в связи с чем правительство уже с середины апреля стало готовиться к роспуску Думы и изданию нового избирательного закона. Однако существует и другая точка зрения. Депутат второго созыва В. А. Маклаков, один из наиболее видных членов кадетской партии, впоследствии утверждал, что Дума была распущена в тот момент, когда ее законодательная работа по сути дела только началась и политическая атмосфера в ней стала меняться. «В законодательной области, на практическом деле, в работе комиссий началось воспитание Думы, изменение партийных отношений друг к другу, образование «рабочего большинства», вместо придуманной лидерами нежизненной «объединенной оппозиции». Работа открывала глаза партийным работникам с большей убедительностью, чем их затемняли руководящие статьи их газет. Если это сказывалось при обсуждении «вермишели», то насколько полнее мы бы это видели, когда очередь, наконец, дошла бы до тех важных и серьезных законов, которых все ожидали и за судьбой которых следили»⁴¹.

Мнение Маклакова, конечно, имеет сослагательное склонение, но в некоторой степени его право на жизнь подтверждают даже те скромные результаты, которые имела законодательная деятельность II Думы по отношению к проектам Министерства финансов. Из 31 законопроекта, внесенного ведомством Коковцова за эти два с небольшим месяца, 22 были переданы на рассмотрение соответствующих комиссий (как правило, финансовой или бюджетной). Два из них успели вернуться на обсуждение общего собрания и, несмотря на сопутствующие «выступления против правительства», упомянутые выше Коковцовым, двигались к своему благополучному одобрению. Так законопроект «О продлении на 1907 г. предоставленного министру финансов полномочия по установлению временных подесятинных окладов государственного поземельного налога для богарных и необрабатываемых земель в Туркестанском крае» прошел все три чтения и был окончательно принят Думой 26 мая, а проект «О размере налога с городских недвижимых имуществ на 1907 г.» одобрен в первом и втором чтениях⁴².

Еще один проект – «Об изменении росписания средних по губерниям окладов государственного поземельного налога на десятину удобной земли и леса» – после рассмотрения в финансовой комиссии также обсуждался общим собранием. Поскольку он предусматривал повышение существовавшей



с 1884 г. ставки налога на землю, шансов на его проведение через враждебно настроенную Думу изначально было не много. Кутлер, выступавший с докладом от финансовой комиссии, указав на оскудение крестьян и готовившуюся в связи с этим аграрную реформу, заявил о несвоевременности повышения поземельного обложения и предложил законопроект отклонить. Его поддержали не только представители трудовиков, социал-демократов и эсеров, но и умеренный октябрист П. В. Синадино, подчеркнувший, что требования правительства признали несправедливыми все думские фракции. Товарищ министра финансов Н. Н. Покровский, заменивший Коковцова в этом заседании, безуспешно пытался указать на острую необходимость поддержать бюджет привлечением дополнительного дохода и на то, что по сравнению с отмененными выкупными платежами (90 млн руб. в год) налог с крестьянской земли увеличится незначительно (на 3,8 млн руб.). Левые силы отказывались признавать необходимость повышения одного налога из-за снижения другого.

Не обошлось и без демагогии. Крестьянин-трудовик А. И. Семенов заявил: «Товарищ министра финансов сказал, что нужно обложить только крестьян, а не помещиков». Ничего подобного, конечно, Покровский не говорил, проект вообще не делил землю на «крестьянскую» и «помещичью». Это не мешало эсеру М. С. Фокееву выступить в таком же ключе, как и Семенов, а социал-демократу В. Е. Мандельбергу в своей речи упомянуть о категорическом отказе давать хотя бы копейку правительству. Естественно, законопроект был в результате отклонен⁴³.

Таким образом, только три из внесенных Министерством финансов проекта дошли до обсуждения II Думой. Учитывая короткий срок существования второго созыва парламента, время, затраченное на техническую организацию его работы, рассмотрение законопроектов других ведомств и самих депутатов, а также иные факторы, на большее в тех условиях нельзя было рассчитывать. Но, по крайней мере, II Дума показала, что она готова рассматривать правительственные проекты, в том числе и «вермишеля».

Однако Совет министров должен был реагировать на тот «штурм власти», который продолжался в речах представителей кадетской и социалистических фракций. Еще в I Думе депутат С. В. Аникин под бурные аплодисменты открыто заявлял с трибуны: «Министры под шумок наших разговоров опять будут разорять наш народ на наших глазах заключением новых займов. Я думаю, что не мелочами нужно заниматься, а нужно крупное дело делать, нужно в первую голову удалить министерство Горемыкина и заменить его министерством из народа»⁴⁴. Под «мелочами» понималась, естественно, текущая законотворческая работа.

Во II Думе эта главная цель кадетов и их «союзников слева» сохранялась. Социал-демократ И. Г. Церетели опять-таки под аплодисменты дру-

гих депутатов, заявлял в ответ на правительственную декларацию: «Мы не говорим: “исполнительная власть да подчинится власти законодательной”. Мы говорим: в единении с народом, связавшись с народом, законодательная власть да подчинит себе исполнительную»⁴⁵. Допустить насильственный захват власти правительством Столыпина, естественно, не могло. Его попытки достичь соглашения с кадетами не увенчались успехом, поскольку те не решились разорвать свой союз с левыми силами. В результате II Дума была распущена и изменен избирательный закон. Законодательная программа, разработанная Советом министров в 1906–1907 гг., перешла на рассмотрение третьего созыва российского парламента.

Проведенное исследование позволяет заключить, что законопроекты, подготовленные и внесенные в I и II Думу Министерством финансов, предусматривали, главным образом, реформы в налоговой сфере, направленные на повышение источников доходов государственного бюджета, находившегося тогда в тяжелом положении. Неудача их проведения через законодательную палату объясняется преимущественно политизированным характером деятельности Дум первых созывов, а также предпочтением собранных в них сил продолжать борьбу с правительством и отказом от совместной работы.

Статья подготовлена при финансовой поддержке РГНФ (проект № 16-31-01046 а2 «Жизнь и деятельность В. Н. Коковцова (по материалам российских и зарубежных архивов)»).

Примечания

- 1 Сидельников С. М. Образование и деятельность первой Государственной думы. М., 1962. С. 263.
- 2 См.: Государственная дума. Указатель к стенографическим отчетам. 1906 год. Созыв I. Сессия I. СПб., 1907. С. 244–249.
- 3 Сидельников С. М. Указ. соч. С. 274.
- 4 Революция 1905–1907 годов в России. М., 1975. С. 322.
- 5 Королева Н. Г. Первая российская революция и царизм. Совет министров России в 1905–1907 гг. М., 1982.
- 6 Там же. С. 121, 124.
- 7 Там же. С. 162.
- 8 Кризис самодержавия в России. 1895–1917. Л., 1984; Власть и реформы: от самодержавной к Советской России. СПб., 1996 (второе издание – 2006).
- 9 См.: Демин В. А. Государственная дума России (1906–1917): механизм функционирования. М., 1996.
- 10 Смирнов А. Ф. Государственная дума Российской империи. 1906–1917 гг.: историко-правовой очерк. М., 1998. С. 231, 308.
- 11 См., например: Кошкидько В. Г. Формирование и функционирование представительной власти в России (1904–1907 гг.): автореф. дис. ... д-ра ист. наук. М., 2000; Его же. Взаимодействие законодательной и исполнительной власти в России в 1906 году



- (Как принимали единственный закон) // Государственное управление. Электронный вестник. 2012. Вып. № 30. С. 1–9. URL: http://e-journal.spa.msu.ru/vestnik/item/30_2012koshkidko.htm (дата обращения: 25.04.2018).
- ¹² Российский государственный исторический архив (далее – РГИА). Ф. 1276. Оп. 2. Д. 4. Л. 1 об.
- ¹³ Там же. Л. 12.
- ¹⁴ Там же. Л. 41–50 об.
- ¹⁵ Гурко В. И. Черты и силуэты прошлого : Правительство и общественность в царствование Николая II в изображении современника. М., 2000. С. 530.
- ¹⁶ Перестановки в правительстве продолжались до начала мая. Так, А. П. Извольский был назначен главой МИД только 28 апреля 1906 г., а министр торговли и промышленности М. М. Федоров покинул свой пост 4 мая, после чего до 27 июля 1906 г. обязанности министра выполнял его товарищ А. А. Штоф.
- ¹⁷ С. Е. Крыжановский, являвшийся в то время товарищем министра внутренних дел, вспоминал : «Безобразное состояние, в котором находилось первое русское представительное собрание (первый блин – комом), зависело в известной мере и от того, что правительство бросило его на произвол судьбы. Создавая Думу, Витте не озаботился ни подготовкой программы, ни заготовлением законопроектов, хотя бы в качестве «законодательной жвачки», как любил говорить впоследствии Столыпин» (Крыжановский С. Е. Заметки русского консерватора // Вопросы истории. 1997. № 3. С. 124). На мой взгляд, автор излишне категоричен, поскольку все, что зависело от Витте в этом смысле, тот сделал.
- ¹⁸ Гурко В. И. Указ. соч. С. 549.
- ¹⁹ Коковцов В. Н. Из моего прошлого. Воспоминания 1903–1919 : в 2 т. Париж, 1933. Т. 1. С. 164–165.
- ²⁰ Там же. С. 168–172.
- ²¹ Государственная дума. Стенографические отчеты. 1906 год. Сессия первая. СПб., 1906. Т. 1. С. 326.
- ²² Государственная дума. Указатель к стенографическим отчетам. 1906 год. Сессия первая. СПб., 1907. С. 244–249.
- ²³ РГИА. Ф. 1276. Оп. 2. Д. 4. Л. 228.
- ²⁴ Об этом проекте см. подробнее: Кошкидько В. Г. Взаимодействие законодательной и исполнительной власти... С. 1–9.
- ²⁵ Маклаков В. А. Первая Государственная дума. Воспоминания современника. 27 апреля – 8 июля 1906 г. М., 2006. С. 166.
- ²⁶ Крыжановский С. Е. Указ. соч. С. 125.
- ²⁷ Свод законов Российской империи. Т. 1, ч. 1. (изд. 1906 г.). Свод основных государственных законов. С. 20 ; Свод законов Российской империи. Т. 1, ч. 1 (изд. 1906 г.). Правила о порядке рассмотрения государственной росписи доходов и расходов, а равно о производстве из казны расходов росписью не предусмотренных. С. 5–6.
- ²⁸ Государственный архив Российской Федерации (далее – ГАРФ). Ф. 543. Оп. 1. Д. 298. Л. 2 об.
- ²⁹ Там же. Л. 3 об.–6 об.
- ³⁰ Собрание узаконений и распоряжений правительства, издаваемое при Правительствующем сенате. 1907 год. СПб., 1907. Отд. 1. С. 2591, 3766–3767.
- ³¹ Свод законов Российской империи. Т. 1, ч. 1. Свод основных... С. 25.
- ³² Собрание узаконений и распоряжений правительства... С. 198–199.
- ³³ ГАРФ. Ф. 892. Оп. 1. Д. 59. Л. 3–3 об.
- ³⁴ См.: Зайцев М. В. Министр В. Н. Коковцов и финансирование столыпинской аграрной реформы // Новый век : история глазами молодых : сб. науч. тр. аспирантов и студентов ист. фак. СГУ. Саратов, 2003. С. 48–49.
- ³⁵ Государственная дума. Указатель к стенографическим отчетам. Второй созыв. 1907 год. СПб., 1907. С. 194–196.
- ³⁶ Государственная дума. Второй созыв. Стенографические отчеты. 1907 год. Сессия вторая. СПб., 1907. Т. 1. Стб. 793–809.
- ³⁷ Там же. Стб. 809–832.
- ³⁸ Российская государственная библиотека. Отдел рукописей. Ф. 126. К. 14. Дневник А. А. Киреева. 1905–1908 гг. Л. 214 об.
- ³⁹ Государственная дума. Второй созыв. Стенографические отчеты. Т. 1. Стб. 905–910.
- ⁴⁰ Коковцов В. Н. Указ. соч. Т. 1. С. 257–258.
- ⁴¹ Маклаков В. А. Вторая Государственная дума. Воспоминания современника. 20 февраля – 2 июня 1907 г. М., 2006. С. 181.
- ⁴² Государственная дума. Указатель к стенографическим отчетам. Второй созыв. 1907 год. С. 194–196, 298–305.
- ⁴³ Государственная дума. Второй созыв. Стенографические отчеты. 1907 год. Сессия вторая. Т. 2. СПб., 1907. Стб. 1044–1070.
- ⁴⁴ Государственная дума. Стенографические отчеты. 1906 год. Сессия первая. Т. 1. СПб., 1906. С. 593.
- ⁴⁵ Государственная дума. Второй созыв. Стенографические отчеты. Т. 1. Стб. 126.

Образец для цитирования:

Зайцев М. В. Министерство финансов Российской империи и Государственная дума I–II созывов: взаимодействие в законодательной сфере // Изв. Сарат. ун-та. Нов. сер. Сер. История. Международные отношения. 2018. Т. 18, вып. 2. С. 147–155. DOI: 10.18500/1819-4907-2018-18-2-147-155.

Cite this article as:

Zaytsev M. V. Ministry of Finance of the Russian Empire and the First and Second State Dumas: Interaction in the Legislative Sphere. *Izv. Saratov Univ. (N. S.), Ser. History. International Relations*, 2018, vol. 18, iss. 2, pp. 147–155 (in Russian). DOI: 10.18500/1819-4907-2018-18-2-147-155.



УДК 75(470+571)+929Поленов

ВИЗУАЛЬНЫЕ ОБРАЗЫ ВОЙНЫ В ТВОРЧЕСТВЕ В. Д. ПОЛЕНОВА

О. В. Кочукова

Кочукова Ольга Викторовна, кандидат исторических наук, доцент кафедры истории России и археологии, Саратовский национальный исследовательский государственный университет имени Н. Г. Чернышевского, kochukovasgu@mail.ru

Статья посвящена восприятию художниками Русско-турецкой войны 1877–1878 гг. Анализируя визуальные образы войны в творчестве В. Д. Поленова, автор рассматривает историко-культурный контекст их формирования и эволюции. В статье выявляется влияние на творчество В. Д. Поленова общественного мнения, борьбы течений в художественной жизни, изменений в деятельности прессы. Автор делает попытку определить особенности художественного осмысления В. Д. Поленовым войны на Балканах и своеобразия занятой им позиции в ряду других художников.

Ключевые слова: Русско-турецкая война 1877–1878 гг., батальная живопись, визуальные образы войны, В. Д. Поленов.

Visual Images of War in the Works of V. D. Polenov

O. V. Kochukova

Olga V. Kochukova, ORCID 0000-0002-9595-7571, Saratov State University, 83, Astrakhanskaya Str., Saratov, 410012, Russia, kochukovasgu@mail.ru

The article is devoted to the perception of the Russian-Turkish war of 1877–1878 by artists. Analyzing the visual images of war in the works of V. D. Polenov, the author considers the historical and cultural context of their formation and evolution. The article reveals the influence of public opinion, the contradiction of artistic trends, changes in the activity of the press. The author makes an attempt to determine the features of V. D. Polenov's artistic understanding of the war in the Balkans and the peculiarity of his position among other artists.

Key words: Russian-Turkish War of 1877–1878, battle painting, visual images of war, V. D. Polenov.

DOI: 10.18500/1819-4907-2018-18-2-156-160

Русско-турецкая война 1877–1878 гг. и предшествовавшая ей сербо-турецкая война 1876 г. не только ознаменовали начало нового этапа в развитии внешней политики России, но и существенно повлияли на внутреннее состояние общества. Восприятие целей, интересов и ценностей освободительной войны на Балканах было поставлено в самый центр общественных дискуссий. В эпоху борьбы имперского и националистического дискурсов тема борьбы за освобождение братьев-славян приобретала ключевое значение. Но речь идет не просто о вовлеченности общественного сознания в процесс обсуждения войн и международных отношений. Общество активно влияло

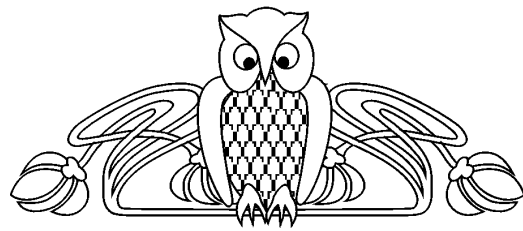

на власть в формировании внешнеполитического курса и создавало своего рода интеллектуальную матрицу войны, собранную из концепций, образов, мифологем и стереотипов¹. В этом процессе особое место принадлежало визуальным образам восприятия войны. В распоряжении исследователей имеется богатейший корпус визуальных источников: произведения живописи и графики; фотоальбомы; иллюстрации, гравюры и карикатуры в периодических изданиях. Но эти источники, как и сама проблема визуального восприятия войны, сравнительно редко и фрагментарно попадали в поле зрения историков.

Освободительная война России на Балканах была явлением новым сразу во многих отношениях. В войне участвовала обновленная преобразованиями 1870-х гг. армия, применялись новое вооружение и тактические приемы боя, а общество, приобретавшее опыт организованного и деятельного участия во внешнеполитических событиях, получало подробную информацию о них со страниц периодических изданий. Война 1877–1878 гг. была первым вооруженным конфликтом, в котором русская пресса имела своих аккредитованных представителей – военных корреспондентов, среди которых были и художники, и фотографы. В изобразительном искусстве складывалось новое направление – появилась профессия иллюстратора-журналиста. Новая «картина» войны была запечатлена новым «взглядом», а самая широкая и значительная реакция деятелей общественного движения и культуры России сформировала среду для рождения и жизни многочисленных художественных образов. События на Балканах стали творческой темой целого ряда выдающихся русских художников. Войну за освобождение славян очень многие художники восприняли не по рассказам очевидцев и газетным сообщениям, они и сами были ее участниками. В русской армии находились В. Верещагин, П. Соколов, Н. Каразин, П. Ковалевский, Н. Дмитриев-Оренбургский, В. Поленов, Н. Ольховский, М. Загоров, Е. Макаров и др. В их ряду особое место принадлежит В. Д. Поленову.

В 1876 г. В. Д. Поленов отправился добровольцем на сербо-турецкую войну в армию генерала М. Г. Черняева, принимал участие в сражениях и заслужил черногорскую медаль «За храбрость», а в 1877 г. состоял при штабе в Русшукском отряде под командованием цесаревича великого князя Александра Александровича. Помимо того, вся семья Поленовых сочувственно отнеслась к войне на Балканах. Его сестры работали в лазарете в Киеве,



помогая раненым². В действующей армии Поленов оказался одним из первых среди художников и принимал активное участие в боевых действиях. Храброе поведение порой вызывало беспокойство друзей и близких, например, И. Е. Репин в письмах к сестре художника Е. Д. Поленовой и В. В. Стасову высказывал свои опасения за его жизнь³. Все это время В. Д. Поленов сотрудничал с редакцией иллюстрированного журнала «Пчела», для которого присылал зарисовки и этюды. Военные события на Балканах получили широкое отражение в творчестве художника. В списке его работ произведения графики («Сербские конники у водопада», «Белград с восточной стороны», «Внутренний госпиталь», «Походная церковь в Делиграде», «За Дунаем – первое знакомство с гранатой» и др.) и масляной живописи («Герцеговинка в засаде», «Болгарская хижина», «После боя близ селения Мечка», «Долина реки в Болгарии»). Впечатления и размышления художника о войне на Балканах получили отражение на страницах его дневниковых записей⁴.

Безусловно, художественное осмысление войны определяли особенности историко-культурной среды. Обстоятельства художественной жизни 1870-х гг. невозможно понять без учета взаимодействия и противостояния академической живописи и творчества передвижников. Специалистами в области искусствознания давно отмечено столкновение двух способов конструирования визуального образа войны, предложенных в эту эпоху, один из которых продолжал академические традиции батальной живописи, а другой утверждал реалистические принципы военной жанровой картины⁵. Художественный критик В. Чуйко еще в 1887 г. следующим образом выразил мысль о различии этих двух способов: «Образовалось два течения, или, вернее, две школы. Представителем первой школы можно считать г. Верещагина; это – военный жанр, отчасти с публицистическим оттенком. Эта школа по преимуществу разрабатывает изнанку войны... Другая школа, имеющая более широкий объект наблюдения, ютится по преимуществу в Академии художеств. Это – школа, в точном смысле слова, батальной живописи. Эпизоды, мелкие столкновения, вся этнографическая сторона войны и сторона нравов для этой школы почти не существует, а если и существует, то лишь как нечто побочное; главное же для нее – сражение, сражение, рассматриваемое с высоты птичьего полета, такое изображение, которое приближает зрителя к явлению малообычному, редкому, которого он, быть может, никогда в своей жизни не увидит. У военных жанристов на первом плане играют роль субъективизм и индивидуальная психология; это – слегка набросанные очерки, разрабатывающие не целое явление, а лишь какую-нибудь одну его сторону. Настоящие же батальные живописцы – эпика, изображающие явление во всей его сложности, объективно, воспевающие не те или другие индивидуальные страдания, а весь ход явления, его сборную, коллективную историческую важность»⁶.

В данном случае важно отметить даже не столько оценочные предпочтения автора, впоследствии сменившиеся на противоположные в советском искусствознании, сколько саму условность однозначного противопоставления названных критиком двух школ и направлений.

Традиции батальной живописи в рамках академической школы предполагали создание «видовой» картины, представляющей войну как красивое зрелище. Достижению этой цели должно было способствовать следование определенным канонам, среди которых условный «иерархический» принцип композиции с выделением главного героя и армии на первом и неприятельских войск на втором плане, а также виртуозное изображение лошадей и всадников в разнообразных ракурсах и движениях. Реалистический военный жанр тяготел к изображению солдатского казарменного и лагерного быта и получал свое развитие в основном в творчестве внеакадемических художников и также имел предысторию (достаточно вспомнить о военных сценах П. А. Федотова). Но непреходимой стены между этими двумя способами художественного осмысления войны не существовало. Реалистическое искусство успело отразиться в творчестве академических художников. Немаловажную роль при этом сыграл и тот факт, что в течение почти полувека, с 1848 г. по 1894 г., батальным классом Академии художеств руководил Б. П. Виллелеваде, обнаруживший склонность к жанровым сюжетам и изображению мирных походных сцен. По этому поводу В. В. Стасов замечал, что «юноши батального класса рисовали казаков, кавалергардов, разных пехотинцев у колодца, в поле, в лесу, в лагере, но тут же рисовали они, как фон, как обстановку, – деревню, бабу, избу и всяческие предметы действительности, а это все было сущей контрабандой для тогдашних классов Академии»⁷.

Но, несмотря на уже возникший интерес к «сценам действительности», академические батальисты в целом не смогли создать убедительных образов Крымской войны, и только в период Русско-турецкой войны 1877–1878 гг., причем параллельно с творчеством передвижников, внесли свой вклад в создание галереи ее визуальных образов. А по поводу «молчания» академического искусства в Крымской войне В. В. Стасов писал: «Проступившая вдруг наружу правда резала глаза; настоящие солдаты вместо прежних куколок, геройские, страдающие, великие в несчастье, смелые, безлично наивные, юмористичные, сердечные, не годились для их холстов и кистей; это было что-то им чуждое и неизвестное»⁸.

Утверждению реалистического принципа верности действительности содействовал и начавшийся век фотографии. Первым военным конфликтом, запечатленным в фотографиях, была Крымская война, но это были только первые шаги фотоискусства, в то время как Русско-турецкая война 1877–1878 гг. уже получила действительно масштабное и всестороннее отражение в нем. В



сущности, здесь зарождался военный фоторепортаж как постоянно проводимая съемка событий для последующего воспроизведения снимков в альбомах и периодических изданиях⁹. Фотографии с Балканского фронта представляли виды лагерей, укреплений, колонны войск в походах, полевые госпитали, сцены штабной жизни, картины природы и типы местного населения. Запечатленные фотографией люди и сюжеты давали яркое ощущение реальности «как она есть» и усиливали впечатление обыденности, повседневности войны в противоположность образу войны как необыкновенного и незаурядного, «зрелищного» явления в традициях академической батальной живописи. Примечательно, что одному из первых фотокорреспондентов, офицеру М. Ровенскому, удалось на одной из фотографий с Балканского фронта запечатлеть художника В. Д. Поленова за работой.

Особенности художественной жизни России 1870-х гг. и сложившиеся традиции батальной живописи и военной жанровой картины, несомненно, повлияли на тот способ создания визуальных образов войны, какой получил развитие в творчестве В. Д. Поленова. Его близость к художественным и общественным исканиям ведущих мастеров живописи той поры проявилась, прежде всего, в самих мотивах, приводивших художника на войну.

Первый мотив отъезда на войну и переориентации на военные сюжеты творческих исканий – гуманистического свойства. Как и большинство представителей русского образованного общества, В. Поленов считал главной целью войны освобождение славянских народов. Этот взгляд предполагал, что Россия осуществляла на Балканах свою историческую миссию и ее цели и задачи абсолютно бескорыстны. Следует отметить, что многие деятели общественного движения и культуры подчеркивали ту мысль, что в основе гражданского чувства, подвигавшего русских людей отправиться на войну, лежало даже не столько сочувствие той или иной идеологии, построенной вокруг религиозной либо национальной идеи славянского единства, сколько стремление к защите угнетенных, поработанных людей, права которых грубо попираются и жизнь которых подвержена опасности. Известия о «турецких зверствах» в Болгарии вызвали чувство глубокого протеста. По этому поводу И. С. Тургенев писал: «Болгарские безобразия оскорбили во мне гуманные чувства, они только и живут во мне и коли этому нельзя помочь иначе как войною – ну, так война! Зарезанные болгарские жены и дети были бы не христианской веры и не нашей крови – мое негодование против турок не было бы нисколько меньше. – Оставить это так, не обеспечить будущность этих несчастных людей было бы позорно – и повторяю, едва ли возможно без войны»¹⁰. Такого же рода рассуждение встречаем и в дневнике В. Д. Поленова, писавшего о «дерзости подняться не только словом, но и делом на защиту братьев, угнетенных дикой азиатской ордой», о «голосе, зовущем на действительную

помощь людям, изнывающим в неволе, позоре и страданиях»¹¹.

Второй мотив, общий для всех художников, отправлявшихся на войну, другого рода. Его можно было бы определить как эстетическое переживание, поиск художественного вдохновения, «живописности» сюжетов, образов и композиций. В письмах не раз можно встретить отсылки к колоритности образов, запечатленных взглядом художника. К примеру, И. Е. Репин, начиная разрабатывать сюжет и композицию картины, посвященной встрече войск, возвращающихся с войны, описал свое состояние творческого восторга: «...я страшно жалею, что не удалось мне побывать на войне... Мне хочется написать встречу войск, – ведь превосходная тема; да и представляется она мне великолепно!.. Восторг! Непременно сделаю картину!.. Бронзовые лица солдат смешались с публикой, родными и знакомыми, на лицах восторг, радость; кругом цветы, на штыках букеты, и целый дождь букетов сыплется из окон; везде приветы, публика всяких слоев, и всяких костюмов смесь!! Живописно!»¹² Упоминание «картинности» природы, людей, селений Балканского полуострова встречаем в дневнике Н. Н. Каразина. Удивительно, как взгляд художника способен выявить поэтическую основу жизни в самых, казалось бы, заурядных и повседневных сценах походной жизни. Вот пример такого художественного образа у Каразина: «Одно окно светится ярче прочих, не то печь топится, не то свечка офицерская близко поставлена; сквозь закоптелое окно ничего не видать, и прозрачными, волнистыми линиями сверкают на нем прихотливые морозные узоры. Две темные фигуры сидят на завалинке, под самым окошком, и даровым светом пользуются; обе фигуры в шинелях и башлыках, значит, служивые»¹³.

Изобилует живописными образами и дневник В. Поленова. Его завораживала Сербия – «страна благодатная, богатая, цветущая, ленивая»¹⁴. Он не мог остаться равнодушным к красоте сербских и болгарских женщин: «У сербских женщин глаза особенно хороши – темные, глубокие, продолговатые»¹⁵. Его переполняло чувство восхищения местными костюмами: «Валахско-болгарский женский костюм необыкновенно красив. Белая шитая рубаха, белый или цветной платок на голове, на груди и в ушах украшения – монеты из серебряных турецких монет, на руках золотые и серебряные браслеты, на иной серебра и золота дукатов на пятьдесят»¹⁶.

Здесь нельзя не заметить, что собственными глазами увиденная картина жизни славянского населения Балкан не всегда согласовывалась с привычным образом угнетенной народной массы. Реальность отличалась от стереотипов и мифологем, переполнявших общественное сознание в период восточного кризиса 1870-х гг. И это еще одна грань реализма как определяющего принципа творчества русских передовых художников эпохи. В. Д. Поленов добросовестно записывал



в свой дневник факты, которые нельзя было предвидеть в начале войны. («Почти все одеты хорошо, а многие богато; они бежали не после разгрома, а от него», «почти все сербы грамотны, что впрочем, не мешает им быть еще в очень первобытном и тупом состоянии»¹⁷). Вообще, мотив разочарования относительно ожидаемой степени благодарности местного населения по отношению к его освободителям является постоянным в мемуарных и эпистолярных источниках, оставленных участниками войны. Не являются исключением воспоминания и дневники русских художников. Так, В. В. Верещагин писал, что болгарские крестьяне «к удивлению нашему, относились с немалым недоумением и недоверием ко всему творящемуся и даже как будто вздыхали по старозаветному турецкому режиму и своему прежнему благополучию, с ним связанному»¹⁸. Вообще, с этой точки зрения мемуары, созданные художниками, интересны как свидетельство поиска современниками причин взаимного непонимания «освободителей» и «освобождаемых». («Нет сомнения, что представление наше о положении болгар перед войной было ошибочное. Если бы в высших школах наших преподавание велось не поверхностно, шаблонно, только для выполнения программы, а консульства наши, не строя из себя дипломатов, занимались собиранием сведений об экономическом положении народонаселения, то мы знали бы, что болгары живут несравненно зажиточнее русских и что стеснение их политической свободы в значительной степени искупается обеспеченностью в материальном, если можно выразиться, в хлебном отношении, чего нельзя сказать о большей половине России»¹⁹.)

Третий, общий для всех художников, мотив интереса к войне на Балканах, можно было бы определить как «этнографический». Балканы представлялись своего рода «этнографическим музеем». «Славяне всех родов и видов, румыны, греки»²⁰ были предметом самого пристального интереса, а в способе осмысления их национальной идентичности заметен ориентализм. Примечательно, что очень многие художники в предыдущей истории жизни и творчества уже продемонстрировали явную заинтересованность темой Востока и внесли свой вклад в ее художественную разработку. Для Н. Каразина и В. Верещагина это было связано с их присутствием в Туркестанском крае, а в творчестве В. Поленова интерес к Востоку тоже был постоянной темой. Парадокс заключался в том, что поиск родственной национальной идентичности «братьев-славян» при столкновении с реальностью и под воздействием сложного комплекса мировоззренческих составляющих эпохи борьбы имперского и националистического дискурсов наталкивался на неожиданное открытие их восточного колорита. На страницах дневника В. Поленова это нашло отражение и в описании архитектурного облика местности («странное дело, мы идем драться за христианство против ислама, а тут везде

мечети»²¹), и в нередко встречающихся гендерных сюжетах о «женщинах восточного типа».

Эволюция общественных настроений В. Д. Поленова во время войны весьма характерна и повторяет общие для всех участников и очевидцев событий этапы: от воодушевления и энтузиазма до разочарования и потери интереса. В случае с Поленовым это усугублялось еще и тем моментом, что в 1876 г. в добровольческой армии М. Г. Черняева он ощущал себя в центре исторического потока, а в 1877 г. остро переживал чужеродность штабной жизни. Но впрочем, еще в 1876 г. наблюдательность и художественное чутье вызвали предчувствие неудач и значительных трудностей. В добровольческом движении он замечал неорганизованность, отсутствие дисциплины, самоуправство. Осознание неизбежного усиления расхождений между всеми концепциями «войны за идею» и реальностью войны как таковой, нарастающее ощущение непреодолимой силы обстоятельств повышало уровень ожиданий, направленных на роль личности в истории. Самый большой интерес художника вызывал генерал М. Г. Черняев. Образ популярного генерала необыкновенно привлекательный: «Он произвел на меня хорошее впечатление. . . Вас охватывает какая-то теплота и безотчетное доверие к этому человеку, вы для него готовы идти в огонь и воду»²². Но тут же характерная оговорка: «К сожалению, мне показалось, что он начинал уже сильно сомневаться в возможности привести свои желания к счастливому окончанию»²³.

Художественное восприятие войны в творчестве В. Д. Поленова имело свои особенности. Несмотря на то что в целом оно проходило в общем русле реалистического военного жанра, разоблачение войны не могло стать его темой так, как в случае с В. В. Верещагиным. В переписке Поленова можно встретить отсылки к трудным поискам «своего сюжета». Так, он поделился размышлениями в письме к М. Н. Климентьевой: «Нашел ли я сюжеты для картин? И да, и нет. Сюжеты мирные, то есть бивуаки, стоянки, передвижения, хотя и интересны, иногда очень живописны, но мало рисуют войну, сюжеты же человеческого изуродования и смерти слишком сильны в натуре, чтобы быть передаваемы на полотне, по крайней мере, я чувствую еще в себе какой-то недочет, не выходит у меня того, что есть в действительности, там оно ужасно и так просто»²⁴.

Некоторые из собратьев по художественному цеху замечали трудности и поиски В. Д. Поленова; кто-то давал советы, а кто-то и вообще отговаривал от продолжения работы. В. В. Стасов писал: «Вам надо влюбляться в Ваши сюжеты всей душой и всем помышлением; только тогда и выходят истинно талантливые вещи, а то до сих пор Вы были слишком индифферентны к тому, что писали»²⁵. Еще более резко высказался Ф. В. Чижев: «Просто скажу тебе, что мне сильно не нравится то, что ты занялся последнее время гравированием и рисованием для «Пчелы»»²⁶. А. В. Прахов пытался дать свое объяснение творческих мук художника на



войне: «Поленов – женственный тип в искусстве; натура, в которой Франция и чувство преобладают над сознанием»²⁷.

Реалистические сюжеты, изображающие ужас войны, нашли отражение в картинах В. Д. Поленова «После боя близ селения Мечка» и «Убитый солдат близ селения Мечка». Художник показывал смерть – оставленных тлеть на пустынном поле погибших, русских и турок. Позже он вспоминал свои ощущения, вызванные зрелищем смерти. «Странное впечатление делают убитые наповал... лежит человек, под ним лужа крови, а лицо совершенно спокойное, только глаза, хотя и открытые, но тусклые, без блеска. И странное дело, тогда я на все смотрел почти спокойно, даже многих зачертил у себя в альбоме»²⁸. Складывается впечатление, что художник в недоумении остановился перед образом смерти на войне и, не разрешив для себя всех сложных вопросов, не мог в полную силу отразить их в творчестве.

И все-таки нельзя говорить о том, что В. Д. Поленов не нашел свой индивидуальный и неповторимый язык для того, чтобы рассказать об увиденной им войне. Главным способом видеть мир для этого художника всегда был и оставался пейзаж. Поэтическое осмысление мира проникло и в военную тематику. Так родились картины «Болгарская хижина» и «Долина реки в Болгарии». Красота природы на этих полотнах словно возвышается над странностью и нелепостью войны, приносящей бесконечные несчастья людям. Открытие контраста гармонии природы и нарушенного войной извечного человеческого бытия как раз и стало основой «поленовского» взгляда на войну²⁹. Он был не похож на разоблачение войны В. В. Верещагиным, в нем было много созерцательной отстраненности, но это те особого рода боль и печаль, которые так естественны для певца красоты природы и жизни, захваченного водоворотом войны. «Бедное человечество! Когда-то ты перестанешь страдать? Или никогда? Сколько слез проливалось и проливается ежечасно, и все мало, и все требуется еще и еще»³⁰.

Примечания

¹ См.: Кочуков С. А. «За братьев-славян»: Русско-турецкая война 1877–1878 годов в восприятии общества, власти и армии Российской империи. Саратов, 2012.

² См.: Федотова В. Н. Русско-турецкая война 1877–1878 гг. в живописи, графике и воспоминаниях русских художников // Славянский мир в глазах России. Динамика восприятия и отражения в художественном творчестве, документальной и научной литературе / отв. ред. Л. Н. Будагова. М., 2011. С. 151.

³ См.: Чурак Г. Цвета войны на Балканах. URL: https://www.senat.org/Russia-Bulgaria/Balkan_war.html (дата обращения: 20.11.2017).

⁴ См.: Из дневника Поленова. От Киева до Делиграда // Сахарова Е. В. Василий Дмитриевич Поленов. Письма. Дневники. Воспоминания. М., 1950.

⁵ См.: Садовень В. В. Русские художники баталисты XVIII–XIX веков. М., 1955. С. 132–134.

⁶ Чуйко В. Академическая выставка 1887 г. // Художественные новости. 1887. Т. 5, № 8. С. 225.

⁷ Цит. по: Садовень В. В. Указ. соч. С. 116.

⁸ Стасов В. В. Избранные сочинения: в 2 т. М., 1950. Т. 2. С. 429.

⁹ См.: Морозов С. А. Русская художественная фотография. Очерки из истории фотографии. 1839–1917. М., 1955. С. 83.

¹⁰ Тургенев И. С. Полн. собр. соч.: в 28 т. М.; Л., 1966. Т. 11. С. 349.

¹¹ Из дневника Поленова... С. 119–120.

¹² И. Е. Репин и В. В. Стасов. Переписка: в 2 т. Т. 2. 1877–1894. М.; Л., 1949. С. 37.

¹³ Каразин Н. Н. Полн. собр. соч.: в 20 т. Т. 14. Дунай в огне. Дневник корреспондента. СПб., 1905. С. 26.

¹⁴ Из дневника Поленова... С. 124.

¹⁵ Там же. С. 122.

¹⁶ Там же. С. 125.

¹⁷ Там же. С. 126.

¹⁸ Верещагин В. В. Скобелев. Русско-турецкая война 1877–1878 гг. в воспоминаниях В. В. Верещагина. М., 2007. С. 96.

¹⁹ Там же. С. 150.

²⁰ Из дневника Поленова... С. 122.

²¹ Там же. С. 120.

²² Там же. С. 127.

²³ Там же.

²⁴ Сахарова Е. В. Василий Дмитриевич Поленов... С. 159.

²⁵ Там же. С. 136.

²⁶ Там же. С. 148.

²⁷ Там же. С. 474.

²⁸ Там же. С. 159.

²⁹ См.: Федотова В. Н. Указ. соч. С. 152.

³⁰ Из дневника Поленова... С. 160.

Образец для цитирования:

Кочукова О. В. Визуальные образы войны в творчестве В. Д. Поленова // Изв. Саратов. ун-та. Нов. сер. Сер. История. Международные отношения. 2018. Т. 18, вып. 2. С. 156–160. DOI: 10.18500/1819-4907-2018-18-2-156-160.

Cite this article as:

Kochukova O. V. Visual Images of War in the Works of V. D. Polenov. *Izv. Saratov Univ. (N. S.), Ser. History. International Relations*, 2018, vol. 18, iss. 2, pp. 156–160 (in Russian). DOI: 10.18500/1819-4907-2018-18-2-156-160.



УДК [94+316.334.3](47)|1953/1985|

СОЦИАЛЬНАЯ СТРАТЕГИЯ СОВЕТСКОГО ГОСУДАРСТВА ВО ВТОРОЙ ПОЛОВИНЕ 1950 – СЕРЕДИНЕ 1980-Х ГГ.: ЭТАПЫ ВЫРАБОТКИ И МЕХАНИЗМЫ РЕАЛИЗАЦИИ

А. А. Гуменюк

Гуменюк Алексей Анатольевич, кандидат исторических наук, доцент кафедры отечественной истории и историографии, Саратовский национальный исследовательский государственный университет имени Н. Г. Чернышевского, GumenukAA@rambler.ru

В статье дан анализ процесса выработки и механизма реализации социальной стратегии Советского государства в 1953–1985 гг. Выдвинуто положение о том, что основные идеологические компоненты советской социальной стратегии указанного периода окончательно сформировались после XXII съезда КПСС, показана истинная роль структур КПСС в механизме выработки и реализации советской социальной политики.

Ключевые слова: директива, комиссия, комитет, коммунизм, механизм, модель, основы законодательства, свод законов, стратегия, политика, указ, этап.

Social Development Strategy in the Soviet Union in the Second Half of the 1950s – the Middle of the 1980s: Stages of Policy-making and Implementation Mechanisms

A. A. Gumenyuk

Alexey A. Gumenyuk, ORCID 0000-0001-7024-2142, Saratov State University, 83, Astrakhanskaya Str., Saratov, 410012, Russia, GumenukAA@rambler.ru

The article analyzes the policy-making process and implementation mechanisms of the social development strategy of the Soviet Union in 1953–1985. It claims that the main ideological components of the Soviet strategy of social development during the period concerned were fully established after the XXII Congress of the Communist Party, and show which role the institutions of the Communist party played in the policy-making and realization of the Soviet social development strategy.

Key words: directive, commission, committee, communism, mechanism, model, framework legislation, set of laws, strategy, policy, decree, stage.

DOI: 10.18500/1819-4907-2018-18-2-161-169

Согласно Конституции Российской Федерации Россия является социальным государством (ст. 7). Однако с момента принятия основного закона страны социальная составляющая так и не стала преобладающим направлением внутренней политики Российской Федерации. Его руководители на протяжении всей новейшей истории страны планомерно отодвигали на второй план решение задач социальной защиты и поддержки населения. Главное же внимание в различные временные отрезки времени уделялось программам приватизации собственности, либерализации цен, конверсии и в целом созданию эффективной



рыночной экономики. В настоящее время термин «государство народного благоденствия» практически исчез из лексикона ведущих российских политиков, все меньше используется словосочетание «гражданское общество». Само понятие «социальное государство» приобрело декларативный характер, о своих социальных обязательствах власть имущие «вспоминают» лишь накануне парламентских или президентских выборов. В настоящее время государство в Российской Федерации превращается в инструмент реализации интересов мировых финансовых группировок, а его функции сводятся к регулированию финансовой политики. Зарождавшееся в процессе исторического развития именно как определенная форма организации групп людей для удовлетворения материальных запросов, как институт социальной защиты определенных категорий населения государство в настоящее время тяготеет к отказу от социальной функции.

Советский опыт решения социальных проблем идеологи рыночных реформ объявили «историческим мифом», а сама идея его научной экспертизы была признана тупиковой. В силу этого исторический опыт советского социального механизма не только не используется, но и служит примером негативизма и порочности самого социализма. Однако социальные практики в современной России доказывают несостоятельность такого подхода к наследию советской эпохи. Система социальной защиты населения разрушается, применимость социального пакета ограничивается лишь бюджетной сферой. Декларируемая в основном законе РФ главная цель функционирования социального государства – создание условий, обеспечивающих достойную жизнь человека, – в реальности заменяется системой социальной несправедливости. Именно поэтому политику достижения социального равенства, являющуюся одной из краеугольных камней социализма, в сегодняшних идеологических практиках рассматривают как унификацию, примитивизацию системы социального механизма. Особенно остро последствия функциональной трансформации государства россияне стали ощущать с началом в 2008 г. – масштабного экономического кризиса, усугубленного санкционной политикой Запада в 2014 г. Эти два события окончательно разрушили иллюзии социальной защищенности населения и довольно высокого уровня жизни, поддерживаемые ранее высокими ценами на нефть даже после уничтожения производящих отраслей про-



мышленности. Таким образом, это обстоятельство в совокупности со всем вышеизложенным делает исключительно значимым и актуальным изучение проблем эволюции советской социальной стратегии и механизмов ее реализации в условиях «полной автономности» советской экономики.

Стратегию государственной социальной политики энциклопедический словарь «социальная политика» определяет как генеральное решение системы социальных проблем страны на конкретно-историческом этапе ее развития, а ее приоритеты – как наиболее важные, значимые, насущные проблемы, осознанные как первоочередные задачи социальной политики из числа соответствующих ее стратегии¹. Таким образом, стратегия – это модель деятельности, рассчитанная на долгосрочный период, которая предполагает движение к достижению конкретных целей.

В принятой 5 декабря 1936 г. новой Конституции СССР Советский Союз определялся как социалистическое государство рабочих и крестьян, провозглашая тем самым победу социализма². Констатируя успехи СССР в строительстве социализма, делегаты XVIII съезда ВКП (б) весной 1939 г. провозгласили, что страна вступила в новый этап социально-экономического развития – «в полосу завершения строительства бесклассового социалистического общества и постепенного перехода к коммунизму»³. Однако военное лихолетье и трудности послевоенного восстановления существенно осложнили реализацию намеченного курса. Только в новых исторических реалиях 1953–1954 гг. стало возможным приступить к масштабному претворению в жизнь этой установки. Г. М. Маленков, занявший в марте 1953 г. важнейший в стране пост председателя Совета министров СССР, в речи на траурном митинге на Красной площади в день похорон Иосифа Виссарионовича заявил, что главной задачей внутренней политики нового руководства является «... обязанность неослабно заботиться о благе народа, о максимальном удовлетворении его материальных ... потребностей»⁴.

На протяжении последующих трех десятилетий первые лица СССР стремились выстраивать социально-экономический курс развития страны именно исходя из этой стратегической цели. Идеологической платформой этого процесса стали слова В. И. Ленина о социализме, сказанные им во время выступления 5 июля 1918 г. на V Всероссийском съезде Советов рабочих, крестьянских, солдатских и красноармейских депутатов: «И когда со всех сторон мы видим новые требования, мы говорим: это так должно быть, это и есть социализм, когда каждый желает улучшить свое положение, когда все хотят пользоваться благами жизни»⁵. Отчеты ЦК КПСС съездам партии за разные годы содержат немало ярких высказываний, доказывающих высокую степень приверженности руководителей партии этой установке. Н. С. Хрущев, выступая 17 октября 1961 г. на XXII съезде

КПСС заявил, что производство во имя человека является «священным принципом деятельности партии и Советского государства». В новой программе КПСС, принятой на этом съезде, цель социализма определялась как «все более полное удовлетворение растущих материальных и культурных потребностей народа путем непрерывного развития и совершенствования общественного производства»⁶. В материалах партийных съездов и пленумов предперестроечного двадцатилетия можно встретить еще более возвышенные эпитеты относительно приоритетов в развитии советского общества. Удовлетворение разнообразных материальных потребностей советских людей именовалось главной (1966, 1983 г.), высшей (1971, 1976 г.) целью экономической политики КПСС, «первейшим партийным делом», «началом и конечным пунктом экономической политики партии» (1981 г.), долгом «перед советскими людьми»⁷.

Стремление придать экономическому развитию страны яркую социальную направленность доказывает и выдвижение партийными лидерами страны таких лозунгов, как «Все во имя человека, все для блага человека» (Н. С. Хрущев, 1961 г.); «Конкретная забота о конкретном человеке, его нуждах и потребностях» (Л. И. Брежнев, 1981 г.). Первый из указанных призывов был включен в проект новой советской Конституции, принятие которой намечалось в 1964 г. В несколько видоизмененном виде он стал составной частью текста Конституции 1977 г. и звучал как «забота всех о благе каждого и забота каждого о благе всех»⁸. Таким образом, руководство страны четко осознало приоритет социальных функций государства. Сущность социализма, а в перспективе и коммунизма ассоциировалась, прежде всего, с удовлетворением разносторонних социальных нужд трудящихся через осуществление перехода от принципа распределения по труду к принципу распределения по потребностям. Именно это являлось одной из краеугольных целей социальной стратегии Советского государства во второй половине 1950 – середине 1980-х гг.

Выступая на XX съезде КПСС, Н. С. Хрущев заявил: «Советская страна находится сейчас на крутом подъеме. Если образно говорить, мы поднялись на такую гору, на такую высоту, откуда уже зримо видны широкие горизонты на пути к конечной цели – к коммунистическому обществу»⁹. Тем самым он продемонстрировал свою убежденность в том, что советское общество готово начать поступательный процесс движения к коммунистическому обществу. Для этого помимо указанного выше принципа необходимо было ликвидировать сохранявшиеся еще различия между городским и сельским населением, а также работниками умственного и физического труда. В результате в стране, по мысли ее руководства, должен был возникнуть бесклассовый общественный строй с полным социальным равенством его



членов. В том числе именно так определялась сущность понятия коммунистическое общество в принятой 31 октября 1961 г. новой программе КПСС¹⁰. Соответственно достижение социальной однородности в советском обществе являлось другой, не менее важной, целью социальной стратегии Советского государства в рассматриваемое время. Однако степень реализации обозначенных задач находилась в прямой зависимости от экономических возможностей государства. Выступая с докладом 30 марта 1971 г. на XXIV съезде КПСС, Л. И. Брежнев назвал экономику главной политикой, «... от успехов которой в решающей степени зависит поступательное движение советского общества к коммунизму ...»¹¹ Поэтому уровень экономического развития страны выступает главным критерием выделения этапов в процессе выработки социальной стратегии Советского государства в постсталинский период.

Успехи в реформировании советской экономики к концу 1950-х гг. позволили руководству страны приступить к созданию материально-технической базы коммунистического общества. Именно так была сформулирована главная задача развития народного хозяйства страны на 1959–1965 гг. на внеочередном XXI съезде КПСС, работавшем с 27 января по 5 февраля 1959 г.¹² С этого момента СССР вступил в новый этап социально-экономического развития, по завершении которого (по мысли разработчиков новой программы КПСС это должно было произойти в 1980 г.) население страны получало возможность бесплатно пользоваться жилищем, услугами коммунальных, медицинских, лечебно-профилактических, досуговых организаций (в том числе пионерскими лагерями), органов социального обеспечения, сетью дошкольных учреждений, предприятий общественного питания, городским транспортом¹³.

По мере формирования необходимой экономической основы перехода к коммунизму открывались широкие возможности для стирания существовавших различий между городом и деревней, между умственным и физическим трудом и, в конечном итоге, формирования социально однородного коммунистического общества. Характеристика, данная в проекте Конституции 1964 г. советскому обществу как обществу «равноправных тружеников» (ст. 3)¹⁴, свидетельствует о констатации руководством страны значительных успехов в преодолении указанных различий. Начавшаяся в марте 1965 г. в СССР экономическая реформа под лозунгом «Лучше работаешь, больше получаешь» открывала еще больший простор для реализации вышперечисленных целей социальной стратегии Советского государства. Прежде всего, речь шла о широких возможностях для удовлетворения растущих потребностей населения. Плановые задания, утверждаемые на VIII и IX пятилетки, исходили именно из этого тезиса¹⁵. В целом успехи реализации целей и задач соци-

альной стратегии СССР на этом этапе отражают слова, сказанные А. Н. Косыгиным в ходе выступления 6 марта 1971 г. на XXIV съезде КПСС. Деля доклад о директивах развития народного хозяйства СССР на 1971–1975 гг., он отметил, что «социализм впервые в истории превращает богатство общества в богатство для всех членов общества»¹⁶. Это являлось важным достижением в строительстве общества развитого социализма, о начале которого было объявлено Брежневым в обращении к советскому народу в честь 50-летия Великой Октябрьской социалистической революции в 1967 г.

Заявление генерального секретаря ЦК КПСС на XXV съезде партии (24 февраля – 5 марта 1976 г.) о завершении строительства в СССР развитого социалистического общества¹⁷ может служить основанием для выделения следующего этапа формирования социальной стратегии в СССР. В преамбуле к тексту Конституции 1977 г. одной из важных черт, присущих развитому социализму, было обозначено наличие могучих производительных сил и передовой науки¹⁸. Эти два условия позволяли вывести процесс выработки стратегических целей социального развития СССР на новые рубежи. Исходя из этого, уже на XXV съезде КПСС А. Н. Косыгиным было заявлено о возможности советской экономикой в 1976–1980 гг. удовлетворять потребности населения в предметах потребления высокого качества. Данный тезис был признан главным условием дальнейшего продвижения вперед¹⁹. Важнейшим направлением программы социального развития на данном этапе являлись и меры по дальнейшему совершенствованию социальной структуры советского общества. В частности, в постановлении июльского 1978 г. Пленума ЦК КПСС подчеркивалась необходимость «всемерно наращивать усилия для решения задачи сближения материальных и культурно-бытовых условий жизни города и деревни»²⁰. Достижение в этом процессе, как казалось руководству, значительных успехов позволило лидеру СССР в отчетном докладе XXVI съезду КПСС 23 февраля 1981 г. заявить о сближении уровней жизни всех групп советского общества. Кроме того, в своем выступлении он сделал предположение о возникновении в СССР бесклассовой структуры общества «в исторических рамках зрелого социализма». Констатировав достижения в стирании межклассовых различий, оратор в свою очередь сформулировал новую стратегическую задачу социального развития – «необходимость выравнивания социальных различий ... в территориальном плане»²¹, т. е. между различными регионами страны.

Развитие социальной стратегии Советского государства по намеченным XXVI съездом КПСС направлениям происходило в рамках курса по совершенствованию развитого социализма, провозглашенного Ю. В. Андроповым в конце 1982 г. В результате в обществе должен был сформировать-



ся присущий социализму общественный климат, который означал бы новое качество жизни трудящихся масс. Это понятие Юрий Владимирович понимал не только как материальный комфорт, а как «... весь спектр полнокровного человеческого бытия»²². Таким образом, основные доктринальные компоненты советской социальной стратегии постсталинского периода окончательно сформировались с принятием в 1961 г. новой программы КПСС. В дальнейшем эволюция этой стратегии происходила исключительно под влиянием изменений показателей экономического развития в Советском Союзе.

Применительно к конкретным сферам социального развития каждая из перечисленных целей и задач социальной стратегии Советского государства претворялась в жизнь через комплекс соответствующего социального законодательства, т. е. в рамках социальной политики. Возникновению законодательного акта в любой области деятельности государства, в том числе и в социальной сфере, предшествует законодательная инициатива. В СССР согласно статье 38 Конституции 1936 г. право законодательной инициативы принадлежало только палатам Верховного Совета СССР – Совету Союза и Совету Национальностей²³. Во второй половине 1950-х гг. в связи с расширением прав союзных республик существенно активизировалось республиканское законодательство. Согласно закону от 11 февраля 1957 г. Верховный Совет СССР сохранил за собой право установления основ законодательства. Эти законодательные акты содержали наиболее общие принципы и характеризовали основные институты отдельных сегментов социальной политики, являвшиеся едиными и обязательными для всех союзных республик. Опираясь на эти основополагающие документы, Верховные Советы союзных республик получили право утверждать соответствующие законы и кодексы²⁴.

Масштабы работы, проводившейся с конца 1950-х по начало 1980-х гг. по подготовке законоположений о тех сегментах социальной сферы, которые не имели систематизирующего правового регулирования, вызвали необходимость расширить круг органов, осуществляющих законодательную инициативу. В 1972 г. ею были наделены организации ВЦСПС, а в 1978 г. – ВЛКСМ. Для повышения эффективности законодательной деятельности Верховного Совета СССР в 1966 г. было решено образовать в обеих его палатах постоянные комиссии по основным направлениям социального развития²⁵. С 3 августа 1966 г. там стали функционировать комиссии по торговле и бытовому обслуживанию, с 10 декабря того же года были учреждены комиссии по делам молодежи, летом 1970 г. – комиссии по здравоохранению и социальному обеспечению. 28–29 октября 1976 г. в Совете Союза и Совете Национальностей высшего органа государственной власти СССР появились комиссии по вопросам труда и быта

женщин, охраны материнства и детства²⁶. В Верховном Совете РСФСР наряду с указанными комиссиями создавались комиссии по вопросам развития коммунального хозяйства и благоустройства, по делам несовершеннолетних²⁷. В соответствии с положениями о постоянных комиссиях союзного и республиканских парламентов эти структуры имели право подготовки проектов законов СССР и РСФСР и других предложений по вопросам развития соответствующей отрасли социального развития²⁸.

Для обеспечения заинтересованного и компетентного обсуждения подготовленных комиссиями проектов тех или иных законов широко практиковалось привлечение законодательными органами различных экспертов в соответствующей отрасли социального развития. Например, в разработке основ законодательства о здравоохранении участвовали различные министерства, медицинские учреждения, в том числе научно-исследовательские, ВЦСПС. При выработке основ законодательства о труде осуществлялись специальные экономические эксперименты и проводились социологические обследования²⁹. Практиковалось и всенародное обсуждение важнейших законодательных актов. Ярким примером данного явления советской законодательной практики выступает публикация проекта Конституции 1977 г. в периодической печати. Такой прием в законотворческой деятельности использовался и ранее. Например, в ходе принятия закона о государственных пенсиях (1956 г.). С учетом поступивших поправок и замечаний проект соответствующего законодательного акта вышперечисленными комиссиями подрабатывался, утверждался и публиковался.

Особое значение в реализации государственной социальной политики имели подзаконные акты: указы Президиума Верховного Совета СССР, Президиумов Верховных Советов союзных и автономных республик, постановления Совета министров СССР, союзных и автономных республик, Государственного комитета по труду и заработной плате (с 17 апреля 1976 г. – Госкомитет по труду и социальным вопросам), приказы министерств. Они конкретизировали и дополняли зафиксированные в основах законодательства и кодексах законов нормы. В то же время в рассматриваемый период значение отдельных подзаконных актов усилилось. Так, указы Президиума Верховного Совета стали утверждаться как законы Верховного Совета СССР и тем самым приобрели высшую юридическую силу. Практиковалось издание совместных постановлений. Например, в целях разъяснения о применении существовавшего законодательства о труде и социальном обеспечении Государственный комитет по труду и социальным вопросам издавал совместные постановления с ВЦСПС или другими организациями³⁰.

На местном уровне органы государственной власти и управления осуществляли реализацию



социальной политики, воздействуя на социальную инфраструктуру местного значения, и предоставляли социальные услуги, издавая для этого собственные нормативные акты. Эти решения и распоряжения были обязательными для исполнения на ограниченной территории и были подзаконны по отношению не только к актам союзных и республиканских законодательных органов, но и их Советов Министров. Однако на подведомственных соответствующим Советам территориях, полномочия их руководящих органов, постоянных комиссий в руководстве региональной инфраструктурой, распоряжением средствами местных бюджетов при решении вопросов социального развития начиная с конца 1950-х гг. постепенно расширялись.

Постановления ЦК КПСС, указы и постановления Верховных Советов СССР и РСФСР, опубликованные в период с 1957 г. по 1984 г., своим содержанием нацеливали на превращение местных Советов различного уровня в полномочные органы государственной власти, способных «... решать на своей территории все вопросы местного значения, координировать и контролировать в пределах своей компетенции работу всех предприятий и организаций независимо от их ведомственной подчиненности»³¹. Четче и полнее основные функции местных Советов были разработаны в специальной главе Конституции СССР 1977 г., посвященной местным органам государственной власти и управления. Согласно статье 147 основного закона страны под их контроль передавалась значительная часть социальной инфраструктуры. Они также получали право утверждать планы социального развития на подотчетной территории (ст. 137)³². Для более качественного исполнения этих полномочий в структуре исполнительных комитетов Советов различных уровней учреждались отделы и управления (по вопросам развития здравоохранения, социального обеспечения, бытового обслуживания, труда, общественного питания, пищевой промышленности, торговли, физической культуры и спорта), а также постоянные комиссии по вопросам социально-культурного строительства³³. Следовательно, местные Советы получили не только юридические права, но и механизмы для комплексного планирования социального развития городов, районов и других регионов страны.

В рассматриваемый период существенно были расширены права местных профсоюзных организаций. Так, в утвержденной 15 июля 1958 г. указом Президиума Верховного Совета СССР новой редакции положения «О правах фабричного, заводского, местного комитета профессионального союза» констатировалось, что вопросы условий труда, заработной платы, быта, отдыха трудящихся должны были решаться при обязательном участии профсоюзов³⁴. С принятием от Министерства здравоохранения санаториев и домов отдыха в марте 1962 г. роль ВЦСПС в

механизме реализации социальной политики становится более весомой. В начале этого десятилетия расширяются права местных профсоюзных комитетов в решении вопросов пенсионного обеспечения рабочих и служащих. Созданными для этого при фабкомах, завкоммах и месткоммах комиссии получили право контроля (совместно с администрацией предприятий, организаций и учреждений) предварительной подготовки документов, необходимых для назначения пенсий³⁵. В условиях начавшейся в 1965 г. в СССР экономической реформы у фабричных, заводских и местных комитетов профсоюзов появилась юридически закрепленная возможность определять направления и порядок использования финансовых средств из фонда материального поощрения и фонда социально-культурных мероприятий и жилищного строительства предприятий, возросло их участие в регулировании условий труда, заработной платы, содействии кооперативному и индивидуальному жилищному строительству³⁶.

Принятие в 1977 г. нового основного закона СССР создало юридическую основу для превращения трудовых коллективов в одну из составляющих механизма выработки социальной политики. В развитие положений ст. 8 Конституции на восьмой сессии Верховного Совета СССР десятого созыва 17 июня 1983 г. был принят закон «О трудовых коллективах предприятий, учреждений и организаций». Согласно этому законодательному акту члены трудовых коллективов получили право участвовать в разработке и обсуждении проектов планов социального развития своего предприятия, учреждения или организации, а также территории, где они расположены³⁷.

Однако в действительности главную роль в выработке основных направлений социальной политики СССР играли органы КПСС. Именно на уровне партийной номенклатуры реально рассматривались конкретные вопросы и принимались решения. Прежде всего, для выработки проекта постановления по какому-либо вопросу создавалась комиссия из членов Президиума ЦК, которой поручалось внести свои предложения в ЦК по данному вопросу. По итогам своей работы комиссия предоставляла в ЦК соответствующую записку. В результате обсуждения данное постановление получало либо одобрение, либо направлялось на доработку в соответствии с высказанными замечаниями. Например, именно таким образом вырабатывались решения по таким аспектам социальной политики, как жилищное строительство, сокращение продолжительности рабочего дня, освобождение от налогообложения одиноких и малосемейных граждан, повышение заработной платы низкооплачиваемым категориям населения, вопросы помощи многодетным семьям, регулирование уровня цен на различные продукты и увеличение их производства. Основанием для принятия определенного решения по конкретному вопросу развития социальной сферы



выступали и предложения отдельных членов ЦК. В частности, 11 февраля 1954 г. в Президиум ЦК КПСС А. И. Микоян направил записку «О необходимости дополнительных поставок мяса из-за границы», в результате обсуждения которой было принято постановление «О поставках мяса из-за границы»³⁸.

В ряде случаев члены комиссий Президиума ЦК КПСС по выработке конкретного постановления обращались за консультацией к специалистам в различных областях социального развития. Так, при выработке решения о развитии индивидуального и кооперативного жилищного строительства зимой 1957 г. была затребована справка по этим вопросам от советского архитектора кандидата технических наук, действительного члена Академии строительства и архитектуры СССР В. И. Светличного. Для составления всеобъемлющей картины положения дел по конкретной проблеме по запросу членов указанных комиссий заведующие соответствующими отделами аппарата ЦК КПСС предоставляли им всю необходимую информацию. Например, по вопросу о снижении цен на свинину, мясо гусей и уток 23 октября 1957 г. заведующим сельскохозяйственным отделом ЦК КПСС по РСФСР и первым заместителем заведующего сельскохозяйственным отделом ЦК КПСС по союзным республикам была подготовлена справка к проекту соответствующего постановления Совета Министров СССР³⁹. Кроме того, в аппарате ЦК КПСС в интересах усиления управления социальной сферой на сочетании функционального и производственно-отраслевого принципов были созданы отдел легкой и пищевой промышленности (1954 г.), отдел промышленности по переработке сельскохозяйственного сырья и торговле по РСФСР (существовал в 1964–1965 гг.), отдел торговли и бытового обслуживания (1965 г.)⁴⁰. В дальнейшем изменения в структуре аппарата ЦК КПСС были незначительными. Они происходили преимущественно внутри отделов: создавались или упразднялись сектора, подотделы, группы. Аппарат республиканских и местных партийных организаций имел сходную структуру⁴¹. Таким образом, структуры КПСС всех уровней дублировали органы государственной власти, а также детально отражали систему министерств и ведомств, ведавших вопросами социальной политики.

Любые решения государственных органов власти, в том числе и в социальной сфере, вступали в законную силу только после предварительного согласования с соответствующими секторами и отделами аппарата ЦК и утверждались на заседании Президиума ЦК КПСС (с 1966 г. – Политбюро)⁴². Механизм согласования и принятия решений на высшем государственном уровне включал в себя следующие этапы: подготовку записки по конкретному вопросу для Генерального секретаря ЦК КПСС; решение секретариата ЦК, содержащее одобрение проекта

Верховного Совета СССР, соответствующее постановление Совета министров СССР, указание ЦК союзных республик, обкомам партии, ВЦСПС, министерствам и ведомствам СССР и Совминам союзных республик на выполнение этого постановления. Решение Секретариата ЦК должно было быть утверждено Политбюро ЦК, для чего туда направлялись: проект постановления ЦК, проект Указа Президиума Верховного Совета СССР, проект постановления Совета Министров СССР. Наконец, секретарями ЦК КПСС, заведующими соответствующими отделами ЦК КПСС готовилась и подписывалась совместная записка. Именно таким образом в 1976 г. было принято постановление Совета Министров СССР «Об улучшении руководства работой в области труда и социального развития».

Подобный механизм согласования и утверждения решений существовал и на местном уровне. Регламент обкома партии предусматривал постоянное присутствие заведующих отделами обкома и их заместителей, председателя контрольно-ревизионной комиссии областной партийной организации, редактора областной газеты, первого (второго) секретаря обкома ВКЛСМ, начальника (заместителя) начальника управления КГБ, прокурора (заместителя) прокурора области, начальника (заместителя) начальника управления внутренних дел облисполкома⁴³. В местные партийные организации кроме партийных и советских работников входило руководство промышленных, сельскохозяйственных предприятий, организаций социальной сферы, общественных организаций. Например, на XXII Саратовской областной партийной конференции (17 февраля 1981 г.) в состав Саратовского обкома КПСС помимо представителей государственных и партийных структур (72 человека) были избраны 12 руководителей предприятий, промышленности, транспорта, связи и строительства, первые секретари областных организаций ВЛКСМ и ВЦСПС, 8 работников социальной сферы и культуры, 2 представителя от военных структур, 22 рабочих и 10 колхозников⁴⁴.

Руководители наиболее крупных объектов социально-экономической инфраструктуры регионов принимали участие в работе бюро по должности. Следовательно, реальной управленческой структурой на провинциальном уровне являлась корпорация партийных и хозяйственных функционеров, часто основанная на клановом принципе. Однако это не исключало тесного взаимодействия правительственных, государственных, управленческих и партийных структур при принятии конкретных решений. Тем самым проводилась предварительная экспертиза конкретной проблемы путем тщательной ее проработки и согласований на многочисленных уровнях.

Директивы по пятилетним планам развития народного хозяйства СССР, утверждаемые на съездах КПСС, содержали основные задачи в области социального развития на ближайшие пять лет и



являлись основой для разработки развернутых планов социального развития Верховным Советом СССР и союзных и автономных республик⁴⁵. В период между съездами такие директивные указания исходили от Политбюро ЦК. Например, 17 июня 1961 г. Совету Министров СССР было дано указание провести проверку выполнения постановления ЦК КПСС и Совета Министров СССР от 23 июля 1958 г. «Об ускорении развития производства искусственных и синтетических волокон, пластических масс и других синтетических материалов и изделий из них для удовлетворения потребностей населения»⁴⁶. Если для решения какого-либо вопроса требовалась координация усилий различных органов власти, в таком случае практиковалось издание совместных постановлений ЦК КПСС и Совета Министров СССР. Эти документы одновременно являлись и административными актами, и партийными директивами. Ответственность за претворение в жизнь закрепленных в них норм возлагалась не только на соответствующие государственные, но и партийные органы.

Издание законодательных актов подобного рода отражало постепенное возрастание роли КПСС в советском обществе, юридическое закрепление которой произошло в 1977 г. с принятием нового основного закона страны. Статья 6 Конституции характеризовала партию как ядро политической системы, государственных и общественных организаций в советском обществе. Было узаконено право организаций КПСС определять генеральную перспективу развития общества, линию внутренней, в том числе и социальной, политики⁴⁷. Это положение было подкреплено и изменениями в Уставе КПСС, внесенными постановлением XXIV съезда КПСС 9 апреля 1971 г. Этим документом деятельность любых учреждений и предприятий ставилась под контроль их партийных организаций⁴⁸. Для более эффективного осуществления контролирующей функций, первичные партийные организации получили возможность создавать в организациях социальной сферы комиссии с правом контроля деятельности администрации по выполнению планов социального развития⁴⁹.

Следовательно, механизм выработки и реализации социальной политики в СССР представлял собой сложную систему прямых и косвенных уровней, включавших в себя следующие составляющие: директивные органы управления (центральные организации КПСС), органы законодательной власти (Верховный Совет СССР, Верховные Советы союзных и автономных республик), органы исполнительной власти (Советы Министров всех уровней), органы местной власти (местные Советы и парторганизации всех уровней), общественные организации (в первую очередь, профсоюзы). Однако в условиях монополии на власть коммунистической партии Советского Союза государственные и общественные

структуры исполняли лишь роль «проводников» партийных директив в жизнь. КПСС как основной субъект социальной политики в условиях фактического отсутствия гражданского общества опекала советский социум, перераспределяя в его интересах средства национального бюджета. Поэтому в СССР в 1953–1985 гг. реализовывалась патерналистская модель социальной политики, базировавшаяся на следующих принципах: 1) общедоступность и бесплатность основных социальных благ; 2) унификация, единство и строгая иерархия в управлении; 3) стабильность, предсказуемость в исполнении определенного объема гарантий, предусмотренных принятыми законами и установлениями; 4) стремление обеспечить больший объем социальных благ, рассчитанный на вовлечение большего количества получателей от государства различных видов социальной помощи⁵⁰. Эти принципы во многом совпадают с принципами социальной политики, которая осуществлялась в Швеции (модель социальной политики Уильяма Генри Бевеиджа⁵¹). Эта модель исходит из того, что любой человек имеет право на минимальную защищенность по заболеваниям, старости или иной причине сокращения своих доходов. В рамках этой модели действуют системы страхования по болезни, прикрепление к которым является автоматическим, а пенсионные системы обеспечивают минимальные доходы всем престарелым независимо от их прошлых усилий по отчислению от заработной платы (так называемые «социальные» пенсии). Основным источником финансирования таких систем социальной защиты являются средства из государственного бюджета⁵².

Таким образом, разработка советской социальной стратегии в постсталинский период включала три этапа: 1) 1953–1961 гг.; 2) 1961–1976 гг. и 3) 1976 – начало 1980-х гг. Основные цели такой стратегии, базируясь на работах классиков марксизма-ленинизма, включали в себя следующие положения: осуществление перехода от принципа распределения по труду к принципу распределения по потребностям; ликвидация отличий как между городом и деревней, так и между различными регионами; стирание различий между умственным и физическим трудом. В результате по мысли властей в стране должно было возникнуть бесклассовое общество, члены которого будут иметь равные права в доступе к основным социальным благам на бесплатной основе. Достижение целей социальной стратегии в конкретных сферах социального развития осуществлялось посредством принятия соответствующих «Основ законодательства», кодексов, законов и других законодательных актов. К середине 1980-х гг. в стране возник четко отлаженный механизм выработки и реализации социальной политики на союзном, республиканском и местном уровнях. Но, несмотря на наличие множества субъектов, лишь организации КПСС обладали реальными



полномочиями в решении ключевых вопросов социальной сферы. Поэтому возникшую в 1953–1985 гг. модель социальной политики в СССР можно охарактеризовать как патерналистскую.

Примечания

- 1 Социальная политика : энцикл. словарь / под общ. ред. Н. А. Волгина. М., 2005. С. 606.
- 2 Конституция (Основной закон) Союза Советских Социалистических Республик. 5 декабря 1936 г. // Сборник законов СССР и указов Президиума Верховного Совета СССР : в 3 т. М., 1971. Т. 3. С. 3.
- 3 См.: XVIII съезд ВКП (б) : стенографический отчет. М., 1939. С. 3, 36, 47.
- 4 Маленков Г. М. Речь на траурном митинге в день похорон Иосифа Виссарионовича Сталина на Красной площади 9 марта 1953 года. М., 1953. С. 10.
- 5 Ленин В. И. Полное собрание сочинений : в 55 т. 5-е изд. М., 1969. Т. 36. С. 501.
- 6 См.: XXII съезд КПСС (17–31 октября 1961 г.) : стенографический отчет : в 3 т. М., 1962. Т. 1. С. 99, 238.
- 7 См.: XXIII съезд КПСС (29 марта – 8 апреля 1966 г.) : стенографический отчет : в 2 т. М., 1966. Т. 2. С. 354 ; XXIV съезд КПСС (8 марта – 9 апреля 1971 г.) : стенографический отчет : в 2 т. М., 1971. Т. 1. С. 65 ; XXV съезд КПСС (24 февраля – 5 марта 1976 г.) : стенографический отчет : в 3 т. М., 1976. Т. 2. С. 18 ; XXVI съезд КПСС (23 февраля – 3 марта 1981 г.) : стенографический отчет : в 3 т. М., 1981. Т. 1. С. 67–68 ; Андропов Ю. В. Ленинизм – неисчерпаемый источник революционной энергии и творчества масс. Избранные статьи и речи. М., 1984. С. 323, 528.
- 8 См.: XXII съезд КПСС (17–31 октября 1961 г.) : стенографический отчет. Т. 3. С. 162 ; XXVI съезд КПСС (23 февраля – 3 марта 1981 г.) : стенографический отчет. Т. 1. С. 67–68 ; Конституция (Основной закон) Союза Советских Социалистических Республик. 1997 г. М., 1977. С. 5 ; Пыжиков А. В. Хрущевская оттепель. М., 2002. С. 400.
- 9 XX съезд КПСС (14–25 февраля 1956 г.) : стенографический отчет : в 2 т. М., 1956. Т. 1. С. 118.
- 10 См.: Программа Коммунистической партии Советского Союза. Принята на XXII съезде КПСС. М., 1976. С. 62, 63.
- 11 XXIV съезд КПСС (8 марта – 9 апреля 1971 г.) : стенографический отчет. Т. 1. С. 55.
- 12 Внеочередной XXI съезд КПСС (27 января – 5 февраля 1959 г.) : стенографический отчет : в 2 т. М., 1959. Т. 2. С. 20.
- 13 См.: Программа Коммунистической партии Советского Союза. С. 91, 94–96, 98.
- 14 Пыжиков А. В. Указ. соч. С. 401.
- 15 См.: XXIII съезд КПСС (29 марта – 8 апреля 1966 г.) : стенографический отчет. Т. 1. С. 74 ; Т. 2. С. 12 ; XXIV съезд КПСС (8 марта – 9 апреля 1971 г.) : стенографический отчет. Т. 2. С. 229.
- 16 XXIV съезд КПСС (8 марта – 9 апреля 1971 г.) : стенографический отчет. Т. 2. С. 60.
- 17 XXV съезд КПСС (24 февраля – 5 марта 1976 г.) : стенографический отчет. Т. 1. С. 107.
- 18 Конституция (Основной закон) Союза Советских Социалистических Республик. 1977 г. М., 1977. С. 4.
- 19 XXV съезд КПСС (24 февраля – 5 марта 1976 г.) : стенографический отчет. Т. 2. С. 48–49.
- 20 КПСС в резолюциях и решениях съездов, конференций и пленумов ЦК (1898–1988) : в 15 т. 9-е изд. М., 1987. Т. 13. 1976–1980. С. 269.
- 21 См.: XXVI съезд КПСС (23 февраля – 3 марта 1981 г.) : стенографический отчет. Т. 1. С. 72, 77.
- 22 См.: Андропов Ю. В. Избранные статьи и речи. 2-е изд. М., 1983. С. 9, 238–241.
- 23 Конституция (Основной закон) Союза Советских Социалистических Республик. 5 декабря 1936 г. // Сборник законов СССР и указов Президиума Верховного Совета СССР. Т. 3. С. 8.
- 24 Заседания Верховного Совета СССР четвертого созыва, шестая сессия (5–12 февраля 1957 г.) : стенографический отчет. М., 1957. С. 735.
- 25 См.: Устав профессиональных союзов СССР, утв. XIII съездом профсоюзов СССР. Частичные изменения внесены XIV съездом профсоюзов СССР 4 марта 1968 г. и XV съездом профсоюзов СССР 24 марта 1972 г. М., 1972. С. 10 ; Устав Всесоюзного Ленинского Коммунистического Союза Молодежи : принят XIV съездом ВЛКСМ, частичные изменения внесены XV, XVII и XVIII съездами ВЛКСМ. М., 1978. С. 5–6 ; Сборник законов СССР и указов Президиума Верховного Совета СССР : в 3 т. М., 1968. Т. 1. С. 160.
- 26 См.: Заседания Верховного Совета СССР седьмого созыва, первая сессия (2–3 августа 1966 г.) : стенографический отчет. М., 1966. С. 152–154, 174–175 ; Заседания Верховного Совета СССР седьмого созыва, пятая сессия (10–13 декабря 1968 г.) : стенографический отчет. М., 1969. С. 425, 429 ; Сборник законов СССР и указов Президиума Верховного Совета СССР. М., 1971. Т. 3. С. 29–30 ; Заседания Верховного Совета СССР девятого созыва, пятая сессия (27–29 октября 1976 г.) : стенографический отчет. М., 1976. С. 382, 386.
- 27 См.: Ведомости Верховного Совета РСФСР. 1961. № 35. Ст. 484 ; Заседания Верховного Совета РСФСР шестого созыва, пятая сессия (8–9 июля 1965 г.) : стенографический отчет. М., 1965. С. 207, 209–210 ; Заседания Верховного Совета РСФСР седьмого созыва, четвертая сессия (18–19 декабря 1968 г.) : стенографический отчет. М., 1969. С. 234 ; Ведомости Верховного Совета РСФСР. 1976. № 47. Ст. 1361.
- 28 См.: Ведомости Верховного Совета СССР. 1967. № 42. Ст. 536 ; Заседания Верховного Совета РСФСР седьмого созыва, шестая сессия (23–24 декабря 1969 г.) : стенографический отчет. М., 1970. С. 225, 226 ; Первая сессия Верховного Совета РСФСР десятого созыва, (25–26 марта 1980 г.) : стенографический отчет. М., 1980. С. 191.
- 29 Источниковедение истории СССР / под ред. И. Д. Ковальченко. М., 1981. С. 389–390.
- 30 Собрание постановлений и распоряжений правительства СССР, издаваемое управлением делами Совета министров СССР (далее – СП СССР). 1977. № 26. Ст. 170.



- ³¹ КПСС в резолюциях и решениях съездов... 9-е изд. М., 1986. Т. 12. 1971–1975. С. 11.
- ³² См.: Конституция (Основной Закон) Союза Советских Социалистических Республик 1977 г. С. 39, 41–42.
- ³³ См.: Ведомости Верховного Совета РСФСР. 1982. № 27. Ст. 941 ; 1983. № 10. Ст. 318.
- ³⁴ См.: Сборник законов СССР и указов Президиума Верховного Совета СССР. 1938–1961 гг. М., 1961. С. 609–614.
- ³⁵ См.: Профсоюзы СССР. (Документы и материалы в четырех томах). Т. IV. Профсоюзы в период завершения строительства социализма и начала развернутого строительства коммунизма (1953–1963). М., 1963 С. 628–629 ; СП СССР, 1962. № 1. Ст. 3 ; Государственный архив новейшей истории Саратовской области (далее – ГАНИСО). Ф. 6164. Оп. 8-пр. Д. 207. Л. 105, 105 об.
- ³⁶ См.: Ведомости Верховного Совета СССР. 1971. № 39. Ст. 382 ; ГАНИСО. Ф. 6164. Оп. 8-пр. Д. 207. Л. 100, 100 об.
- ³⁷ См.: Конституция (Основной Закон) Союза Советских Социалистических Республик 1977 г. С. 8 ; Ведомости Верховного Совета СССР. 1983. № 25. Ст. 382.
- ³⁸ См.: Президиум ЦК КПСС. 1954–1964. Черновые протокольные записи заседаний. Стенограммы. Постановления : в 3 т. Т. 2 : Постановления. 1954–1958 / гл. ред. А. А. Фурсенко. М., 2006. С. 31–32, 174, 208, 410, 677, 696, 705, 739, 744–751, 894 ; Т. 3 : Постановления. 1959–1964 / гл. ред. А. А. Фурсенко. М., 2008. С. 106, 107.
- ³⁹ Там же. Т. 2. С. 709–714, 744–751.
- ⁴⁰ См.: Залесский К. А. Кто есть кто в истории СССР. 1953–1991. М., 2010. С. 691–692.
- ⁴¹ Например, в структуре Волгоградского обкома КПСС в 1983 г. имелись отделы легкой промышленности и товаров народного потребления, сельского хозяйства и пищевой промышленности, торговли и бытового обслуживания. См.: Волгоградская областная организация в цифрах, 1917–1983. Волгоград, 1983. С. 69.
- ⁴² См., например: Президиум ЦК КПСС. 1954–1964. Черновые протокольные записи заседаний. Стенограммы. Постановления. Т. 2. С. 687 ; Т. 3. С. 116 ; Российский государственный архив новейшей истории (далее – РГАНИ). Ф. 3. Оп. 28. Д. 9. Л. 92, 103 ; Оп. 31. Д. 29. Л. 25, 68.
- ⁴³ См.: История государственного управления в России : учебник. 3-е изд., перераб. и доп. / под общ. ред. Р. Г. Пихои. М., 2004. С. 339–341.
- ⁴⁴ См.: Саратовская областная организация КПСС в цифрах и документах : 1917–1981 [сборник] / ред. кол. : Ю. Д. Баранов [и др.]. Саратов, 1983. С. 131 ; Коммунист. 1981. 18.01. Л. 1–3.
- ⁴⁵ Верховный Совет СССР. М., 1975. С. 245.
- ⁴⁶ См.: Президиум ЦК КПСС. 1954–1964. Черновые протокольные записи заседаний. Стенограммы. Постановления. Т. 3. С. 217–218.
- ⁴⁷ Конституция (Основной Закон) Союза Советских Социалистических Республик 1977 г. С. 8.
- ⁴⁸ XXIV съезд КПСС (8 марта – 9 апреля 1971 г.) : стенографический отчет. Т. 2. С. 242–243.
- ⁴⁹ См.: КПСС в резолюциях и решениях съездов, конференций и пленумов ЦК (1898–1988). 9-е изд. М., 1986. Т. 9. С. 467–472 ; М., 1987. Т. 14. С. 243.
- ⁵⁰ См.: Ярская-Смирнова Е., Романов П., Лебина Н. Советская социальная политика и повседневность, 1940–1985 // Советская социальная политика : сцены и действующие лица, 1940–1985 / под ред. Е. Ярской-Смирновой и П. Романова. М., 2008. С. 24.
- ⁵¹ Английский государственный и общественный деятель, директор Лондонской школы экономики и политической науки.
- ⁵² Гражданин. Общество. Государство : Россия в XXI в. М., 2014. С. 231.

Образец для цитирования:

Гуменюк А. А. Социальная стратегия Советского государства во второй половине 1950 – середине 1980-х гг.: этапы выработки и механизмы реализации // Изв. Сарат. ун-та. Нов. сер. Сер. История. Международные отношения. 2018. Т. 18, вып. 2. С. 161–169. DOI: 10.18500/1819-4907-2018-18-2-161-169.

Cite this article as:

Gumenyuk A. A. Social Development Strategy in the Soviet Union in the Second Half of the 1950s – the Middle of the 1980s: Stages of Policy-making and Implementation Mechanisms. *Izv. Saratov Univ. (N. S.), Ser. History. International Relations*, 2018, vol. 18, iss. 2, pp. 161–169 (in Russian). DOI: 10.18500/1819-4907-2018-18-2-161-169.



ВСЕОБЩАЯ ИСТОРИЯ И МЕЖДУНАРОДНЫЕ ОТНОШЕНИЯ

УДК 930

К ВОПРОСУ О ВОЗМОЖНОСТИ И ПЕРСПЕКТИВАХ ДЕШИФРОВКИ МОНОГРАММ НА АНОНИМНЫХ ОБОЛАХ БОСПОРСКОГО ЧЕКАНА

М. М. Чореф

Чореф Михаил Михайлович, кандидат исторических наук, старший научный сотрудник научно-исследовательской лаборатории региональных исторических исследований, Нижневартковский государственный университет, choref@yandex.ru

Уже не первое столетие продолжается изучение нумизматики античного Боспора. В результате было описано множество разновидностей монет его чекана. При их классификации ученые обращали внимание как на изображения, так и на легенды, в том числе и на зашифрованные в монограммы. Предметом изучения стали лигатуры, известные на анонимных оболах боспорского чекана. Дело в том, что ни они, ни им подобные до сих пор не расшифрованы. В итоге в этих обозначениях удалось разобрать имена Падр и Итро. Предположительно данные монограммы принадлежали сподвижникам Митридата VI Евпатора Диониса – выходцам из Малой Азии.

Ключевые слова: Боспор, история, понтийский период, нумизматика, монограммы.

On the Possibility and Prospects of Deciphering Monograms on the Anonymous Obols of the Bosphorus Coinage

M. M. Choref

Mikhail M. Choref, ORCID 0000-0002-6377-4121, Nizhnevartovsk State University, 56, Lenina Str., Nizhnevartovsk, 628602, Russia, Choref@yandex.ru

It is not for the first century that the study of numismatics of ancient Bosphorus is continued. The result has been the description of many kinds of coins of this coinage. In their classification, scientists paid attention to both the image and the legend, including those ciphered in monograms. The subject of this study was the ligatures from anonymous obols of Bosphorus coinage. The fact is that neither they nor their similarities have been deciphered yet. However, in these notations, the names Padr and Itrō were recognized. Supposedly these monograms belonged to the associates of Mithridates VI Eupator Dionysius – the natives of Asia Minor.

Key words: Bosphorus, history, Pontic period, numismatics, monogram.

DOI: 10.18500/1819-4907-2018-18-2-170-174

Трудно переоценить историческую ценность нумизматического материала, в первую очередь, античного. Однако его атрибуция в силу ряда причин значительно затруднена. Дело в том, что множество древних монет не имеет на себе надписей, поэтому исследователям не остается ничего другого, как пытаться истолковывать оттиснутые на них изображения, что сделать довольно сложно, ведь методика проведения таких исследований очень трудна. К примеру, уже не первый век продолжается дискуссия по поводу трактовки изображения львиной головы анфас и фигуры муравья на древнейших монетах Боспора. Так, появление первой, по мнению ряда исследователей, может быть объяснено влиянием Милета или, что вероятнее, о. Самоса¹.

Однако А. Е. Терещенко справедливо заметил, что изображения льва присутствуют на разновременных монетах множества эллинских полисов, причем располагавшихся не только в Восточном Средиземноморье.

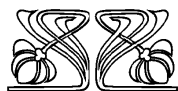
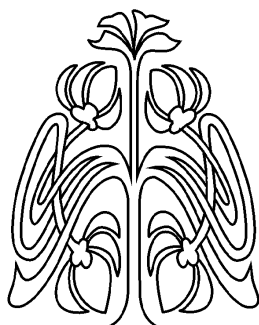

**НАУЧНЫЙ
ОТДЕЛ**

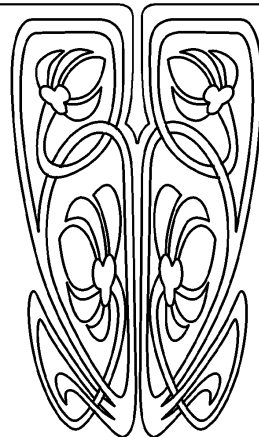



В итоге им был сделан вывод о «сознательной обезличенности» ранних монет Пантикапея. Нумизмат полагает, что изображение льва следует трактовать как знак принадлежности полиса-эмитента к сонму колоний Милета. Исследователь заключил, что изображение льва являлось «атрибутом культа Аполлона или гербом знатного аристократического рода, апотропеической эмблемой или просто символом могущества, силы и власти». Он считает, что столь продолжительную эмиссию однотипных денег следует объяснить стремлением выпускать «старую добрую монету». Ученый полагает, что изображение головы льва анфас было вполне нейтральным для граждан колоний Милета. В частности, этот образ был приемлем для ионийцев Северо-Восточного Причерноморья, для которых, по мнению исследователя, и выпускались интересующие нас «безликие» монеты².

В результате до сих пор не выработано единой точки зрения на вопрос выделения и датировки их серий, да и создание в процессе этого теории обосновать нелегко. Куда интереснее монеты с легендами. Ведь, как правило, в текстах содержится эмиссионная информация: наименование центра, в котором была отчеканена монета, а иногда имя и название должности лица, отвечающего за ее выпуск. Встречаются на античных деньгах и обозначения даты. Так что в результате удачного разбора легенды историческая ценность монеты неизмеримо возрастает.

Однако не всегда эти тексты пространны. Как правило, на монетах оттискивали только первые буквы слов, что усложняет процедуру прочтения их легенд. В ряде же случаев тексты шифровали в монограммы. Большинство из них до сих пор не дешифровано, что не позволяет извлечь ценнейшие исторические сведения.

Нас интересуют грекоязычные монограммы. Наиболее полный каталог этих обозначений подготовила Н. А. Фролова³. Большое внимание изучению анонимных боспорских оболов уделили В. А. Анохин, К. В. Голенко, а также Т. Н. Смекалова и Ю. Л. Дюков⁴.

Стоит отметить и фундаментальный труд А. Л. Бертье-Делагарда, заложившего основы современной методологии изучения античных грекоязычных монограмм⁵. Основываемся на результатах их исследований.

Методика их прочтения представлена и обоснована в ряде статей⁶. Речь в них идет о лигатурах на монетах Херсонеса Таврического⁷, Боспорского государства⁸, а также об аббревиатурах на бронзах византийской Таврики⁹.

Напомним процедуру прочтения таких обозначений. Процесс начинается с определения их структуры. Точнее, нужно выяснить, является ли монограмма строчной, блоковой или крестообразной. Символы первой выделяются в том же порядке, в котором они пишутся. Так была прочитана лигатура «ΛΕ» на монетах Льва VI Мудрого (886–912). В этой монограмме удалось разобрать фразу «Λέον εὐσεβής» – «Лев благочестивый»¹⁰. Дешифровка блоковой аббревиатуры начинается с выделения основного – самого крупного и хорошо заметного символа, к которому крепятся все остальные буквы. Они выделяются в результате ее разбора сверху вниз. Так была дешифрована лигатура «Α», в которой есть все основания читать «πόλις Χερσῶνος» – «полис Херсон»¹¹. Эта лигатура встречается на так называемых анонимных фоллисах Херсона XI–XIV вв.¹² И, наконец, крестообразные монограммы читаются в том же порядке, в котором накладывается крестное знамение¹³.

Продолжая это исследование, обращаем внимание на монограммы, оттиснутые на боспорских анонимных оболвах понтийского периода. Эти монеты выпускали при Митридате VI Евпаторе Дионисе (121–63 гг. до н.э.)¹⁴ в огромных количествах. На их аверсе размещали бюст Диониса, а на реверсе – скифский горит. Но не только этим интересны эти монеты. Дело в том, что на них выбито множество грекоязычных монограмм. Попытаюсь разобрать аббревиатуры Ϟ и ϙ (рисунок, 1, 2), а также Ϡ и ϡ (рис. 1, 3, 4).



Анонимные боспорские оболы с монограммами Ϟ , ϙ , Ϡ и ϡ



Наш интерес к этим обозначениям отнюдь не случаен. Дело в том, что Митридат VI Евпатор Дионис, как и прочие понтийские государи из дома Отанидов, не выпускал собственной именной меди и бронзы. На его разменных деньгах размещали названия эмиссионных центров и монограммы царских чиновников¹⁵. Так что эти обозначения довольно интересны. Их прочтение позволит уточнить наши представления как об административно-территориальном устройстве Понтийского государства в разные моменты истории, так и о круге приближенных к нему государей.

Начнем с того, что указанные монограммы блоковые. Куда интереснее то, что они схожи между собой. С учетом этого обстоятельства они делятся на две группы. В первую входят лигатуры H^{P} и $\text{H}^{\text{P}}^{\text{K}}$, во вторую – H^{P} и $\text{H}^{\text{P}}^{\text{K}}$. Нет сомнения, что кроме прочтения будет интересно установить ход развития идеи оформления последних двух аббревиатур.

Очевидно, что основным символом аббревиатур первой группы (см. рисунок, 1, 2) является крупная «П». В её центральной части размещена буква «А». Ее наклонные гасы отлично просматриваются. Соединительная линия – наклонная. И это не случайно. Будь она поперечная, то можно было бы прочитать в монограммах не «А», «Н». Столь же неуместна была бы и ломаная линия. Ведь тогда появилось бы основание увидеть в монограмме «М». Заметим, что угол и направления наклона этой линии не важны. В любом случае есть все основания для выделения «А». Снизу монограмма ограничена горизонтальной линией, соединяющей продольные гасы «П». В сочетании с наклонными линиями «А» она образует «Д». К верхнему правому углу основного символа монограммы крепится «Р». Получаем «Падр». Это имя широко распространено на Востоке. Возникло оно от протоиндоевропейского *ph2tér – отец¹⁶. Близкое по звучанию слово *faðer известно в прагерманском¹⁷. В микенском языке оно зафиксировано в форме ra-te¹⁸. Однако в эпоху Митридата VI Евпатора Диониса его уже не использовали столь широко. Римляне употребляли слово pater, а эллины – πατήρ. Нам удалось выявить только одну древнегреческую надпись с этим словом. Речь идет о тексте «Ἀματοκου Πάδρου Τηρης» на серебряной фиале из Шуменского некрополя IV–III вв. до н.э.¹⁹ Но тут это слово не является именем. В тексте упомянуты цари Одрисского государства Аматок II и его сын и наследник Терес III. Зато в прежнем значении оно сохранилось в фарси (پدر). В любом случае, Падр, оставивший свой след в нумизматике Боспора, не был местным жителем. И вряд ли он происходил из Северного Причерноморья. Вернее всего, наш Падр был персом. Полагаем, что он мог прибыть на Боспор в период правления Митридата VI Евпатора Диониса.

Не менее информативны монограммы H^{P} и $\text{H}^{\text{P}}^{\text{K}}$ (см. рисунок, 3, 4). Очевидно, что вторая является

усложненным вариантом первой. Таким образом, у нас есть возможность проследить карьеру чиновника, которому они принадлежали.

Начнем дешифровку с самой простой – с H^{P} . Ее основным символом является «Н». От поперечной перекладки этой буквы нисходит вниз продольная черта. В совокупности эти линии образуют «Т». К правой части «Н» крепится полукруг. В сочетании с правой продольной линией «Н» этот элемент составляет «Р». Получаем «Нтр».

Заметим, что созвучного имени у древних греков не было. Не известно нам и название созвучной должности. Но на память приходит Итро (יִתְרוֹ) – священник и вождь мадиамского племени Кеней, тесть Моисея²⁰. Но такая форма имени в Септуагинте не встречается²¹. В ней Итро выступает как Ювор. Арабы же называют его بي عيش . Определенно наш Итро был евреем. Причем не эллинизированным. Ведь тогда бы его звали Иофор. Так что не случайно на Боспоре форма Итро в текстах лапидарных надписей²² не фиксируется.

Мы видим, что интересующий нас сподвижник Митридата VI Евпатора Диониса был приезжим. Возможно, он прибыл на Боспор при этом государе в качестве его доверенного лица.

Перейдем к монограмме $\text{H}^{\text{P}}^{\text{K}}$. Объясним появление в ее составе элемента, отличающего ее от H^{P} . Речь пойдет о двух черточках, сходящихся в одну точку на правой гасе «Н». Полагаем, что это буква И, действительно, сочетание этих линий и отрезка правой составляющей «Н», нисходящей от точки их соприкосновения вниз, образует вполне очевидную «Е». Но вряд ли ее наличие может свидетельствовать о том, что $\text{H}^{\text{P}}^{\text{K}}$ могло быть зашифровано иное имя, чем Итро. Считаем, что «Е» могло быть первой буквой из названия его должности.

Для его определения обратимся к письменным источникам. Как известно, провинциями Понтийского царства управляли наместники, носящие титулы: ἑπίτροπος – «блюститель» или ἐθνάρχης – «этнарх, начальник области». По всей видимости, как Асандр при Фарнаке II (63–47 гг. до н.э.), Итро со временем стал этнархом²³.

Итак, разобрав монограммы H^{P} , $\text{H}^{\text{P}}^{\text{K}}$, удалось расширить наши представления о системе управления Боспором и его просопографии. Очевидно, что при Митридате VI Евпаторе Дионисе наблюдался значительный приток негреческого населения из Малой Азии. Причем пришельцы занимали руководящие посты. Остается только прослеживать их влияние на культуру населения Боспора.

Пока же допустим, что Падр и Итро были доверенными лицами Митридата VI Евпатора Диониса, вернее всего его стратегами – высшими офицерами, командовавшими гарнизонами важных крепостей. Сама же эмиссия монет с монограммами производилась для финансирования военных расходов.



Считаю, что штемпели для монет были созданы в Пантикапее и отправлены на места. В стратегиях были устроены монетные дворы. Организовать их было довольно просто, так как на местах эмитировали монеты из пластичной меди, а не из неподатливой свинцовой бронзы. Так стратеги при Митридате VI Евпаторе Дионисе получили возможность чеканить деньги с учетом региональных потребностей. И это вполне ожидаемо. Ведь анонимные оболы были кредитной монетой.

Однако контроль центральных властей за региональными эмиссиями все же существовал. Он заключался в требовании отбивать на кредитных монетах монограммы лиц, ответственных за их выпуск. И, по-видимому, он был довольно действенным. Допускаем, что Итро получил повышение, стал этнархом.

К сожалению, мы пока не можем установить, где находились укрепления, подчиненные Падру и Итро, и какую область со временем получил в управление последний. Ведь выпущенные ими монеты обращались на всей территории Боспорского государства. Впрочем, это не особенно важно, поскольку гарнизоны Митридата VI Евпатора Диониса находились на всей территории Боспора: как в Восточной Таврике, так и на Тамани²⁴. Речь идет о катойкиях – военно-хозяйственных поселениях, в которых за счет государственной казны были расселены союзные царю варвары²⁵. Можно допустить, что для выплаты им жалованья и были организованы монетные дворы при центрах стратегий. В данном случае необходимо учитывать то обстоятельство, что экономика Боспора, страдавшая от римской блокады, не требовала чрезмерно высокой степени насыщения денежного обращения.

Данное исследование нельзя считать завершенным, ведь пока удалось прочесть лишь четыре монограммы. Несомненно, что дешифровка прочих лигатур на анонимных боспорских оболах позволит уточнить наши представления о событиях понтийского периода истории Боспорского государства. Выносим результаты нашего исследования на научное обсуждение.

Условные сокращения:

МИА – Материалы и исследования по археологии СССР. М. ; Л.

СА – Советская археология. М.

ЗООИД – Записки Одесского общества истории и древностей. Одесса.

НВБелГУ – Научные ведомости Белгородского государственного университета. Белгород

МАИАСК – Материалы по археологии и истории античного и средневекового Крыма. М. ; Тюмень ; Нижневартовск.

БИ – Боспорские исследования. Симферополь ; Керчь.

Примечания

- 1 См.: *Анохин В. А.* Монетное дело Боспора. Киев, 1986. С. 5–14, 136–138, П1–П13, табл. 1, 2, 48/1–50, 54–56 ; *Анохин В. А.* История Боспора Киммерийского. Киев, 1999. С. 14–40, рис. 2, 4, 5 ; *Зозраф А. Н.* Античные монеты // МИА. М. ; Л., 1951. Т. 16. С. 164 ; *Фролова Н. А.* Монетное дело Боспора VI в. до н.э. середины IV в. до н.э. в свете новых исследований // Очерки археологии и истории Боспора. М., 1992. С. 187–247 ; *Фролова Н. А.* Монетное дело Боспора середины VI–V в. до н.э. // СА. 1996. № 2. С. 34–69 ; *Frolova N. A.* Die Frühe Münzprägung vom Kimmerischen Bosphorus (Mitte 6. Bis Anfang 4. Jh. v. Chr.) Die Münzen der Städte Pantikapaion, Theodosia, Nymphaion und Phanagoria sowie der Sinder. Berlin, 2004.
- 2 См.: *Терещенко А. Е.* Автономная чеканка Боспора Киммерийского VI–V вв. до н.э. : дис. ... канд. ист. наук / Санкт-Петербургский гос. ун-т. СПб., 2004. С. 39–41.
- 3 См.: *Фролова Н. А.* К истории вопроса о монетном чекане на Боспоре в I в. до н.э. // Тр. Государственного исторического музея. Вып. 98. Нумизматический сборник. Ч. XIII. Новейшие исследования в области нумизматики / под ред. А. С. Мельниковой. М., 1998. С. 14–41.
- 4 См.: *Анохин В. А.* Монетное дело Боспора. С. 76, 146, № 212–212л, табл. 8, 212–212ж, 9, 212к, 212л ; *Анохин В. А.* История Боспора Киммерийского. С. 109, рис. 27, 22 ; *Анохин В. А.* Античные монеты Северного Причерноморья. С. 184–187, № 1287–1299 ; *Голенко К. В.* О характере чекана боспорских анонимных оболов // Нумизматика и сфрагистика. 1965. № 2. С. 41–49 ; *Голенко К. В.* Монетное дело Боспора в I в. до н.э. // Stratum plus. 2005–2009. № 6. С. 242–243 ; *Смекалова Т. Н., Дюков Ю. Л.* Монетные сплавы государств Причерноморья. Боспор, Ольвия, Тира / под ред. В. И. Чижик. СПб., 2001. С. 73, 75, 80–82.
- 5 *Бертъе-Делагард А. Л.* О монетах властителей Боспора Киммерийского, определяемых монограммами // ЗООИД. Т. XXIX. Отд. I. Одесса, 1911. С. 117–232.
- 6 *Чореф М. М.* Территориально-административное устройство Боспорского царства при Фарнаке II по нумизматическим данным // Петербургский апокриф. Послание от Марка (сборник, посвященный памяти Марка Борисовича Щукина). Кишинев, 2011. С. 247–259 ; *Чореф М. М.* «Lapis offensionis», или к расшифровке монограмм правителей Феодоро // НВБелГУ. 2011. Вып. 19. № 13(108). С. 46–55 ; *Чореф М. М.* «Calamitas virtus ocassio», или К истории последних лет царствования Фарнака II // НВБелГУ. 2012. Вып. 22. № 7(126). С. 44–59 ; *Чореф М. М.* Династическая история Боспора рубежа новой эры по данным нумизматики // Stratum plus. 2013. № 6. С. 127–156 ; *Чореф М. М.* К биографии Асандра : путь к престолу // МАИАСК. 2014. Вып. 6. С. 456–487 ; *Чореф М. М.* История византийской Таврики по данным нумизматики. Тюмень ; Нижневартовск, 2015 ; *Чореф М. М.* К вопросу о дешифровке монограмм на боспорских монетах эпохи Митридата VI Евпатора Диониса // МАИАСК. 2016. Вып. 8. С. 523–562.
- 7 *Чореф М. М.* Территориально-административное устройство Боспорского царства. С. 251–257 ; *Чореф М. М.* «Calamitas virtus ocassio». С. 51.



- ⁸ Чореф М. М. «Calamitas virtus ocassio». С. 47–51 ; *Он же*. Династическая история Боспора. С. 127–156 ; *Он же*. К биографии Асандра. С. 456–487 ; *Он же*. К вопросу о дешифровке монограмм. С. 523–562.
- ⁹ Чореф М. М. История византийской Таврики по данным нумизматики. Тюмень ; Нижневартковск, 2015.
- ¹⁰ Там же. С. 81.
- ¹¹ Там же. С. 98.
- ¹² Там же. С. 102–106.
- ¹³ Чореф М. М. «Lapis offensionis», или К расшифровке монограмм правителей Феодоро // НВБелГУ. 2011. Вып. 19. № 13(108). С. 46–55.
- ¹⁴ Придерживаюсь традиционной точки зрения на вопрос о датировании анонимных обол, предложенной Н. А. Фроловой. Она полагала, что эти монеты чеканили на протяжении всего царствования Митридата VI Евпатора Диониса. См.: *Фролова Н. А.* К истории вопроса о монетном чекане на Боспоре в I в. до н.э. С. 30–31. Действительно, обилие монограмм на этих монетах опровергает допущение В. А. Анохина, предположившего, что анонимные боспорские оболочки выпускали только при Махаре (80–70 гг. до н.э.). См.: *Анохин В. А.* Монетное дело Боспора. С. 76, 146, № 212–212 л, табл. 8, 212–212ж, 9, 212к, 212л ; *Анохин В. А.* История Боспора Киммерийского. С. 109, рис. 27, 22 ; *Он же*. Античные монеты Северного Причерноморья. С. 184–187, № 1287–1299. Однако полагаю, что ее следует уточнить. Основываясь на результатах собственного исследования, допускаю, что выпуск боспорских анонимных обол начался после подавления восстания 83–81 гг. до н.э. и продолжался вплоть до гибели Митридата VI Евпатора Диониса. См.: *Чореф М. М.* К вопросу о дешифровке монограмм на боспорских монетах. С. 523–562.
- ¹⁵ Чореф М. М. К вопросу о дешифровке монограмм. С. 523–562 ; *de Callatay F.* L'histoire des guerres mithridatiques vue par les monnaies // Publications d'Histoire de l'Art et d'Archéologie de l'Université Catholique de Louvain. Vol. XCVIII. Numismatica Lovaniensia. Vol. 18. Louvain-la-Neuve, 1997.
- ¹⁶ *Quiles C., Lopes-Mencherо F.* A Grammar of Modern Indo-European. Third Edition. Badajoz, 2011. P. 182.
- ¹⁷ *Kroonen G.* Etymological Dictionary of Proto-Germanic. Leiden ; Boston, 2013. P. 121.
- ¹⁸ *Bartoněk A.* Handbuch des mykenischen Griechisch. Heidelberg, 2003. S. 289.
- ¹⁹ *Бонев Ч.* Праславянските племена. Част II (Б–К). София, 2008. С. 100.
- ²⁰ Исх. 3 : 1, 4 : 18, 18 : 2, 5, 6, 9, 10, 12, Суд. 1 : 16.
- ²¹ *Septuaginta.* Stuttgart, 2006.
- ²² Корпус боспорских надписей / под ред. В. В. Струве (отв. ред.). М. ; Л., 1965.
- ²³ Чореф М. М. К биографии Асандра. С. 460, 463.
- ²⁴ *Зубарь В. М., Зинько В. Н.* Боспор Киммерийский в античную эпоху. Очерки социально-экономической истории // БИ. Вып. XII. С. 137. Рис. 75.
- ²⁵ *Сапрыкин С. Ю.* Понтийское царство. Государство греков и варваров в Причерноморье. М., 1996. С. 275.

Образец для цитирования:

Чореф М. М. К вопросу о возможности и перспективах дешифровки монограмм на анонимных обол боспорского чекана // Изв. Саратов. ун-та. Нов. сер. Сер. История. Международные отношения. 2018. Т. 18, вып. 2. С. 170–174. DOI: 10.18500/1819-4907-2018-18-2-170-174.

Cite this article as:

Choref M. M. On the Possibility and Prospects of Deciphering Monograms on the Anonymous Obols of the Bosphorus Coinage. *Izv. Saratov Univ. (N. S.), Ser. History. International Relations*, 2018, vol. 18, iss. 2, pp. 170–174 (in Russian). DOI: 10.18500/1819-4907-2018-18-2-170-174.



УДК 902.64

ХРОНОЛОГИЯ КАМЕННЫХ И СВИНЦОВЫХ ЯКОРНЫХ ШТОКОВ АНТИЧНОГО ВРЕМЕНИ

В. М. Петровский

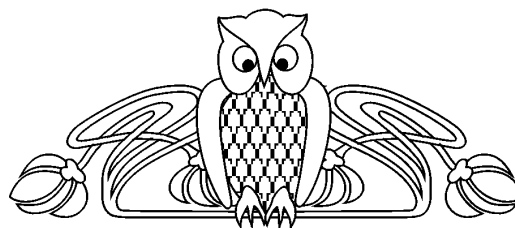

Петровский Василий Михайлович, аспирант кафедры истории древнего мира, Саратовский национальный исследовательский государственный университет имени Н. Г. Чернышевского, petrovskiyvm@yandex.ru, vasily0701@yandex.ru

В статье рассматривается проблема типологии и хронологии античных деревянных якорей с каменными и свинцовыми штоками. Автор отмечает недостаточную проработку хронологии якорей предыдущими исследователями и отмечает, что благодаря новым находкам можно существенно дополнить прежние представления. Обоснована хронология не только основных типов якорных штоков, но и их вариантов (подтипов).

Ключевые слова: античные якоря, каменные и свинцовые штоки, хронология якорей, типология штоков.

Chronology of Stone and Lead Anchor Stocks of the Ancient World

V. M. Petrovsky

Vasily M. Petrovskiy, ORCID 0000-0002-8191-0879, Saratov State University, 83, Astrakhanskaya Str., Saratov, 410012, Russia, petrovskiyvm@yandex.ru, vasily0701@yandex.ru

The article deals with the problem of typology and chronology of ancient wooden anchors with stone and lead stocks. The author notes the lack of elaboration of anchor chronology by previous researchers. Due to the fact that there are new findings, it is possible to extend previous ideas significantly. The chronology of the main types of anchor stocks, as well as their variants (subtypes) is substantiated.

Key words: Ancient anchors, stone and lead stocks, chronology of anchors, types of stocks.

DOI: 10.18500/1819-4907-2018-18-2-175-181

Якоря были непременным атрибутом каждого античного судна, они использовались массово и при этом оставались на дне моря при кораблекрушениях, а чаще всего – вследствие обрыва каната, связывающего судно с лежащим на дне якорем. В античный период использовались три вида якорей – каменные, деревянные и железные. Из них деревянные якоря полностью уничтожены временем, за исключением их каменных и свинцовых штоков, которые дошли до нас в большом количестве и хорошей сохранности. Эти каменные и свинцовые штоки являются массовой находкой на дне всех морей Средиземноморского бассейна, особенно в прибрежной их части. Некоторые районы моря из-за большого скопления якорных штоков можно охарактеризовать как якорные стоянки, т. е. места, куда приходили античные торговые суда и перегружали привезенный ими товар на мелкие лодки для последующей перевозки на берег, либо места, где судно могло переждать непогоду и шторм, получить необходимую провизию и запас воды.

Подробное изучение якорной стоянки позволяет определить: 1) время ее образования (т. е. тот исторический период, когда первые торговые суда начали приходить в изучаемое место); 2) динамику ее развития (т. е. отдельные этапы существования стоянки, увеличение или уменьшение количества якорей того или иного типа, что связано с увеличением или уменьшением числа приходящих сюда кораблей); 3) финал существования стоянки (т. е. время, когда торговые отношения у изучаемых берегов по тем или иным причинам угасли).

Для того чтобы получить возможность определить период существования якорной стоянки или отдельных этапов ее развития, а также датировать находки якорей, необходимо в первую очередь иметь представление о том, какие именно якоря (а значит, и штоки) использовались средиземноморскими моряками в то или иное время.

Первыми исследователями, поднявшими этот вопрос, были: Gerhard Kapitán¹, который в 1980-е годы предложил типологию античных якорей, и David Haldane², разработавший тогда же их хронологию. Третьим исследователем стал болгарский археолог Иван Христов³, который предложил некоторые корректировки к типологии и хронологии античных якорей. Однако работа И. Христова, хотя и является самой современной, затрагивает только ту коллекцию якорей, которые были найдены у болгарского побережья.

Все остальные работы по изучению деревянных якорей затрагивают лишь отдельные типы штоков, без попытки встроить их в общую систему типологии и хронологии, либо охватывают лишь отдельные регионы Средиземноморского бассейна. Наибольший же массив информации о деревянных якорях содержится в работах разных исследователей, которые изучали античные кораблекрушения, не ставя задачи изучить именно якоря или их детали.

Итак, Г. Капитан дает лишь типологию якорей, выделяя типы 1, 2a, 2b, 3b, 3c, 3d, 4, не касаясь вопросов хронологии вообще⁴, в отличие от него Д. Халдан и И. Христов придерживаются иной типологии, расходясь лишь в хронологическом определении типов и вариантов. Их данные можно свести в следующую таблицу.



Типология и хронология якорей

Тип	Хронология	
	По Халдану (1984)	По Христову (2013)
I	600–350 гг. до н.э.	VII–I вв. до н.э.
II (включая варианты А, В)	400–150 гг. до н.э.	VI–II вв. до н.э.
III (включая варианты А, В, С)	200 г. до н.э. – 300 г. н.э.	II в. до н.э. – III в. н.э.
IV (включая варианты А, В)	150 г. до н.э. – 300 г. н.э.	II в. до н.э. – III в. н.э.

Таким образом очевидно, что хронологическая составляющая признанной типологии якорей является самым слабым местом и требует серьезных уточнений, тем более новые открытия позволяют внести существенные коррективы в хронологическую атрибуцию того или иного типа деревянного якоря. В данной работе будет сделана попытка определить, в какой именно исторический период использовался тот или иной тип якорных штоков, опираясь на материалы античных кораблекрушений, а в отдельных случаях на нумизматические, эпиграфические и нарративные источники.

Используемая далее в тексте типология штоков деревянных якорей по Д. Халдану (рис. 1) выглядит следующим образом:

Тип I – каменный шток. Это шток, изготовленный из одного монолитного каменного блока с неглубокими, прямоугольными проточками по центру для крепления деревянного веретена (рис. 2).

Тип IIА – деревянный шток со свинцовыми сердечниками (т. е. свинцом, залитым в деревянный короб штока), отделенными от веретена. Как правило, один такой сердечник – это плечо якоря и, таким образом, на месте, где в древности был утерян деревянный якорь, сердечники таких штоков лежат попарно. В тех случаях, когда плечо якоря было длиной более метра, использовались два сердечника (т. е. четыре на один шток) (рис. 3).

Тип IIВ – деревянный шток со свинцовыми сердечниками, соединенными вместе сквозь веретено небольшой свинцовой же перемычкой (рис. 4).

Тип IIIА – литой свинцовый шток с коробчатым соединением и без дополнительного внутреннего соединения с веретеном (рис. 5).

Тип IIIВ – литой свинцовый шток с коробчатым соединением и со свинцовой же перемычкой, проходящей сквозь шток внутри «короба» (рис. 6).

Тип IIIС – свинцовый шток с коробчатым соединением и деревянным сердечником, проходящим сквозь веретено внутри короба (рис. 7).

Тип IVА – свинцовый съемный шток со свинцовым же ограничителем (рис. 8).

Тип IVВ – Свинцовый съемный шток без ограничителя (рис. 9).

Тип I (см. рис. 2)

Каменные штоки этого типа представляют собой монолитный, дуговидный каменный блок с прямоугольным углублением для крепления

веретена по центру. Согласно измерениям, проведенным в Историческом музее Созопола (Болгария), где собрана наиболее полная коллекция таких штоков, вес их варьируется от 20 до 180 кг (в редких случаях до 200 кг) при длине до 2,1 м и ширине до 0,4 м⁵.

Использование таких каменных штоков в пределах VI–IV вв. до н.э. устанавливается на основании следующих находок. Во-первых, каменный шток длиной 1,65 м и весом в 115 кг, а также каменный шток 0,45 длиной и весом 7,3 кг найдены на судне VI века до н.э. *Rabus Burnu* (Бодрум, Турция). Это судно имело длину 17–18 м, перевозило до 240 амфор и затонуло около 570–560 гг. до н.э.⁶ Такие же штоки найдены на месте кораблекрушения *Palma de Majorca* в районе Балеарских островов 1-й половины IV в. до н.э. и крушения *Ansedu Dattier* у средиземноморского побережья Франции того же времени⁷. Наконец, деревянный якорь с каменным штоком изображен на монете Аполлонии Понтийской конца V века до н.э.⁸, что соответствует представлениям Д. Халдана⁹. Таким образом, каменный шток достоверно использовался с первой половины VI и до IV вв. до н.э., хотя И. Христов этот период определяет как VII–I вв. до н.э.¹⁰.

Тип IIА (см. рис. 3)

Свинцовые сердечники от этих штоков найдены в кораблекрушениях:

1) на судне *Bon Porte* (Сан-Тропе, Франция), которое погибло примерно в 530–525 гг. до н.э.¹¹

2) на судне *Tektas Burnu* (Турция) размерами 12×4×2 м и грузоподъемностью до 20 тонн (погибло около 440–425 гг. до н.э.). На судне находилось пять якорей, которые хоть и относились к типу IIА, но различались длиной штока. В тех случаях, когда шток был длиной более метра, древние мастера заливали в него по четыре свинцовых сердечника, когда менее метра, то по два¹². Таким образом, на судне имелось три якоря с короткими штоками и два с длинными.

3) на судне *Porticello* (Мессинский пролив) длиной 16–17 м и грузоподъемностью до 30 тонн¹³. Корабль по найденной там керамике датируется 390–380 гг. до н.э.¹⁴

4) на судне *Ma'agan Mikhael* (Израиль) длиной до 13 м и грузоподъемностью 25 тонн, погибшего около 410–390 гг. до н.э. Якорь, найденный на этом судне, имеет уникальную сохранность, вплоть до того, что на нем сохранились веревки и узлы, деревянное веретено длиной 1,89 м и весом до 60 кг.



Рис. 1. Типы свинцовых штоков (сост. по: [2, р. 4])



Рис. 2. Каменный шток типа I (сост. по: [18, с. 114])

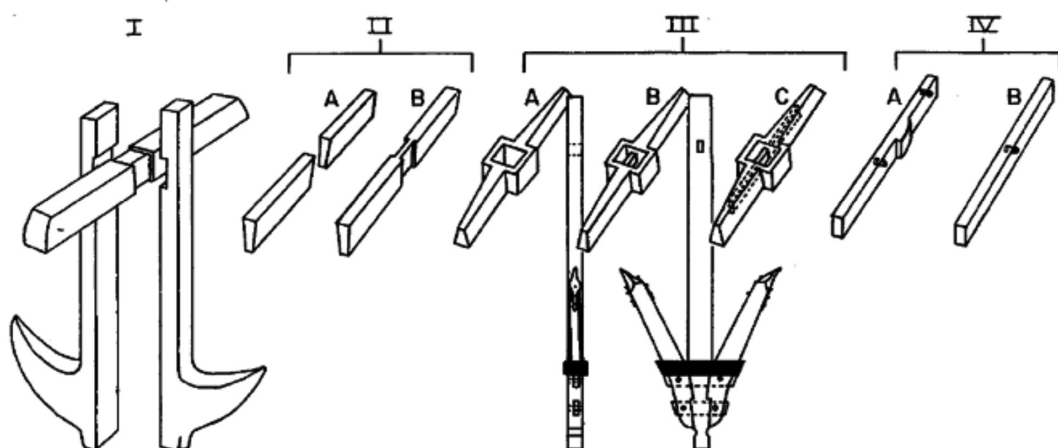

Рис. 3. Плечо свинцового штока типа IIА (сост. по: [3, с. 113])

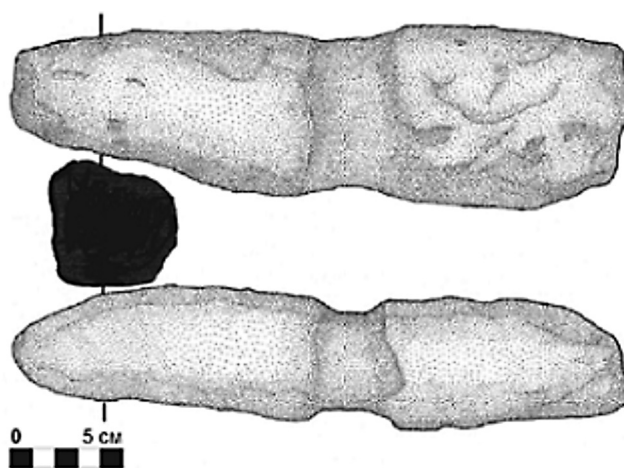

Рис. 4. Плечо свинцового штока типа ПВ (сост. по: [3, с. 114])

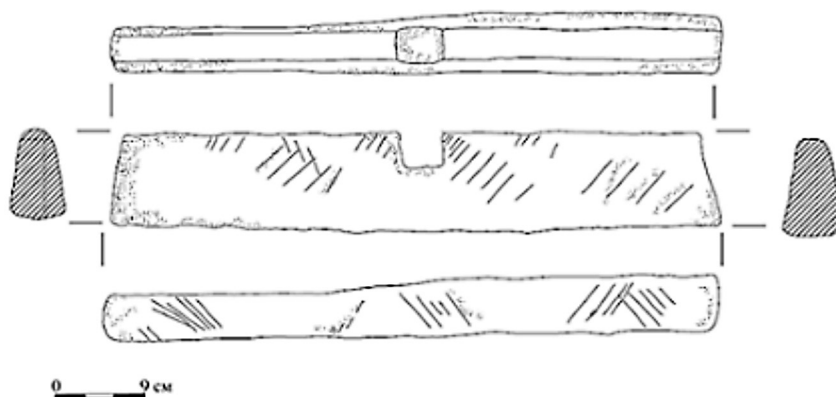

Рис. 5. Свинцовый шток типа ПИА (сост. по: Лысенко А. В., Герасимов В. Е. О находках штоков античных якорей у мыса Плака в Крыму // Российская археология. 2008. №3. С. 122)

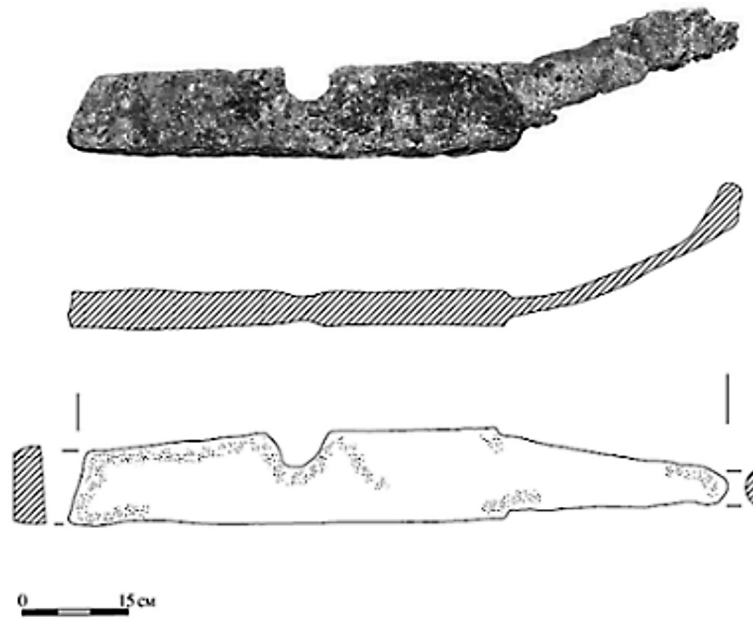

Рис. 6. Свинцовый шток типа ППВ (сост. по: [18, с. 66])

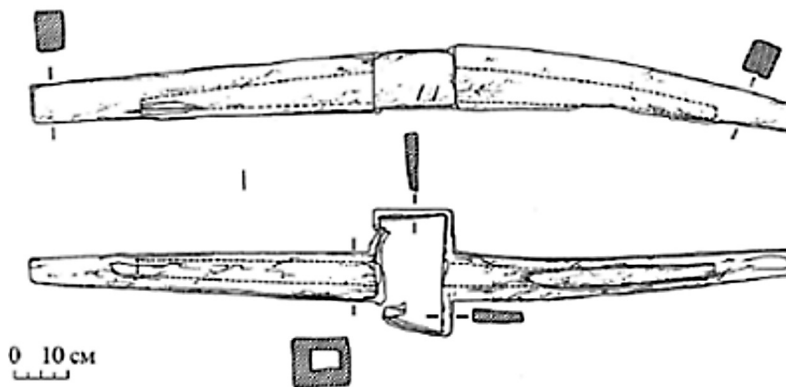

Рис. 7. Свинцовый шток типа III C (сост. по: [3, с. 133])

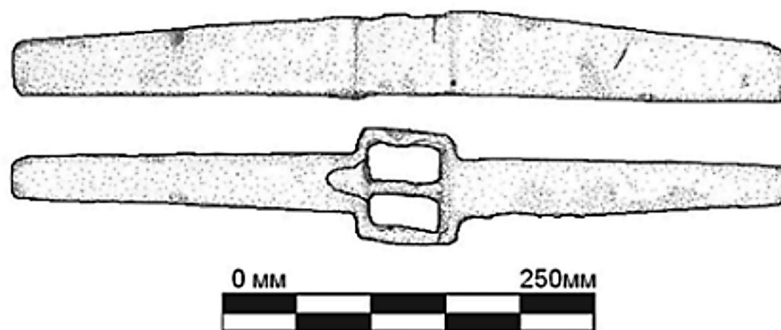

Рис. 8. Свинцовый шток типа IVA (сост. по: [3, с. 144])

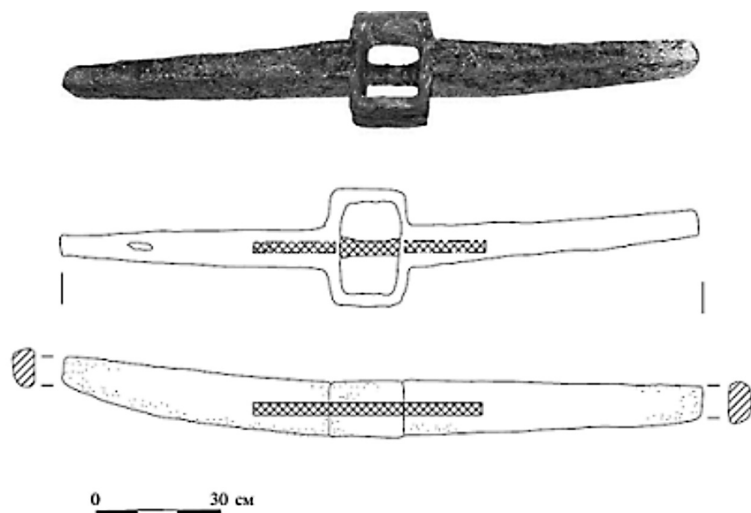

Рис. 9. Свинцовый шток типа IVB (сост. по: [3, с. 157])

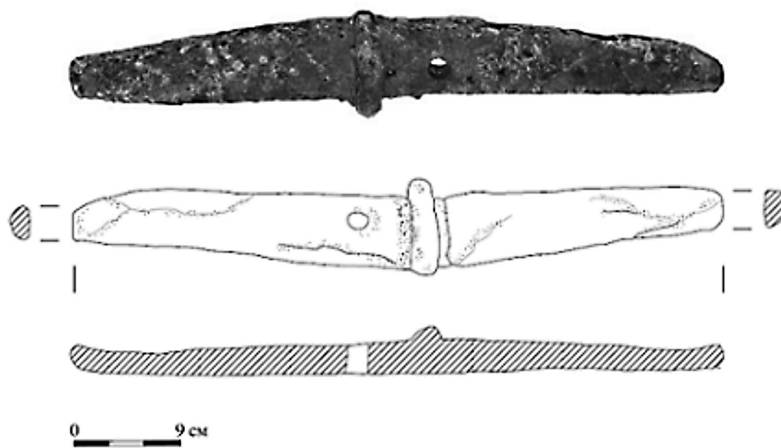

Общая длина деревянного штока его 1,55 м и вес 45 кг с двумя сердечниками. Один единственный рог с бронзовым наконечником соединен с веретеном посредством свинцовой рамы¹⁵.

5) На судне *Kygenia* конца IV века до н.э., грузоподъемностью 25 тонн, которое имело длину 14 м, найдено четыре свинцовых сердечника штока. Это подразумевает наличие одного или двух якорей, но, так как наконечник рога якоря был найден только один (да и тот в форме пустотелой конкреции с остатками железа), то ряд исследователей предположил наличие на судне одного однорогого якоря. Возможно, что якорей было два, и наконечник второго не сохранился¹⁶.

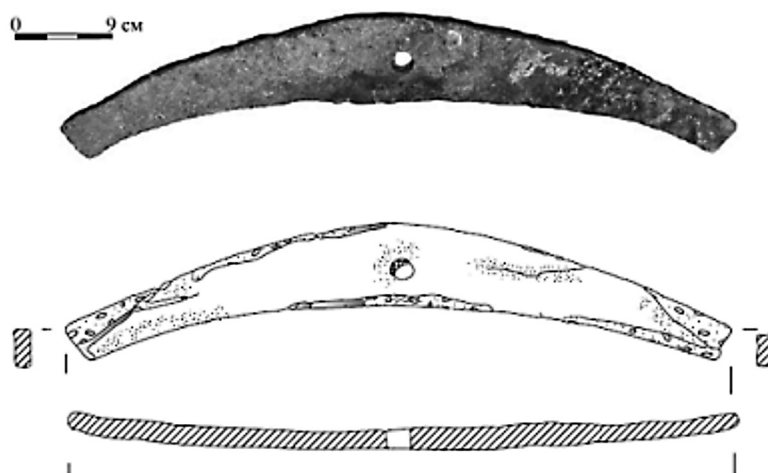
6) на судне *Secce di Capistello* (Липарские о-ва) длиной до 20 метров, погибшем в 3-й четверти III века до н.э. Кроме деревянного якоря там был один железный якорь, тип и форму которого установить не удалось из-за полного окисления железа. Перед нами, возможно, самый ранний пример использования железного якоря¹⁷.

7) на судне *Pedrosa* (о. Педроса, Испания) середины II века до н.э. Оно плохо изучено и, по сути, кроме наличия на нем как минимум одного якоря этого типа и даты гибели, установленной по керамике, более ничего неизвестно¹⁸.

Кроме того, на судне *Punta Scifo-A*, перевозившем мраморные изделия и погибшем в III в. н.э., найден деревянный шток типа IIА. Шток длиной 86,5 см и 11 см в ширину содержит два сердечника размерами 28×11 см каждый. Однако, по всей видимости, затонувшее судно в момент гибели легло на якорь, который уже находился на дне моря.

Таким образом, можно определить, что свинцовые сердечники в деревянных штоках использовались в период с первой половины VI по II в. до н.э.

Тип IIIА (см. рис. 5)

Штоков этого типа не было найдено ни на одном из затонувших судов, что, однако, не исключает возможности их надежной датировки. Так, найден шток этого типа с литой свинцовой надписью «G Aquilius Procul», которая вероятно имеет расшифровку имени Gaius Aquilius Proculus, который был проконсулом Азии в 103–104 годах. У берегов Сицилии найден шток этого типа с латинской надписью «Ahenobarbus», что является когноменом римского рода Домициев, который был известен с начала II века до н.э. Последний из найденных штоков (у Картахены) нес надпись «L V Lupus», которая, вероятно, является сокращением имени Lucius Virgus Lupus, бывшего консулом в 232 году н.э.¹⁹ Таким образом, изготовление деревянных якорей со штоками этого типа относится ко II – середине III в. н.э.

Тип IIIВ (см. рис. 6)

Штоки этого типа найдены на местах античных кораблекрушений:

1) на судне *Mahdia* (Тунис) длиной до 40 м и грузоподъемностью до 120 тонн, которое датируется концом II–I в. до н.э.

2) на судне *Sagraia* (о. Капрая, Тосканский архипелаг) начала I в. н.э., где был найден один свинцовый шток весом в 550–600 кг при длине 2,2 м и свинцовая рама²⁰.

Таким образом, можно констатировать, что штоки типа IIIВ используются в период с конца II в. до н.э. по I в. н.э.

Тип IIIС (см. рис. 7)

Штоки этого типа найдены всего в двух местах: на затонувшем судне *Chretienne-C* (Южная Франция), дата гибели которого определена по находкам керамики 175–150 гг. до н.э.²¹, и на увеселительных баржах, построенных при императорах Калигуле и Клавдии в 37–54 гг. н.э., затопленных в озере Неми²².

Тип IVА (см. рис. 8)

Штоки этого типа были съемными и отличались от предыдущих типов тем, что имеют небольшие размеры. Видимо, съемный шток использовался как деталь вспомогательного якоря. Такой якорь мог перевозиться на судне в разобранном виде (шток отдельно от остальной конструкции) и использоваться в том случае, когда основные якоря потеряны или не держат судно²³. Штоки этого типа найдены на судне *Punta Scaletta* у берегов Италии (Тоскана), которое затонуло в середине II века до н.э. Всего на судне имелось 4 свинцовых штока, а также 3 железных якоря²⁴. Вторым местом находки этого типа стало крушение IV в. до н.э. у о. Змеиный (Черное море), где найден один шток.²⁵

Штоков типа IVВ (см. рис. 9) не было найдено ни на одном кораблекрушении, и они известны только по отдельным находкам вне контекста и датировки. Однако поскольку разница между двумя вариантами штоков типа IV небольшая – она заключается лишь в наличии стопора на штоках типа IVА и отсутствии его на штоках типа IVВ, то можно предположить, что они существовали в один период времени, а именно в IV–II вв. до н.э.

Кроме находок штоков, на местах античных кораблекрушений найдены другие детали античных деревянных якорей. Так, наиболее распространенная находка – свинцовая рама, т. е. скоба, прикрепляющая рога якоря к веретену. Такая рама длиной 65 см и весом 20 кг была найдена на судне *Alonnesos* (о-ва Сев. Спорады), которое погибло в конце V в. до н.э.²⁶ Она лежала в 25 м от судна и, возможно, принадлежала не ему, так как никаких следов штока обнаружено не было. Подобные рамы были найдены практически на всех указанных выше кораблекрушениях независимо от того, какого типа шток использовался, во всех случаях рамы располагались недалеко от деталей штоков. Это позволяет заключить, что сама по себе свинцовая рама является неременным атрибутом деревянного якоря и не дает такой хронологии, как типы штоков.

Еще одной деталью деревянного якоря были наконечники рогов, которые, видимо, чаще всего делались из железа. Такие наконечники най-



дены на судне Chretienne-C (Южная Франция, 175–150 гг. до н.э.), на кораблях из озера Неми (37–54 гг. н.э.). Кроме того, железные конкреции, оставшиеся от наконечников рогов якоря, найдены на месте гибели судов Tektas Burnu (440–425 гг. до н.э.) и Kyrenia (конец IV в. до н.э.). Судно Porticello имело бронзовый наконечник на однорогом якорю²⁷.

Выводы. Если суммировать приведенные выше данные, то можно установить следующие твердые датировки для различных типов деревянных якорей:

Тип I – первая половина VI – IV вв. до н.э.

Тип IIА – первая половина VI–II вв. до н.э.

Тип IIВ – не удается надежно датировать.

Тип IIIА – начало II – середина III в. н.э.

Тип IIIВ – конец II в. до н.э. – I в. н.э.

Тип IIIС – II в. до н.э. – середина I в. н.э.

Тип IVВ – не удается надежно датировать.

Эти выводы, естественно, не означают, что указанные типы якорей не могли эксплуатироваться раньше или позже указанных дат, тем более новые находки могут серьезно откорректировать предложенную хронологию разных типов деревянных якорей. Однако полученные данные позволяют определить тип и период использования для отдельных находок якорей и установить время существования той или иной якорной стоянки, поскольку иные методы хронологии в этом случае недоступны.

Примечания

- 1 *Kapitan G.* Ancient Anchors-Technology and Classification // Intern. J. of Nautical Archaeology. 1984. Vol. 13. P. 33–44.
- 2 *Haldane D. D.* The Wooden Anchor. Texas A&M University. 1984. P. 110.
- 3 *Христов И.* Антични каменни котви, каменни и оловони штокове от колекцията на Националния исторически музей. Края на II хил. пр. Хр. III в. сл. Хр. : Национален исторически музей, Созопол, 2013. С. 168.
- 4 *Kapitan G.* Op. cit. P. 38–39.
- 5 *Христов И.* Указ. соч. С. 19.
- 6 *Polzer M. E.* Hull Remains From the PabucBurnu Shipwreck and Early Transition in Archaic Greek Shipbuilding. Texas A&M University, 2009. P. 206.
- 7 *Gianfrotta P. A.* First Elements for the Dating of Stone Anchor Stocks // Intern. J. of Nautical Archaeology. 1977. Vol. 6. P. 289.
- 8 *Sylloge Nummorum Graecorum.* The British Museum. Part 1 : The Black Sea. London, British Museum Press, 1993. Part 1. Fig. 148–159.
- 9 *Haldane D.* Op. cit. P. 34.
- 10 *Христов И.* Указ. соч. С. 20.
- 11 *Gianfrotta P. A.* Ancore ‘romane’. Nuovi Matérieli per lo Studio dei Traffici Marittimi. Memoirs of the American Academy in Rome. 1980. Vol. XXXVI. P. 103–116.
- 12 *Carlson D. N.* The Classical Greek Shipwreck at Tektas Burnu, Turkey // American J. of Archaeology. 2003. Vol. 107. P. 595–597.
- 13 *Gill David W. J.* The Date of the Porticello Shipwreck : Some Observations on the Attic Bolsals // The Nautical Archaeology Society. 1987. Vol. 16. P. 31–33.
- 14 *Монахов С. Ю.* Греческие амфоры в Причерноморье : типология амфор ведущих центров-экспортёров товаров в керамической таре. Саратов, 2003. С. 243–245. Табл. 99.
- 15 *Rosloff J. P.* A One Armed Anchor of 400 B.C.E. from the Ma`agan Michael Vessle, Israel, a Preliminary Report // Intern. J. of Nautical Archaeology. 1991. Vol. 2. P. 223.
- 16 *Duivenvoorde W.* The Anchor of the 3rd Century BC Ship from Kyrenia, Cyprus : A One-armed Wooden Anchor with a Lead-filled Stock // Intern. J. of Nautical Archaeology. 2012. Vol. 1. P. 397.
- 17 Геродот указывает на наличие железных якорей уже в V веке до н.э. [IX, 74], Афиней упоминает о 4 деревянных и 8 железных якорях на судне «Сиракузия» в 240 г. до н.э. [Афиней, 208].
- 18 *Огороков А. В.* Деревянные якоря со свинцовыми штоками // Вопросы подводной археологии. М., 2011. С. 56.
- 19 *Haldane D.* Op. cit. P. 9.
- 20 *Ibid.* P. 8.
- 21 *Polzer M.* Op. cit. P. 67.
- 22 *Catsambis A., Ford B., Hamilton D. L.* The Oxford Handbook of Maritime Archaeology. N. Y. : Oxford University Press, 2011. P. 381.
- 23 *Христов И.* Указ. соч. С. 25.
- 24 *Огороков А. В.* Указ. соч. С. 57.
- 25 *Тереженко О. I.* Звіт про підводно-археологічні дослідження пам’яток історії та археології в акваторії о. Зміїний Одеської області за 2011 р. о. Зміїний, 2012. С. 78–80.
- 26 *Hadjidaki E.* Underwater Excavations of a Late Fifth Century Merchant Ship at Alonnesos, Greece : the 1991–1993 Seasons // Bulletin de Correspondance Hellénique. 1996. Vol. 120, № 2. P. 584.
- 27 *Христов И.* Указ. соч. С. 29.

Образец для цитирования:

Петровский В. М. Хронология каменных и свинцовых якорных штоков античного времени // Изв. Саратов. ун-та. Нов. сер. Сер. История. Международные отношения. 2018. Т. 18, вып. 2. С. 175–181. DOI: 10.18500/1819-4907-2018-18-2-175-181.

Cite this article as:

Petrovsky V. M. Chronology of Stone and Lead Anchor Stocks of the Ancient World. *Izv. Saratov Univ. (N. S.), Ser. History. International Relations*, 2018, vol. 18, iss. 2, pp. 175–181 (in Russian). DOI: 10.18500/1819-4907-2018-18-2-175-181.



УДК 94(53):297.17

ЗАРОЖДЕНИЕ АРАБО-МУСУЛЬМАНСКОЙ ПОСОЛЬСКОЙ СЛУЖБЫ (VII в.)

З. А. Чомаев

Чомаев Заур Абдулкеримович, преподаватель кафедры восточных языков и культур, Пятигорский государственный университет, zaurak1976@mail.ru

В статье рассматривается проблема, связанная с зарождением арабо-мусульманской посольской службы. Отмечается особая роль религиозных постулатов в формировании принципов и подходов раннемусульманской дипломатии. Также анализируются конкретные исторические случаи.

Ключевые слова: посольская служба, дипломатические привилегии и иммунитет, мирные договоры, дипломатический талант.

The Origin of the Arab-Muslim Embassy Service (VII Century)

Z. A. Chomayev

Zaur A. Chomayev, ORCID 0000-0001-8842-3785, Pyatigorsk State University, 9, Kalinin Ave., Pyatigorsk, Stavropol Krai, 357532, Russia, zaurak1976@mail.ru

The article discusses the problem connected with the emergence of the Arab-Muslim ambassadorial service. The special role of religious dogmas in the formation of the principles and approaches of Muslim diplomacy is noted. Also, specific historical cases are explored.

Key words: embassy service, diplomatic privileges and immunities, peace treaties, diplomatic talent.

DOI: 10.18500/1819-4907-2018-18-2-182-187

В последнее время к истории раннего ислама в своих работах обращаются многие исследователи (историки, теологи, политологи, лингвисты...). Наряду с комплексными исследованиями имеются также и локальные, подробно описывающие те или иные исторические явления. Это связано с тем, что мусульманский фактор начал играть большую роль в международных отношениях. Актуальность изучения периода раннего ислама обуславливается еще и тем, что религиозно-политические движения современности так или иначе связаны с идеологическими установками, определенными в раннее средневековье. Также ко всему сказанному в российском обществе растет потребность (особенно среди мусульманской молодежи) в правильном понимании религиозных догматов ислама.

В данной статье освещается малоизученная в российской историографии тема: зарождение арабо-мусульманской посольской службы и принципы ее функционирования в период раннего ислама.

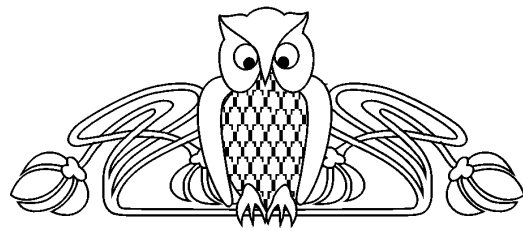

Надо отметить, что значительную роль в проведении внешнеполитического курса раннего арабо-мусульманского государства сыграли послы. Они участвовали во многих политических свершениях уммы. Со временем в силу сложившихся обстоятельств начали складываться зачатки раннемусульманской посольской службы. Рассмотрим основные принципы ее функционирования.

В силу того, что дипломатическая деятельность непосредственно связана с международной, она сопряжена с исследованием культуры, языка, религии разных народов. Здесь с уверенностью можно сказать, что в исламе проблема изучения разных народов стоит, если ни на первом, то не на самом последнем месте. Об истинности такого положения свидетельствует аят из Корана: «... [Мы]... сделали вас народами и племенами, чтобы вы узнавали друг друга» (пер. Э. Кулиева, 49: 13). Как известно, для того, чтобы знать положение других народов, надо изучить их культуру, язык, обычаи.

Стоит заметить, что на практике изучение культуры одних народов другими было сопряжено с определенными потребностями. В средние века мало кто для удовлетворения всего лишь своей любознательности отправлялся в дальние края. Для этого нужна была веская причина. В основном в те времена люди отправлялись в дальние походы для того, чтобы завладеть добычей. Или, как в случае с исламом, когда возникла потребность в распространении религиозных идей среди других народов. Преследуя эту цель, Пророку не раз приходилось отправлять религиозные посольства и послания с призывом к исламу ко многим правителям и народам.

Статус посла в исламе: дипломатические привилегии и иммунитет

В силу того, что в начале VII в. не было общепринятого международного дипломатического протокола, дипломатический этикет мусульман в основном зиждился на обобщенных требованиях ислама, также на одобренных им традициях, веками накопленных арабами.

К официальным представителям других народов мусульмане относились с большим уважением. Об истинности такого положения свидетельствует то, что «мусульманские правоведы обязывали имамов предпринимать меры предосторожности по отношению к послам, чтобы у них была полная свобода в их убеждениях и



практических делах»¹. Запрещалось брать посла в плен, выдавать его по запросу его же стране, если он сам не хотел туда возвращаться². Также послы пользовались гарантиями неприкосновенности.

Ярким примером доброжелательного отношения мусульман к представителям других народов является прием послов и делегатов в 9–10 гг. хиджры (630–631). После Худайбийского перемирия (628 г.) Мухаммад заключил мирные договоры со многими арабскими племенами. Большинство из них, приняв ислам, стали подданными раннего арабо-мусульманского государства. В связи с этим девятый год по хиджре арабские историки прозвали годом делегаций.

Некоторые племена согласно источникам вступили в союз с мусульманами еще до девятого года. В их числе можно назвать делегацию под предводительством Даммама б. Саглабы, представителей бану са'д б. бакр и джузам, делегацию во главе с 'Абд ал-Кайсом. Объединение арабских племен вокруг Медины в основном приходится на девятый и десятый год.

Среди историков имеются расхождения насчет их количества и датировки. Согласно Мухаммаду б. Исаку: «Когда Посланник Аллаха завоевал Мекку и вернулся из Табука, сакифиты приняли ислам и дали присягу; из разных мест начали к нему приезжать делегации арабов»³.

Данные о делегациях сохранились как в исторической, так и в хадисоведческой литературе. Большую работу по сбору материала касательно делегаций провел Ибн Са'д (ум. в 844 г.). Стоит заметить, что некоторые ранние арабо-мусульманские исследователи считают сообщения данного автора слабыми с точки зрения *иснадов* (цепочки передатчиков). Но, несмотря на это, многие его сообщения заслуживают внимание. Подлинность многих его сообщений подтверждается и в таком заслуживающем доверие источнике, как *Сахих* ал-Бухари.

Таким образом, сам факт существования этих делегаций не может быть поставлен под сомнение. Иначе невозможно будет объяснить процесс исламизации и политического объединения Аравии.

Прием делегаций по тем меркам был организован на довольно высоком уровне. Гостям было отведено специальное помещение. В частности, мечеть Пророка превратилась в место приема гостей и переговоров. Дискуссии и уроки веры проводились там. Делегаты жили за счет добровольных пожертвований мусульман. Некоторые из них приняли ислам и присоединились к Медине, а не принявшие ислам обязались выплачивать подушную подать *ал-джизйу*.

Дипломатическая активность арабов прослеживается еще задолго до появления на исторической арене ислама. Это было обусловлено их географическим положением и нравом. Разрозненные племена в период военных действий могли объединяться в союзы. Военно-политические союзы играли немаловажную роль в жизни

арабов и после появления ислама. Союзники не раз собирались вместе для нанесения совместного удара по позициям мусульман. Например, во время сражения у Рва (627 г.) антиисламской коалиции удалось собрать 10 тыс. воинов.

Противоречия среди племен решались не только на поле брани, но и путем переговоров. Так, для того, чтобы обеспечить безопасность своих торговых караванов, арабы заключали мирные договоры с разными этнорелигиозными образованиями. Для решения военно-политических вопросов они отправляли своего представителя-посла, которого называли *ас-сафир* (ريفسل) или *ар-расул* (لوسرل).

Арабы тогда еще не пользовались термином «дипломатия», заменяющим его эквивалентом служило слово *сафара*. В доисламской Мекке было множество случаев, когда к другим правителям отправляли посольства (*ас-сафарат*). Самым известным из них является *сафара* 'Абд ал-Мутталиба б. Хашима, деда Мухаммада, к Абрахе – правителю Йемена, когда его войска захватили верблюдов 'Абд ал-Мутталиба. Об этом событии подробно говорится в книге Ибн Хишама⁴. В основном согласно традиции дипломатические функции от имени мекканцев исполняли представители рода бану 'ади. До ислама последним послом курайшитов, как об этом свидетельствуют арабские источники, был 'Умар б. ал-Хаттаб (ум. в 644 г.)⁵.

В исторических сочинениях имеются сведения о том, что арабы в период раннего средневековья имели дипломатические сношения с Византией, Персией, Абиссинией и т. д. Для представительских функций выбирали коммуникативных людей, знающих язык и обычаи народа, к которому отправляли посланцев. Обычно послы брали с собой подарки. К примеру, когда 'Абд Аллах б. Абу Раби'а и 'Амр б. ал-'Ас прибыли к царю Абиссинии с просьбой, чтобы он вернул бежавших из Мекки мусульман курайшитам для расправы, согласно источникам они принесли с собой наряду с остальными подарками и кожу, потому что, как выразилась Умм Салама: «Самым изумительным подарком [для абиссинцев], привезенным из Мекки, считалась кожа»⁶.

Своими политическими способностями отличался и Абу Суфйан. Он не раз посещал по торговым делам подвластные Византии территории, хорошо разбирался в их обычаях, неоднократно возглавлял курайшитов в качестве главнокомандующего. Именно он представлял арабов во время переговоров с византийским царем Ираклием.

Отдельного упоминания в данном деле заслуживает 'Амр б. ал-'Ас. Судя по имеющимся сведениям, он был очень проницательным и дипломатичным человеком. Его дипломатический талант сыграл большую роль в истории мусульман и после принятия им ислама. Благодаря его политическим способностям к Халифату был присоединен Египет (639 г.). Он показал свою



политическую зрелость и во время военно-политического противостояния Му'авии и 'Алиа б. Абу Талиба в Сиффине (656 г.).

После принятия им ислама Пророк, учитывая его дипломатический талант, направил его со своим посланием в Оман. Благодаря его упорству и настойчивости два правителя Омана приняли ислам. Содержание переговоров 'Амра б. ал-'Аса с правителями Омана с его же воспоминаний во всех его деталях приводится в известном сочинении Ибн Тулуна (1475–1546) *И'лам ас-са'илин* (علاء نبيلى اسئل امال ع) («Уведомление вопрошающих»):

«Когда я ['Амр б. ал-'Ас] прибыл в Оман, первым делом встретился с 'Абдом, потому что он был более кротким и мягким по характеру. Я сказал: “Поистине я посланец Посланника Аллаха к тебе и к твоemu брату”. Он сказал: “Мой брат старше меня возрастом и имеет больше прав на власть. Я проведу тебя к нему, чтобы он прочитал твое письмо”. Потом он спросил меня: “А к чему ты призываешь?”. Я ответил: “Призываю тебя к Аллаху, единому у которого нет сотоварищей. И остерегаю тебя от поклонения чему-либо кроме Него. И чтобы ты засвидетельствовал, что Мухаммад Его раб и Его Посланник”. Он сказал: “О 'Амр! Ты приходишься сыном *саййида* (знатного представителя) своего народа. [Нам интересно знать], как поступил твой отец, так как он для нас является примером”. Я ответил: “Он умер, не уверовав в Мухаммада. Как я хотел, чтобы он принял ислам и поверил ему. И я придерживался мнения отца, пока Аллах не привел меня к исламу”. Он спросил, где и когда я принял ислам. Я ответил, что принял ислам недавно, находясь у [эфиопского царя] ан-Наджашийа. Я также рассказал ему, что ан-Наджаший принял ислам. Он спросил, как поступил его народ с ним и его царством? Я ответил, что они утвердили его и последовали за ним. Он спросил, последовали ли за ним его епископы и монахи? Я дал утвердительный ответ. Тогда он сказал: “Смотри о 'Амр на то, что ты сказал. Поистине самым позорным качеством человека является лживость”. Я ответил, что я не обманываю, и то, что обман неприемлем в нашей вере. Он спросил, знал ли Ираклий, что ан-Наджаший принял ислам. Я ответил утвердительно, и он потребовал доказательств. Я сказал: “Ан-Наджаший выплачивал ему подать. Когда принял ислам и уверовал в Мухаммада, он поклялся Аллахом и сказал, что, если он [Ираклий] попросит у него даже один дирхам не даст ему... Ираклий сказал: “Что я могу сделать, если человек выбрал для себя религию? Ей Богу, если бы не мое царство я сделал бы то же самое что и он”. Затем 'Абд попросил рассказать о том, к чему он [Пророк] призывает, и от чего остерегает. Я сказал, что он повелевает поклоняться Аллаху, запрещает совершать греховные поступки, призывает к добру и придерживаться родственных связей. Запрещает несправедливость и вражду, также прелюбодеяние, употребление вина, поклонение камням,

идолам и крестам. Он сказал: “Как прекрасно то, к чему он призывает! Если бы мой брат последовал бы за мной, мы поехали бы и уверовали бы в Мухаммада. Однако мой брат держится за власть, боится потерять его”. Я сказал, что если он примет ислам, то тогда Посланник Аллаха назначит его предводителем его же народа...»⁷

После прихода ислама многие обычаи арабов, связанные с дипломатической деятельностью, сохранились. Например, термины *расул* и *сафир* в разных вариациях встречаются в Коране.

Требования, предъявляемые к послам

В первоисточниках ислама (в Коране и Сунне) нет четко изложенных правил относительно качеств, предъявляемых к послам. Однако если хорошо изучить отношения Пророка и Праведных халифов к выбору политических служащих, можно прийти к определенным выводам. В одном из хадисов говорится: «Кто назначит предводителем мусульман человека, зная, что [среди них] есть тот, кто лучше него, тот предал Аллаха и его Посланника»⁸. В Коране сказано: «О те, которые уверовали! Не предавайте Аллаха и Посланника...» (пер. Э. Кулиева, 8: 27).

Пророк перед тем как назначить человека на ту или иную должность, внимательно изучал его профессиональные качества и нрав. Если качества претендента соответствовали требованиям данной должности, он назначал его, а если нет, то отказывал. История сохранила случаи, когда Мухаммад из-за несоответствия требованиям отказывал выдающимся *сахабам* (сподвижникам) в предоставлении политических должностей. Имам Муслим в своем *Сахихе* цитирует воспоминания ближайшего соратника Пророка Абу Зарра ал-Гифари: «Я сказал: “О Посланник Аллаха! Не назначишь ли ты меня наместником?”. Похлопав меня по плечу, он сказал: “О Абу Зарр! Я считаю тебя слабым [для этого дела]. Это – *амана* (вещь, отдаваемая на хранение) и в Судный День обернется [для наместников] позором и раскаянием, кроме тех, кто взял ее по праву и [добросовестно] исполнил возложенную на него [миссию]»⁹.

Также об истинности такого положения свидетельствует тот факт, что командиром отрядов в военных свершениях Пророк назначал Халида б. ал-Валида, а Абу Хурайру использовал для того, чтобы он запоминал и передавал хадисы. Стоит упомянуть, что они оба приняли ислам в одно и то же время. «Если бы он передал управление войсками Абу Хурайре, а сохранение хадисов Халиду б. ал-Валиду – по меткому замечанию доктора Мухаммада Хабаша – было бы провалено и то и другое»¹⁰. 'Абд ар-Рахман б. 'Ауф занимался торговлей и приносил пользу как себе, так и всей мусульманской умме, а в обязанности Зайда б. Сабита входило изучение языков и сохранение Корана. Опять-таки если поменяли бы обязанно-



сти, то «не было бы ни торговли, ни владеющих языками»¹¹.

Согласно точке зрения второго халифа ‘Умара б. ал-Хаттаба, кандидат, претендующий на пост наместника в Халифате, должен был обладать четырьмя качествами: 1) иметь достаточно сил для сбора дозволенной подати; 2) быть честным, расходовать собранное имущество только по праву; 3) быть строгим, но не тираном; 4) обладать кротостью, но не слабостью¹².

Данные параметры ‘Умар выдвинул не для теоретического осмысления вопроса, а для того, чтобы применять их на практике. Например, он сместил Шурахбила б. ал-Хасана с должности наместника Сирии и вместо него назначил Му‘авию. Такой шаг он объяснил тем, что он нашел того, кто сильнее его¹³.

Из аятов Корана также можно выяснить некоторые детали, касающиеся личностных качеств посланцев. Согласно исламской доктрине, некоторые пророки считаются посланцами. Так, в одном из аятов Корана говорится: «И сказал Муса: “О Фир‘аун! Я – посланник Господа миров”» (пер. акад. И. Ю. Крачковского, 7: 102 (104)). Пророк Мухаммад также считается Посланником Аллаха (*Расул Аллах*). В Коране сказано: «Скажи: “О люди! Я – посланник Аллаха к вам всем”» (пер. акад. И. Ю. Крачковского, 7: 157 (158)). Учитывая то, что Пророк не мог сам довести всем людям «добрую весть», для достижения поставленной цели «он был вынужден отправлять к разным народам посланцев (*русул*), которые должны были довести до людей учение его Господа»¹⁴.

Согласно Корану, все Божьи посланники владели языками народов, к которым они были отправлены: «И ни один посланник не был послан Нами, кто не владел бы языком своих людей...» (пер. Пороховой, 14: 4).

Посланцы должны были жить полноценной жизнью: иметь семью, детей: «Мы посылали до тебя посланников и даровали им супруг и потомство» (пер. Э. Кулиева, 13: 38). Основной целью пророков-посланников, как и обычных послов, было доведение послания отправителя к адресату: «...На тебя возложена только передача откровения» (пер. Э. Кулиева, 42: 48).

К послу в период раннего ислама предъявлялся ряд требований. Судя по имеющимся сведениям, посол должен был: владеть иностранным языком; быть набожным и ответственным; иметь красивое имя и привлекательную внешность; быть красноречивым; знать культуру, язык, обычаи направляемой страны; всегда действовать в интересах уммы.

Одним из первых работ, посвященных изучению культуры посла в мусульманском мире, считается книга ‘Амра б. Бахра ал-Джахиза (775–868) *كقولم لقال خأ يف اجاتلأ* («Корона о нраве правителей»). В главе *كقولم لوسر بآادأ* («Культура посла правителя») он пишет: «...посол правителя должен быть полноценным (*сахих ал-фитра*),

иметь хороший характер (*ал-мизадж*), быть красноречивым, дальновидным, понимать [глубинные] смыслы и точно передавать слова правителя; должен обладать правильной речью, не должен быть жадным и алчным [должен быть], ответственным (*хафиз*). Правитель, перед тем как назначить его послом, должен долгое время его испытывать»¹⁵.

Ибн ал-Фарра’ в книге *Русул ал-Мулуки* («Посланцы правителей») пишет: «Управляющий (*ас-са’ус*), перед тем как выбрать посла должен хорошенько подумать и выбрать того, чьи параметры соответствуют данной должности. ... Потому что любое упущение со стороны посла, может привести к противоречиям и ухудшить положение правителя (*султана*)»¹⁶. По этому поводу имам ал-Джахиз пишет: «Ардашир ибн Бабики говорил: “Сколько невинной крови было пролито по вине посла! Сколько войск было уничтожено, сколько из них потерпели поражение, сколько преступлений [было совершено], сколько имущества было ограблено, сколько договоров было нарушено из-за предательства (*хийана*) посла и его ложных сведений”»¹⁷.

Согласно точке зрения имама ал-Маварди (974–1058): «Посол должен иметь красивую внешность, быть проникательным, здравомыслящим, сообразительным, красноречивым; хорошо изъясняться; уметь давать советы; быть религиозным и честным; быть испытанным в хорошем послушании и исполнении; уметь хранить секреты; быть умеренным в желаниях; быть необлеченным в совершении плохих поступков; не употреблять опьяняющих напитков»¹⁸. Согласно точке зрения второго халифа ‘Умара б. ал-Хаттаба (ум. в 644 г.), посол должен отвечать следующим требованиям: 1) иметь красивое имя; 2) быть красивым и привлекательным на вид; 3) обладать правильной речью¹⁹.

Ибн Тактаки (ум. в 1309 г.) в книге «Почетное в культуре власти и в исламском государстве» отмечает: «Одной из задач, имеющих первостепенную важность для правителя, является хорошо продуманное посольство. Так как посредством посла строится умозаключение о положении человека. Мудрецы говорили: если вы хотите понять положение человека и его умственные способности, посмотрите на его письмо и на его посланца. Они являются свидетелями, которые никогда не обманывают»²⁰. Здесь слова ‘Амра б. ал-‘Аса подходят как ни где кстати: «Три вещи являются отражением хозяина: посол – отражение отправителя, подарок – отражение дарителя, письмо – отражение писателя»²¹.

Средневековые мусульманские ученые рекомендовали правителям, чтобы они назначали над своими послами надсмотрщиков. «Надобно правителю, отправляя посла к другому царю, назначать ему надсмотрщика. Если он решил отправить двух послов, то – двух надсмотрщиков, и проследить, чтобы они не встречались по дороге и не знали друг друга»²², – пишет имам ал-Джахиз.



В своих выводах ал-Джахиз опирается на практику царя Искандера. Согласно историческим повествованиям, Искандер отправил своего посла к одному из царей Востока. Посол вернулся к нему с посланием царя, в котором Искандер заметил букву, которая портила значение послания. Он спросил у своего посла, уверен ли он, что эта буква была продиктована ему царем и не сомневается ли он в этом. Тот ответил утвердительно. Искандер решил на всякий случай перестраховаться и отправил другого посла с тем же письмом, чтобы тот уточнил, действительно ли данная буква продиктована царем или ошибка писца. Царь начал проверять письмо и дойдя до обозначенной буквы, приказал принести ему нож и вырезал ее. Затем написал письмо Искандеру: «Поистине голова царства – это правильность природы царя (*сиххат фитра ал-малик*), а голова царя – правдивость языка его посланника... Я вырезал ножом из текста то, что не имело отношения к моей речи. Но не было у меня возможности отрезать язык твоему послу». Когда Искандер прочитал ответ царя, понял, что это была не ошибка, а проделка посла. Он отдал приказ казнить посла и его казнили (ему выгнали язык через затылок)²³.

В перечне требований к личностным качествам посла наряду с профессиональными перечисляются и чисто религиозные аспекты (набожность, трезвость). Это можно объяснить тем, что в период раннего ислама посол представлял не только свою страну или своего правителя, а религию ислам в целом, одновременно исполняя и функции религиозного проповедника. Поэтому он должен был быть близок к идеалу и в этическом плане.

Однако, как известно, на практике найти такого человека, который одновременно был бы набожным и профессионалом своего дела, очень трудно. Учитывая эти колебания, исламская доктрина позволяла мусульманам в вопросах войны и мира отдавать предпочтение профессионалам, если даже они вели несправедливый образ жизни, нежели набожным, не имеющим профессиональных качеств и навыков. Когда у имама Ахмада спросили, кому из двух категорий людей следует отдавать предпочтение в военное время: один из них сильный, но несправедливый, другой набожный, но слабый? Он ответил: «Что касается сильного несправедливого, то его сила пойдет во благо мусульманам, а его несправедливость обернется только против него самого. А что касается слабого праведного, то его праведность имеет отношение только к нему самому, а его слабость обернется бедствием для всех мусульман. Поэтому в данном случае предпочтение следует отдавать сильному несправедливому, так как Посланник Аллаха сказал: «Поистине Аллах поддержит эту религию посредством порочного человека (*ар-раджул ал-фаджир*)»²⁴. В военных вопросах Умар б. ал-Хаттаб предпочтение отдавал смелым людям, даже если они были несправедливыми, нежели честным, но слабым²⁵.

Также послу рекомендовалось заходить в назначенный населенный пункт утром, предварительно совершив молитву, держать послание в правой руке и придерживаться правой стороны. Об истинности такого положения свидетельствуют наставления Пророка своему послу Аййашу б. Абу Раби'е ал-Махзуми, которого он направил в Химйар. Согласно версии Ибн Са'да Пророк сказал: «Когда придешь на их землю не заходи ночью, дождись утра. Затем соверши омовение должным образом и молитву в два *рака'та* и попроси у Аллаха успеха и принятия, прибегни к помощи Аллаха, возьми мое послание в правую руку и передай его правой рукой с правой стороны. Затем прочитай им 98 суру Корана «"Ясное знамение"». Затем скажи: уверовал Мухаммад и я первый из уверовавших»²⁶.

Таким образом, мусульманскими правителями на основе требований шариата, опираясь и на практику разных властителей, были выработаны определенные правила, согласно которым для представительских функций надо было выбирать наилучших представителей общества, пригодных для данного дела.

Из вышеизложенного материала можно сделать вывод, что в период раннего ислама не было институтов, готовящих послов. Пророк и последовавшие за ним халифы для этих целей выбирали самых подходящих, имеющих кругозор, отличающихся честностью и порядочностью людей. Кроме редких случаев представительские функции в вопросах, касающихся дипломатии, в основном выполняли мужчины.

Примечания

- 1 *Ибн Хазм*. *Иль-Хамла* («Сладость») : в 12 т. Бейрут, 1989. Т. 4. С. 307.
- 2 *'Абд ал-Карим Зайдан*. *Иль-Ислам* («Исламский шариат и общегосударственный закон»). Бейрут, 1996. С. 169.
- 3 *Ибн Хишам*. *Тариху-ль-Пророка* («Жизнеописание Пророка») : в 4 т. Бейрут, 2002. Т. 2. С. 455.
- 4 См.: *Ибн Хишам*. *Тариху-ль-Пророка* («Жизнеописание Пророка»). Бейрут, 2002. Т. 1. С. 48.
- 5 См.: *ал-Касими Зафир*. *Иль-Джихад* («Джихад и общегосударственные права в исламе»). Бейрут, 1982. С. 447–448.
- 6 *Ибн Хишам*. *Тариху-ль-Пророка* («Жизнеописание Пророка»). Бейрут, 2002. Т. 1. С. 312.
- 7 *Ибн Тулун*. *Иль-Ислам* («Уведомление вопрошающих»). Бейрут, 1987. С. 96–98.
- 8 *Ал-Байхаки*. *Иль-Кабир* («Великие предания») : в 10 томах. Бейрут, 2003. Т. 10. С. 118.
- 9 *Муслим*. *Иль-Муслам* («Сборник достоверных хадисов Муслима») : в 5 т. Бейрут, 2005. Т. 3. С. 1453.
- 10 *Хабаши Мухаммад*. *Иль-Ислам* («Ислам и дипломатия»). Каир, 1998. С. 57.
- 11 Там же.
- 12 *Ат-Тартуши Абу Бакр*. *Иль-Ислам* («Светильник правителей»). Каир, 1915. С. 62–63.



- ¹³ См.: *ал-Байати 'Абд ал-Джаббар*. يرادالام يظنتلاني نيدش ارلا رصع يف تايالولل («Административная организация вилайетов в эпоху Праведных халифов»). Бейрут, 2000. С. 338–339.
- ¹⁴ *Джамал Ахмад*. يم السالاق فلاني يف ارفس لاولسر لام الكح («Правовое положение послов в исламском фикхе»). Наблус, 2008. С. 26.
- ¹⁵ *Ал-Джахиз*. الاملال قالخا يف جاتل («Корона о нраве правителей»). Каир, 1914. С. 121.
- ¹⁶ *Ибн ал-Фарра'*. كمولم لاسر («Посланцы правителей»). Бейрут, 1972. С. 34.
- ¹⁷ *Ал-Джахиз*. الاملال قالخا يف جاتل («Корона о нраве правителей»). Каир, 1914. С. 122.
- ¹⁸ *Ал-Маварди*. كمولم لاق يحصرن («Совет правителям»). Бейрут, 2007. С. 276.
- ¹⁹ *Хабаш Мухаммад*. ايسامول بدل و مالسال («Ислам и дипломатия»). Каир, 1998. С. 60.
- ²⁰ *Ибн Тактаки*. لودل او ذين اطلسال بادلاني يف يرخفل («Почетное в культуре власти и в исламском государстве»). Бейрут, 1997. С. 72.
- ²¹ *Джамал Ахмад*. يم السالاق فلاني يف ارفس لاولسر لام الكح («Нормы, контролирующие действия послов в исламском законе»). Наблус, 2008. С. 23.
- ²² *Ал-Джахиз*. الاملال قالخا يف جاتل («Корона в нраве правителей»). Каир, 1914. С. 123.
- ²³ Там же. С. 122–123.
- ²⁴ *Ибн Таймийа*. ايساوشلال قساي سل («Шариатская политика»). Бейрут, 2005. С. 9.
- ²⁵ Там же.
- ²⁶ *Ибн Са'д*. تاقبطلاني ربكل («Великие разряды»): в 8 т. Каир, 1988. Т. 1. С. 282.

Образец для цитирования:

Чомаев З. А. Зарождение арабо-мусульманской посольской службы (VII в.) // Изв. Саратов. ун-та. Нов. сер. Сер. История. Международные отношения. 2018. Т. 18, вып. 2. С. 182–187. DOI: 10.18500/1819-4907-2018-18-2-182-187.

Cite this article as:

Chomaev Z. A. The Origin of the Arab-Muslim Embassy Service (VII Century). *Izv. Saratov Univ. (N. S.), Ser. History. International Relations*, 2018, vol. 18, iss. 2, pp. 182–187 (in Russian). DOI: 10.18500/1819-4907-2018-18-2-182-187.



УДК 930 (48)+(368)

СЕВЕРНАЯ ДЕРЖАВА КНУТА ВЕЛИКОГО В ИСТОРИОГРАФИИ

С. А. Поляков

Поляков Сергей Аркадьевич, аспирант кафедры всеобщей истории, Саратовский национальный исследовательский государственный университет имени Н. Г. Чернышевского, serzh.polyakov.91@inbox.ru

В статье анализируется место государства короля Кнута Великого (1016–1035) в зарубежной и отечественной историографии. Рассматривается большая часть изданных на сегодня работ на разных языках. До настоящего момента на русский язык подобная работа не переводилась.

Ключевые слова: историография, Кнут Великий, Англия, Скандинавия, эпоха викингов.

The Northern Realm of Canute the Great in Historiography

S. A. Poliakov

Sergei A. Polyakov, ORCID 0000-0002-7289-3990, Saratov State University, 83, Astrakhanskaya Str., Saratov, 410012, Russia, serzh.polyakov.91@inbox.ru

The article analyzes the place of king Canute the Great's (1016 – 1035) state in foreign and national historiography. Most of the works published today in different languages are considered. Until now, such work has not been published in Russian.

Key words: historiography, Canute the Great, England, Scandinavia, Viking Age.

DOI: 10.18500/1819-4907-2018-18-2-188-191

Эпоха викингов в Северной Европе (VIII–XI вв.) в течение долгого времени привлекает пристальное внимание исследователей, находит яркое отражение в массовой культуре. Имеющийся интерес имеет и обратную сторону – остаётся всё меньше неизученных тем истории эпохи викингов. Поскольку событийная история восстановлена ещё в XIX в., в настоящее время основное внимание сосредоточено на вопросах анализа материала археологических экспедиций, вопросах истории язычества и распространении христианства, на литературоведческом и историко-культурологическом анализе исландских саг. В последнее время появляются и общие работы по истории эпохи викингов¹.

Более частные сюжеты лишь в последние десятилетия стали предметом изучения историков. Среди них можно выделить историю Кнута Великого (1016–1035 гг.) и созданной им Северной державы.

Этот правитель привлекал внимание историков начиная со становления нордистики как отрасли медиевистики. Так, Андерс Стриннгольм

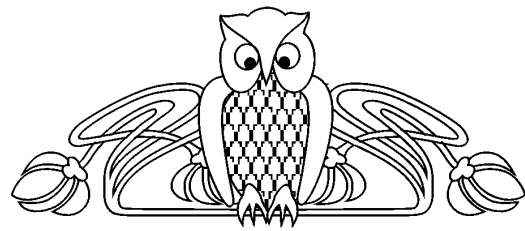

(1786 – 1862) на страницах своего труда «Походы викингов, государственное устройство, нравы и обычаи древних скандинавов», вышедшего в 1835 г., подробно повествует о походах норманнов в Англию. В качестве завершающего этапа экспансии он описывает походы короля Дании Свена Виллобородого и его сына Кнута Великого, пришедшие на первые 16 лет XI в.

Описывая подробности событий тех лет, автор заложил историческую традицию освещения личности короля Кнута и созданного им государства. При описании перипетий борьбы датских и английских королей автор всего в нескольких предложениях рассказывает о Северной империи. Таким образом, существование данного государства предстаёт незначительным эпизодом эпохи викингов².

Общие работы, связанные со Скандинавией, в том или ином виде продолжали освещать личность и деяния Кнута в таком же ключе. Первое исследование, посвященное подробному рассмотрению истории Северной державы, было написано Й. Стинструпом. В своём монументальном историческом труде «Норманны» значительную часть третьего тома он посвятил королю Кнуту. Впервые эта историческая личность получила столь подробное освещение. Автор попытался обстоятельно охарактеризовать как английский, так и скандинавское направления политики Кнута, что является большим достоинством его работы³. Однако история Северной державы и здесь рассматривалась в общем контексте эпохи викингов.

Начало научного изучения империи датского короля положил американский исследователь Лоренс Ларсон (1868 – 1938), выпустивший в 1912 г. работу «Кнут Великий 995–1035: возвышение датского империализма»⁴. Ученый впервые в мировой историографии попытался выявить причины экспансии датских викингов. Он усматривал их в стремлении правителей Дании к завоеванию новых земель, обретению новых богатств, которые можно было захватить в Англии.

Историк подробно описывал процессы, происходившие и в Англии, и в Скандинавии, однако основное внимание уделил действиям Кнута в Британии. Это заложило определённую традицию изучения правления Кнута Великого, а также на долгие годы сделало его изучение прерогативой англосаксонских исследователей.

Стоит отметить, что большая часть XX столетия не отличалась продуктивной работой – интерес к личности Кнута возродился только



через полвека. В своей статье (точнее в лекции) британец Г. Гармонсвей дал краткое и подробное описание жизни Кнута Великого и государства, созданного им⁵. Эта статья ограничивается хроникальной фиксацией основных фактов эпохи Кнута и не содержит глубокого анализа узловых проблем, в том числе причин возникновения Северной империи.

Спустя 30 лет личность Кнута заинтересовала британских исследователей вновь, но на этот раз принесла более существенные результаты. Вероятно, это связано с тем, что в английской истории осталось не так много «белых пятен», эпизодов, обделённых вниманием историков. К тому же загадочная скандинавская империя, включавшая в свои пределы Англию, перекликалась с процессами евроинтеграции, успешно развивавшимися в 90-е гг. XX в.

При этом была выявлена и всесторонне рассмотрена неразрывная связь Британии с Северной Европой, имевшая место в XI в. Только после нормандского завоевания Англия переместилась в культурно-историческую зону европейского Запада, а Скандинавия продолжила развиваться обособленно, в относительной изоляции от остальной Европы. Чтобы понять развитие двух регионов накануне этого разрыва, необходимы специальные исследования, и государство Кнута Великого как нельзя лучше подходило для подобной работы.

Важно отметить, что на рубеже 80-х и 90-х гг. массовая культура стала популяризировать образ викинга VIII–XI вв.

Впервые за 80 лет была издана научная монография о Кнуте Великом, написанная англичанином М. Лоусоном⁶. Как уже видно из названия, она посвящена в основном правлению короля в Англии. Упоминания Скандинавии можно найти в этой работе, но они минимальны.

Вскоре последовало издание сборника статей, приуроченного, вероятно, к 1000-летию со дня рождения Кнута (предположительно он родился в 995 г.)⁷. Издатель сборника Александр Рамбл собрал в книге работы, охватывающие самые разные вопросы, в том числе источниковедческого характера (нумизматика, рунные камни).

Среди авторов сборника стоит отметить шведского историка Нильса Лунда, а также британцев К. Джонсона, Роберта Франка, Питера Сойера⁸. Данный сборник затрагивал частные вопросы эпохи Кнута и дал импульс дальнейшему изучению Северной державы. Среди английских историков можно выделить Бенджамина Хадсона, который стал заниматься проблемами внешней политики империи Кнута и его взаимоотношениями с Британскими островами⁹. Его работы позволили взглянуть на данную тематику по-новому.

Важную веху в истории изучения Северной державы составляет труд Тимоти Болтона «Империя Кнута Великого»¹⁰. На мой взгляд, это самая обстоятельная работа на английском языке, посвящённая данному историческому периоду.

Автор использует разнообразные источники, в том числе скандинавские. Большим достоинством работы является внимание к скандинавскому правлению Кнута Великого, его взаимоотношениям со странами Северной Европы. Кроме того, Тимоти Болтон интересуется возникновением титула «император» по отношению к Кнуту, а также его имперскими замыслами. Но при этом следует отметить, что автор начинает работу с завоевания Кнудом Англии в 1016 году; его практически не интересуют причины, приведшие Кнута к экспансии, круг его внимания ограничивается рассмотрением способов управления Северной империей.

Последней на данный момент большой работой является монография «Король Кнут и завоевание Англии 1016 года» Уильяма Бартлетта¹¹. Автор пытается проанализировать процессы, происходившие и в Англии, и в Дании накануне войны Свена Виллобородого и его сына Кнута с англо-саксами. Историк видит причины победы Кнута в укреплении королевской власти в Дании, а также в неподготовленности Англии к войне.

Все представленные работы написаны на английском языке. Возникает вопрос – как обстоят дела с изучением вышеназванной темы в скандинавской историографии?

Разумеется, одновременно с выходом англоязычных работ выходили труды скандинавских историков, как на скандинавских, так и на английском языках. В качестве примера можно привести работы Ове Моберга, изучавшего конфронтацию Кнута и шведского короля¹². Ключевым событием в истории межгосударственных отношений стала битва на реке Хельга, по поводу которой шли научные споры. Шведский историк Бо Греслунд работал в том же направлении, что и О. Моберг, изучая войну Кнута со Швецией и упомянутую битву¹³. Одним из первых исследований по нумизматике эпохи Кнута стала работа шведской исследовательницы Бриты Малмер, причём рассматривала она скандинавский материал¹⁴.

Тем не менее за XX в. не было написано ни одной монографии по данной теме. Причины этого стоит искать в специфике скандинавской медиевистики. Она заключается в том, что значительная часть работ посвящена археологическим изысканиям, источниковедению, а также нумизматике. Собственно «классических» исторических исследований выходит очень немного, в основном монографии посвящены классическому средневековью с середины XI в.

Эпоха Кнута Великого упоминается в целом ряде трудов опосредованно, только в связи с церковной историей. Парадоксальным образом одна из величайших страниц в национальной истории не часто привлекала интерес самих датчан. Связано это с кратковременностью и хронологической удалённостью данного периода. К тому же король Кнут явно предпочитал Англию Дании. Значительная часть исследователей изучает эту эпоху через призму археологии. Исключение



составляют работы вышеупомянутых Н. Лунда, Х. Янсона, Михаэля Гелтинга и др.¹⁵

Иного рода причины охарактеризованной историографической ситуации выходят за рамки естественных трудностей поиска и анализа источников по истории Раннего Средневековья. В последние 50 лет в Западной Европе приобрели популярность постмодернистские тенденции в историографии. Имеющиеся письменные источники, в том числе исландские саги, не внушают доверия исследователям, так как через текст конструируются образы, не имеющие связи с реальностью. Внимание историков концентрируется на микроистории, изучении источников, гендерном подходе и др.

Изучение рунических надписей, археологических памятников, нумизматики, произведений скальдов дают более богатый, наглядный материал, в то время как изучение процессов социально-экономического и политического развития более сложны для историков¹⁶.

Единственной датской монографией о Кнute Великом является работа «Кнут Великий – мечты о Северной Империи» Поля Скониинга¹⁷. Исследователь подробно рассказывает о развитии государства Кнута, уделяя значительное внимание собственно датскому направлению политики короля. Помимо этого, автор пытается сразу описать и личность Кнута, и исторический период с 1014 по 1066 г., что не позволяет глубоко раскрыть тот или иной вопрос.

Ко всему прочему, работе присуще вольное обращение с источниками и недостаточное использование современной литературы.

Тем не менее автор постарался дать широкую картину эпохи на протяжении полувека. Последний момент часто упускается в литературе – Северная империя в виде идеи существовала и после смерти Кнута.

Тема Северной Европы интересует историков во многих странах. Примечательно, что одна из самых обстоятельных монографий написана польским автором. Якуб Моравец в своей работе подробнейшим образом анализирует всё правление Кнута Великого¹⁸. Он рассматривает как развитие Англии, так и Скандинавии накануне завоевания датчан. Среди причин экспансии автор указывает на стремление установить более тесные торговые связи между странами, возвышение королевской власти, необходимость завоеваний для военной элиты. Разнообразные источники и использованная литература позволяют автору рассматривать проблему с привлечением большого фактического материала.

Моравец особенно большое внимание уделяет изучению скандинавских источников, в частности поэзии скальдов. Последняя входит в круг особых научных интересов автора¹⁹. На мой взгляд, монография польского автора является одной из лучших по теме Кнута Великого; научные интересы предопределили подробное освещение

одних тем и более сжатый рассказ других, что не умаляет достоинств работы.

На русском языке, несмотря на давний интерес к северной тематике, имеется небольшое количество работ.

Первые работы на русском языке, посвященные Кнуту Великому, представляли собой переводы трудов классиков датской исторической науки, где упоминался данный правитель²⁰. Взаимоотношения славян и скандинавов эпохи Северной империи рассматривается в статье советского историка-слависта Владимира Дорощевича Корольюка (1921 – 1981), посвященной правителю ободритов Готшалку²¹. На рубеже советской и современной российской историографии написана интересная статья Александра Васильевича Назаренко (возглавляет Центр истории религии и церкви в Институте российской истории РАН), где прослеживается связь Руси и Дании при Кнute Великом²². В настоящий момент данной темой занимается историк Максим Михайлович Горелов (сотрудник Института всеобщей истории РАН), первым выпустивший обзорные статьи о Кнute. Его работы связаны с репрезентацией власти в письменных источниках, в частности в «Панегирике королеве Эмме»²³.

Таким образом, эпоха Кнута Великого и Северная держава не принадлежат к числу проблем, до настоящего времени остающихся за пределами внимания исследователей. Тем не менее по сравнению с другими сюжетами эпохи Средневековья интерес к ней проявлялся не постоянно, а время от времени. Лидерство по количеству работ удерживает англоязычная литература, в то время как историки других стран, в том числе скандинавских, работают по этой теме меньше. Что же касается российской науки, то до настоящего времени общих работ, посвященных Северной державе Кнута Великого не имеется, что и определяет научную актуальность обращения к этому сюжету.

Примечания

- ¹ Гуревич А. Я. Походы викингов. СПб., 2007; Хольгер А. Викинги. СПб., 2006; История Дании с древнейших времён до начала XX в. М., 1996.
- ² Стриннгольм А. М. Походы викингов. М., 2003. С. 163–165.
- ³ Steenstrup J. C. H. R. Normannerne. Vol. 3. Copenhagen, 1878. P. 290–412.
- ⁴ Larson L. M. Canute the Great, 995–1035, and the Rise of Danish Imperialism during the Viking Age. N. Y.; L., 1912.
- ⁵ Garmonsway G. N. Canute and his Empire. L., 1964.
- ⁶ Lawson M. K. Cnut. The Danes in England in the early eleventh century. L., 1993.
- ⁷ The reign of Cnut, king of England, Denmark and Norway. L., 1994.
- ⁸ Lund N. Cnut's Danish Kingdom // The reign of Cnut. L., 1994. P. 27–42; Jonsson K. The coinage of Cnut // Ibid. P. 193–230; Frank R. King Cnut in the verse of his



- Skalds // *Ibid.* P. 106–124 ; *Sawyer P.* Cnut's Scandinavian Empire // *Ibid.* P. 10–22.
- ⁹ *Hudson B. T.* Cnut and the Scottish kings // *English historical review.* Vol. 107. Oxford, 1992. P. 350–360 ; *Hudson B. T.* Knutr and Viking Dublin // *Scandinavian Studies.* Vol. 66. Illinois, 1994. P. 319–335.
- ¹⁰ *Bolton T.* The empire of Cnut the Great : conquest and the consolidation of power in Northern Europe in the early eleventh century. Leiden, 2009.
- ¹¹ *Bartlett W. B.* King Cnut and the Viking Conquest of England 1016. Stroud, 2016.
- ¹² *Moberg O.* Olav Haraldsson, Knut den Store och Sverige. Lund, 1941 ; *Moberg O.* The Battle of Helgeå // *Scandinavian Journal of History.* Vol. 14. L., 1989. P. 1–19.
- ¹³ *Gräslund B.* Knut den store och sveariket. Slaget vid Helgeå i nybelysning // *Scandia.* Vol. 52. Lund, 1986. S. 211–238.
- ¹⁴ *Malmer B.* King Canute's coinage in the Northern countries. L., 1972.
- ¹⁵ *Lund N.* Op. cit. ; *Janson H.* Konfliktnjer i tidlig Nordeuropeisk Kyrkoorganisation // *Kristendommen I Danmarkf6r 1050.* Roskilde, 2004. S. 215–234 ; *Getling M. H.* Elusive bishops : remembering, forgetting, and remaking the history of the Early Danish Church // *The Bishop : power and piety at the First Millennium.* Munster ; Hamburg ; Berlin, 2004. P. 169–200.
- ¹⁶ *Randsborg K.* The Viking Age in Denmark. L., 1980 ; *Thurston T. L.* Landscapes of power, landscapes of conflict, state formation in the South Scandinavian Iron Age. N. Y. ; L., 2001.
- ¹⁷ *Skaaning P.* Knud den Store – Dr6mmen om nordso imperiet 1014–1066. Gjern, 2010.
- ¹⁸ *Morawiec J.* Knut Wielki : krol Anglii, Danii I Norwegii. Krakow, 2013
- ¹⁹ Например : *Morawiec J.* Relacje skald – wladca w islandzkich 6ættir jako reminiscencja kultury dworskiej w sredniowiecznej Skandinavii // *Kultura Ludow Morza Baaltyckiego.* Toruń, 2008.
- ²⁰ *Малепа Г.* Введение в историю датскую, в котором рассуждается о вере, законах, нравах, и обыкновениях древних датчан. СПб., 1785. Ч. 1 ; *История датская, сочиненная господином Голбергом, которую сократил и приписал к ней свои примечания надворный советник Яков Козельский.* СПб., 1766. Ч. 2.
- ²¹ *Королюк В. Д.* Государство Готшалка (XI в.) // *Славянский сборник.* М., 1947. С. 336–355.
- ²² *Назаренко А. В.* О русско-датском союзе в первой половине XI в. // *Древнейшие государства Восточной Европы : 1990 год.* М., 1991.
- ²³ *Горелов М. М.* Датское и нормандское завоевания Англии в XI в. : итоги и последствия // *Средние века.* Вып. 64. М., 2003. С. 220–245 ; *Горелов М. М.* «Панегирик королеве Эмме» : свидетельство исторической памяти или политическая пропаганда? // *Диалог со временем.* М., 2010. № 33. С. 151–165.

Образец для цитирования:

Поляков С. А. Северная держава Кнута Великого в историографии // *Изв. Саратов. ун-та. Нов. сер. Сер. История. Международные отношения.* 2018. Т. 18, вып. 2. С. 188–191. DOI: 10.18500/1819-4907-2018-18-2-188-191.

Cite this article as:

Poliakov S. A. The Northern Realm of Canute the Great in Historiography. *Izv. Saratov Univ. (N. S.), Ser. History. International Relations*, 2018, vol. 18, iss. 2, pp. 188–191 (in Russian). DOI: 10.18500/1819-4907-2018-18-2-188-191.



УДК 94(4)

МОНГОЛО-ТАТАРСКОЕ НАШЕСТВИЕ И УРБАНИСТИЧЕСКОЕ РАЗВИТИЕ СТРАН ЦЕНТРАЛЬНОЙ ЕВРОПЫ

А. Н. Галямичев

Галямичев Александр Николаевич, доктор исторических наук, профессор кафедры всеобщей истории, Саратовский национальный исследовательский государственный университет имени Н. Г. Чернышевского, galyamichev57@mail.ru

В статье рассматривается вопрос о влиянии монголо-татарского нашествия на урбанистическое развитие стран Центральной Европы (Польша, Чехия и Венгрия) в XIII в. Обосновывается вывод о том, что разрушительные последствия нашествия способствовали ускорению утверждения в центральноевропейском регионе новой модели городского строя, типологически родственной западноевропейскому урбанизму.

Ключевые слова: монголо-татарское нашествие, средневековый город, Польша, Чехия, Венгрия.

The Tartar-Mongol Invasion and Urban Development in Central Europe

A. N. Galyamichev

Alexandr N. Galyamichev, ORCID 0000-0001-9508-0901, Saratov State University, 83, Astrakhanskaya Str., Saratov, 410012, Russia, galyamichev57@mail.ru

The article discusses the question of the Mongol invasion impact on the Central European countries (Poland, Bohemia and Hungary) urban development in the XIII century. It is concluded that the devastating consequences of the invasion accelerated the acceptance a new model of urban system in the Central European region, which was typologically akin to Western European urbanism.

Key words: Mongol-Tatar invasion, medieval city, Poland, Bohemia, Hungary.

DOI: 10.18500/1819-4907-2018-18-2-192-194

XIII век занимает особое место в средневековой истории стран Центральной Европы. Под этим понятием мы подразумеваем Чехию, Польшу и Венгрию, развитие которых характеризуется высокой степенью структурного сходства и даже синхронностью развёртывания основных процессов социально-экономического и политического развития в средние века.

XIII столетие стало для стран Центральной Европы временем обновления во всех сферах жизни общества. Сохранявшие в предшествующий период высокую степень самобытности общественного и государственного строя Чехия, Польша и Венгрия существенно сблизились к концу XIII века со странами Западной Европы¹.

Важную роль сыграла при этом немецкая колонизация: правители центральноевропейских государств, решая задачи укрепления своей власти,

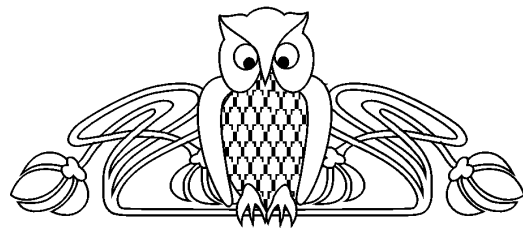

с первых десятилетий XIII века стали приглашать в свои земли немецких колонистов.

При этом последним предоставлялись значительные привилегии: они принимались под непосредственное управление и покровительство королевской (в Польше – княжеской) власти, изымались из сферы юрисдикции областных органов управления, а в решении внутренних вопросов руководствовались правовыми нормами и обычаями, которые сложились к началу XIII века в Германии.

Совокупность этих правовых установлений и порядков получила в странах Центральной Европы название немецкого права.

Наряду со значительным потоком сельской колонизации в страны Центральной Европы хлынул мощный поток немецких горожан – той части населения городов Германии, которая не находила на родине желаемых условий для применения своих сил и способностей. Принесённые немецкими колонистами обычаи и порядки оказали большое влияние на оформление в течение XIII в. новой модели городского строя в странах Центральной Европы².

Первые опыты городской колонизации были связаны с основанием новых городов, как принято говорить в западославянской историографии, «на зелёном дёрне», то есть на незаселённых прежде местах.

Эти новые города заметно отличались от старых городских центров стран Центральной Европы своей топографической структурой: их сердце составляла рыночная площадь, вокруг которой формировалась сеть улиц и городских кварталов.

В старых городах Чехии, Польши и Венгрии организующим ядром являлся королевский (княжеский) град – крепость-резиденция правителя или наместника и окружавшей его дружины. Вокруг града вырастали поселения зависимых людей – ремесленников и слуг, а также свободного населения, привлекаемого благоприятными условиями для торгово-ремесленной деятельности.

Топографические различия были обусловлены органическим несходством городов старого и нового типа: новые города, подобно городам Западной Европы, возникали как экономически самостоятельные поселения, очаги свободного, ориентированного на рынок товарного ремесленного производства и торговли, в то время как города стран Центральной Европы формировались в XI–XII вв. как полифункциональные организмы с явным преобладанием военно-административ-



ных функций, средоточием которых являлись крепости-грады.

Однако вскоре выяснилось, что основанные «на зелёном дёрне» города с огромным трудом пускали корни, а подчас и вовсе оставались своими основателями. Напротив, старые города, находясь в узловых точках сложившейся сети сухопутных и речных торговых путей, а также являясь местом концентрации постоянного и временно пребывающего в них населения, обладали оптимальными условиями для развития ремесла и торговли.

Наученные подчас горьким опытом первых оснований, немецкие колонисты стали добиваться права на поселение в старых городских центрах, однако наталкивались при этом на серьёзные препятствия. Противодействие исходило не только от местных ремесленников и купцов, настороженности которых видится вполне естественной, но также от церковных институтов и представителей аристократии, имевших в подградьях защищённые иммунитетными правами земельные владения, дворы, а также торговые привилегии.

В свете последних обстоятельств становится ясной роль монголо-татарского нашествия в судьбах средневековых городов стран Центральной Европы.

Оно прокатилось опустошительным смерчем в 1241–1242 гг. по землям Польши, Восточной Чехии (Моравии) и Венгерского королевства³. По оценкам исследователей, население Венгрии в результате нашествия сократилось с 2 до 1 млн человек⁴.

Подобно Руси, именно города подверглись наиболее страшному опустошению, поскольку являлись опорными пунктами сопротивления, а также точками концентрации запасов продовольствия и других материальных ценностей.

Однако в отличие от Руси, монголо-татарское нашествие на страны Центральной Европы оказалось скоротечным событием. И если в истории русского города после нашествия наступил длительный период упадка и медленного возрождения, в Чехии, Польше и Венгрии в ближайшие десятилетия после похода Батыя наблюдался стремительный рост городов, который происходил при активном участии и деятельной поддержке королевской (княжеской) власти.

Последняя видела в городах как важнейшие опорные пункты обороны границ и внутренних областей государства, так и очаги возрождения хозяйственной жизни в опустошённых и пострадавших областях.

Чешский король Пржемысл Оттокар II (1253–1278) и венгерский король Бела IV (1235–1270) вошли в историю средневековой Европы как самые щедрые покровители городов и горожан.

Возрождение старых и становление новых городов происходило повсеместно на основе немецкого городского права и градостроительных принципов западноевропейского типа. При этом новопоселенцами были не только прибывавшие

из Германии колонисты, но и представители местного населения, имевшие возможность убедиться в том, что самоуправляющиеся на основе особого городского права общины обеспечивают надёжные гарантии мира, безопасности личности и собственности, свободы распоряжения своим имуществом и временем.

Ярчайшим примером этого было, например, второе рождение сожжённого в 1241 году дотла Кракова, который получил в 1257 году статус самоуправляющегося города на основе магдебургского права⁵.

В этом, как и во многих других случаях опустошения, нанесенных монголо-татарским нашествием, способствовали ускорению процесса обновления модели городского строя, разрушая вместе с крепостными стенами и каменными дворами отношения власти и собственности, которые препятствовали утверждению городского самоуправления на основе особого городского права.

Поскольку монголо-татарское нашествие нанесло наиболее мощный удар по Венгерскому королевству, включавшему в себя в XIII в. земли Словакии и Хорватии, то у историков второй половины XIX в. даже сложилось впечатление, что именно оно и стало главной причиной возникновения городов в Венгрии, Словакии и Хорватии⁶.

В этой связи очень показателен пример Братиславы. Являясь одним из древнейших городов Центральной Европы, крупным центром международной торговли, она обрела статус самоуправляющегося города только в 1291 г.,⁷ когда большинство крупных городов Венгерского королевства уже являлось таковыми.

Одной из причин этого парадоксального явления является тот факт, что Братислава была одним из немногих городов, которые смогли устоять под ударами полчищ Батыя, а непосредственной причиной пожалования ей городских привилегий, в том числе самоуправления на основе городского права, стали опустошения, которые были нанесены городу во время похода на Венгрию чешского короля (покровителя городов) Пржемысла Оттокара II.

Разумеется, монголо-татарское нашествие не было первопричиной возникновения городов в Венгрии и других странах Центральной Европы, однако оно сыграло в их судьбах исключительно важную роль, создав условия для резкого ускорения начавшегося в предшествующий период процесса коренного обновления городского строя.

Примечания

¹ Мельников Г. П., Флоря Б. Н. Центральноевропейский регион в XII–XV вв. // История Европы : в 8 т. М., 1992. Т. 2 : Средневековая Европа. Гл. 6. С. 381–404.

² См.: История Венгрии : в 3 т. М., 1971. Т. I. С. 154–157 ; История Польши : в 3 т. М., 1954. Т. I. С. 82–85 ; Dějiny země Koruny české. Ve 2 sv. Praha ; Litomyšl, 2003. Sv. I. S. 86–87.



- ³ См. яркие свидетельства средневековых хронистов : Великая хроника о Польше, Руси и их соседях XI–XIII вв. / под ред. В. Л. Янина. М., 1987. С. 154 ; Фома Сплитский. История архиепископов Салоны и Сплита. М., 1997. С. 104–120. О ходе монголо-татарского нашествия на страны Центральной Европы см.: Пауцто В. Т. Монгольский поход в глубь Европы // Татаро-монголы в Азии и Европе : сб. ст. / отв. ред. С. Л. Тихвинский. М., 1977. С. 210–227.
- ⁴ Краткая история Венгрии. М., 1993. С. 31.
- ⁵ См.: Kodeks dyplomatyczny miasta Krakowa. 1257–1506. Kraków, 1879. Т. I / ed. F. Piekosiński. №. 1. S. 1–4. Привилегия начинается следующим заявлением князя Болеслава V Стыдливого : «Намереваясь основать в Кракове город и собрать там людей с разных концов света...».
- ⁶ Ефремов Е. А. Города Славонии в XII–XIII веках и их социальная роль // Средневековый город. Саратов, 1981. Вып. 6. С. 123 ; История Словакии. М., 2003. С. 77.
- ⁷ См.: Bratislavské mestské privilégium 2.12.1291 r. // Obrazslovenských dejín. Zborník dokumentov k dejinám Slovenska a Slovákov / ed. J. Služný. Praha, 2008. S. 99–100. Грамота начинается следующим заявлением короля Андраша III : «Мы желаем, чтобы благодаря этой грамоте всем стало ведомо, что наших новопоселенцев изгнала из города безжалостность и неистовство немцев во время войны между господином королём Ладиславом, нашим двоюродным братом, и чешским королём и австрийским герцогом Альбрехтом, и что они претерпели великий ущерб из-за сожжения своих домов и утраты остального имущества...».

Образец для цитирования:

Галямичев А. Н. Монголо-татарское нашествие и урбанистическое развитие стран Центральной Европы // Изв. Саратов. ун-та. Нов. сер. Сер. История. Международные отношения. 2018. Т. 18, вып. 2. С. 192–194. DOI: 10.18500/1819-4907-2018-18-2-192-194.

Cite this article as:

Galyamichev A. N. The Tartar-Mongol Invasion and Urban Development in Central Europe. *Izv. Saratov Univ. (N. S.), Ser. History. International Relations*, 2018, vol. 18, iss. 2, pp. 192–194 (in Russian). DOI: 10.18500/1819-4907-2018-18-2-192-194.



УДК 94(100–87)(09)

БОРЬБА ЗА ВЛАСТЬ В СРЕДЕ ГОРОДСКОЙ ЭЛИТЫ АНГЛИИ В XIV–XV ВЕКАХ

Т. В. Мосолкина

Мосолкина Татьяна Валентиновна, доктор исторических наук, профессор кафедры всеобщей истории, Саратовский национальный исследовательский государственный университет имени Н. Г. Чернышевского, tmosolkina@mail.ru

В статье рассматривается вопрос об организации городского самоуправления в Англии XIV–XV веков. На примере истории городов Бристоль и Йорк выясняется, можно ли говорить о демократических принципах при избрании городских органов власти, кто входил в состав городской элиты и каким образом она формировалась.

Ключевые слова: Английский город XIV–XV веков, городское самоуправление, городская элита.

Struggle for Power Among the English City Elite in the XIV–XV Centuries

T. V. Mosolkina

Tatyana V. Mosolkina, ORCID 0000-0002-7109-2163, Saratov State University, 83, Astrakhanskaya Str., Saratov, 410012, Russia, tmosolkina@mail.ru

In the article, the question of city self-management organization in the XIV–XV century England is considered. On the example of Bristol and York it is found out whether it is possible to speak about democratic principles of the city authorities' election, who was a part of city elite and how it was formed.

Key words: English city of the XIV–XV centuries, city self-management, city elite.

DOI: 10.18500/1819-4907-2018-18-2-195-198

Известно, что городская администрация средневековых городов, в том числе и английских, была выборной. Означает ли это, что можно говорить о демократических принципах организации управления городом в XIV–XV вв.? Кто возглавлял городскую администрацию? Каким образом формировалась правящая элита средневекового города?

Формально выборы в органы городского самоуправления проводились ежегодно. Но интересно то, что в списках руководящих лиц мы встречаем одни и те же имена на протяжении десятилетий, а иногда представители одной семьи фигурируют в документах на протяжении столетия и даже двух¹. Например, в Бристоле Стивен Спайсер был мэром города в 1339 и 1344 гг., Ричард Спайсер – мэр в 1354, 1360 и 1372 гг., Джон Спайсер был членом городского совета в 1344, 1349, 1350 гг.² Или другой пример: Джон Стивенз был членом городского совета в 1381 г., а в 1490 г. другой Джон Стивенз

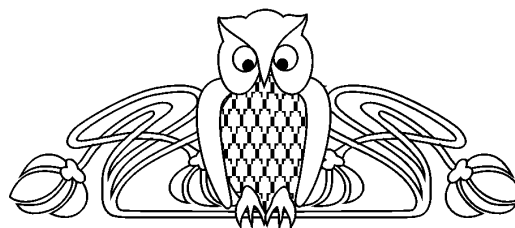

был мэром города³. В 1373 г. Уильям Кэнинджес, представитель одной из самых знатных и богатых семей Бристоля, был мэром города, а в 1468 г. этот пост занимал другой Уильям Кэнинджес⁴. Уже к началу XIV в. все высшие должности в Бристоле контролировала группа богатейших купцов в количестве 14 человек. В 1313 г. налогоплательщиков, чье движимое имущество оценивалось в 20 фунтов и выше, в городе было 33 человека⁵. Для провинциального города такой процент богатых людей был очень высок, если учесть, что в Лондоне, население которого было во много раз больше, в 1319 г. таких жителей было 111 человек. В Йорке в 1327 г. их было 3 человека, в Глостере – 1 человек, в Ковентри – 7, в Лейстере – ни одного⁶.

Помимо движимого имущества на значительную сумму претендент на городскую должность должен был соответствовать и другим критериям. Так, в «Обычаях Бристоля» за 1344 г. записано, что «никто не будет избран на должность олдермена, если он не имеет собственного дома и ренты», а следующий пункт предусматривал, что «никто не будет избран на должность мэра, если он предварительно не был олдерменом»⁷. Получалось, что мэром не мог быть избран человек, у которого не было домовладения и ренты с недвижимости в городе и который предварительно не был допущен к власти в качестве олдермена⁸. То есть круг людей, которые имели право занять место в городской администрации, был довольно ограниченным. И это касается всех английских городов рассматриваемого периода. Вполне естественно, что в Лондоне в XIV в. 75 % олдерменов владели землей, а в XV в. эта цифра выросла до 85 %⁹. Но и в небольшом Шрусбери в 1381 г., чтобы стать бейлифом, необходимо было владеть движимым имуществом на сумму не менее 100 фунтов или рентой в 10 фунтов¹⁰. Таким образом, чтобы быть бейлифом, олдерменом, членом городского совета, мэром, нужно было владеть как движимым имуществом на большую сумму, так и недвижимостью.

Конечно, некоторое оправдание такого подхода к отбору лиц, которые имели право быть избранными на должности в городской администрации, можно найти. Если не учитывать должности мелких служащих типа сержантов или клерков, то все главные должности в городском аппарате управления были неоплачиваемые. Да еще приходилось тратить собственные средства на некоторые нужды города. Так что выполнять в течение года свои обязанности в администрации, отвлекаясь от основных профессиональных занятий, предста-



вители низших и даже средних слоев городского населения просто не могли. Хотя справедливости ради нужно отметить, что и те богатые купцы и предприниматели, которые занимали высшие должности, не спешили отказаться от своих личных дел. Данные таможенных отчетов показывают, что и члены городского совета, и мэры городов вовсе не приостанавливали свои торговые операции и продолжали участвовать во внутренней и внешней торговле или организации ремесленного производства. Косвенным подтверждением этого являются сведения в записях протоколов городских советов о пропусках заседаний их членами. Таких фактов встречается очень много, значит, это было обычным явлением.

Интересным является то, что в документах можно встретить сведения о нежелании того или иного представителя городской элиты принимать на себя общественные обязанности или исполнять их, если уж они оказались на административной должности¹¹. В «Обычаях Бристоля» за 1344 г., в которых был зафиксирован факт создания городского Совета в количестве 48 человек, изначально предусматривался случай, что не все члены Совета явятся по приглашению на заседание. В этом случае «дело должно исполняться 24-мя из указанных 48-ми». Если же не соберется и столько, дела должны были решаться «12-ю по крайней мере», а все отсутствующие обязаны будут уплатить штраф¹².

Но еще более красноречивым является постановление 1366/67 г. Оно было принято «против тех, кто отсутствует во время выборов мэра и других должностных лиц»: «Поскольку в течение длительного времени многие видные люди города удалялись и оставляли город, некоторые, чтобы избежать избрания должностными лицами, а другие присутствовать при избрании должностных лиц и служащих города, отчего город терпит большой ущерб и бедствие, то теперь для того, чтобы избежать такого рода опасности и ущерба, постановляется и утверждается мэром и всей общиной города, что если кто-нибудь покидает его или отлучается за 15 дней до праздника Св. Михаила, если он не имеет разрешения мэра и не укажет разумную причину, по которой будет дано ему разрешение, пусть будет подвергнут штрафу в 10 ф. в пользу общины...»¹³ Совершенно очевидно, что постановление касается представителей городской элиты («видных людей»), о чем свидетельствует и величина штрафа. Интересно, что за неявку на обычное заседание городского совета штраф составлял 6 пенсов. То, что людей, которые могли уплатить штраф в 10 ф., было не слишком много говорит тот факт, что, например, в 1327 г. в Бристоль по данным списков налогоплательщиков жителей с движимым имуществом от 8 до 20 ф. было 45 человек (имеются в виду главы семейств)¹⁴. Естественно, что среди указанных 45 человек были люди с движимым имуществом более 10 тыс. ф., но речь идет о минимальном уровне для включения в списки налогоплательщиков. Принять решение на

обычном заседании городского совета могли и 24, и даже 12 человек. А вот отсутствие на выборах могло привести к тому, что на должность мог быть избран негодный правящей группе человек. А то, что в среде городской элиты постоянно шла борьба за главенство над городом, говорят документы.

И это вполне понятно, поскольку исполнение должностных обязанностей было очень обременительным, но и выгоды от занимаемой должности были немалые. Так, во времена Ричарда II (1377–1399) в Бристолье, несмотря на противодействие розничных торговцев рыбой, шесть человек добились постановления городского совета, предоставлявшего им преимущественное право на закупку рыбы¹⁵. Все шестеро были крупными городскими купцами, но, кроме того, трое из них – Уильям Вэрминстер, Джон Бритт и Уильям Стивенз – были членами городского совета и, естественно, могли влиять на принятие того или иного решения. Так что избрание на должности «нужных» людей было под строгим контролем и иногда выливалось в очень жесткую, если не сказать жестокую борьбу.

Во всех городах не допущенные к ключевым постам в администрации представители городской элиты вели постоянную борьбу за передел власти. Чаще всего в исторической литературе рассматривается вопрос о борьбе за власть между патрициатом, или городской элитой, и средними слоями горожан. Но и внутри самой элиты не было единства¹⁶. Одним из примеров борьбы за высшие должности в городской администрации могут служить события «Большого мятежа» в Бристолье в 1312–1316 гг. В исторических исследованиях он обычно рассматривается в русле борьбы городской общины с королевским произволом. Это объясняется тем, что поводом для начала беспорядков послужили нарушения во взимании в пользу короля пошлины с кораблей, пришедших в порт, в дополнение к корабельной пошлине, что было явным нарушением муниципальных привилегий. События показали, что недовольством общины решили воспользоваться некоторые представители городской элиты, чтобы поменять состав руководящей верхушки города. Возглавлял недовольных Джон ле Тавернер, который до этого уже дважды избирался мэром – в 1307 и 1308 гг. Вероятно, у него были какие-то противоречия с очень спаянной группой городских патрициев, монополизировавших управление городом. Поэтому в 1312 г., когда его вновь избрали мэром, он со своими сторонниками решил убрать с главных постов прежнюю верхушку во главе с Уильямом Рэндольфом (мэром в 1298, 1305 и 1309 гг.) и Джоном Сноу (мэром в 1306 г.), которые в составе 14 богатейших купцов взяли на откуп сбор незаконной пошлины. Возможно, борьба велась внутри группы купцов-экспортеров, поскольку в самом начале XIV в. лидирующая роль принадлежала оптовым торговцам продовольствием, прежде всего зерном и рыбой, а затем в ряды богатейших купцов стали пробиваться суконщики и оптовые торговцы вином. Противостояние, вплоть



до вооруженной борьбы, продолжалось до 1316 г., когда в него вмешался непосредственно король¹⁷. Ле Тавернер и его сторонники были объявлены вне закона, но и их противники были вынуждены покинуть город из-за возмущения «общины». Но даже после объявления вне закона Джон ле Тавернер, Уильям де Клиф и Гилберт Покерел продолжали исполнять обязанности мэра и бейлифов. О том, что главная борьба велась не между городом и королем или между городскими низами и правящей элитой, а внутри самого элитарного слоя, говорит очень нерешительные действия королевского правительства. Даже после принятия решительных мер через четыре года после начала конфликта и взятия города в королевскую руку, серьезных репрессий не последовало. Никто не был казнен, и хотя зачинщики восстания были объявлены вне закона, но уже в октябре 1321 г. получили прощение¹⁸. В феврале 1322 г. король распорядился вернуть им конфискованные земли и имущество. Более того, в 1322 г. Джон ле Тавернер и один из его сторонников Дж. Франсес-младший были избраны членами парламента от Бристоля¹⁹. Да и другие сторонники Дж. Ле Тавернера в последующие годы встречаются в списках членов городского совета.

Противостояние в среде городской элиты иногда выливалось в драки с нанесением увечий. Так, в Йорке в 1481 г. рассматривалось дело о «нанесении телесного вреда». Интересно, что среди участников драки упоминается Ричард Йорк – олдермен и мэр города в 1468 и 1481 гг.²⁰

В марте 1488/89 гг. городской клерк г. Йорка сделал несколько обширных записей о беспорядках при избрании мэра²¹. До правления Эдуарда IV (1461–1483) мэр избирался собранием горожан из двух или трех олдерменов, выдвинутых уходящим мэром. Эдуард IV изменил этот порядок. Он передал организацию голосования в руки смотрителей гильдий, которые созывали всех полноправных горожан в Гилдхолл, где выдвигались два олдермена, чьи имена в письменном виде передавались мэру, олдерменам и Совету, и они выбирали одного из двух²². Если два выдвинутых олдермена оказывались соперниками, существовала опасность возникновения конфликта и волнений в городе. Так случилось, например, в 1482 г., когда были отобраны два очень энергичных человека и соперника – Томас Рангвиш и Ричард Йорк. Соперничество протекало настолько бурно, что король приказал уходящему мэру Роберту Эймясу некоторое время продолжать выполнять свои обязанности²³. Что касается событий 1488/89 гг., то день выборов был, видимо, еще более напряженным. Мэр сообщил смотрителям гильдий, что возможно возникновение беспорядков, и они действительно имели место. События привлекли внимание короля, который распорядился, чтобы правонарушители были наказаны²⁴.

Убийство графа Нортумберленда отвлекло на время внимание короля от выборов мэра в Йорке, но 25 мая 1489 г. Совет с согласия общины города

принял решение просить короля выдвигать в качестве кандидатов трех олдерменов вместо двух, надеясь этим способом уменьшить накал соперничества. В результате 12 декабря 1489 г. король утвердил новый порядок выборов мэра в Йорке²⁵. Дарственная грамота мэру и горожанам Йорка аннулировала хартию, датированную 20 декабря 13 года правления Эдуарда IV (1473/74 г.), и положила конец раздорам, которые могли в дальнейшем возникнуть при выборах мэра. Согласно новой хартии действующий мэр должен накануне праздника Св. Моры, т. е. 14 января, собрать всех смотрителей гильдий, чтобы они, в свою очередь, обязали всех мастеров и других членов гильдий лично явиться в Гилдхолл на следующий день для избрания мэра. Собравшиеся члены гильдий должны были избрать трех олдерменов, ни один из которых не был дважды мэром или один раз в течение шести лет. Имена трех кандидатов должны были в письменном виде представлены шерифами и общинным клерком или кем-либо двумя из них мэру, олдерменам и советникам, которые на тот момент будут исполнять обязанности. Указанные шерифы и клерк или двое из них должны отправиться в подходящее место, назначенное мэром, олдерменами и Советом, где мэр, а также каждый олдермен и любой другой член Совета могли сказать по секрету указанным шерифам и клерку или двум из них, кого из выдвинутых олдерменов они желают видеть в качестве мэра. Общинный клерк на глазах шерифов или одного из них должен сделать прокол или пометку поверх имени, в зависимости от того, как проголосовал выборщик. И тот поверх чьего имени будет большее число проколов или пометок должен быть провозглашен шерифами и клерком или двумя из них мэром на следующий год начиная с праздника Св. Блейза. Если голоса поделятся поровну, уходящий мэр должен выбрать одного, кого он пожелает. Если избранный мэр умрет или уедет, или будет отстранен от службы, тогда второй из трех олдерменов, отобранных, как выше сказано, должен быть назначен мэром на остаток года, или третий по указанию 12-ти олдерменов и Совета. Мэр, таким образом избранный, должен оставаться у власти до следующего праздника Св. Блейза. В этот день ровно в десять часов утра в Гилдхолле, тот, кто заново выдвинут и избран мэром, должен дать обычную клятву перед всеми горожанами, там присутствующими, и после этого стать мэром. Затем присутствующие олдермены и горожане должны поклясться, что будут помогать и поддерживать его в течение всего срока правления во всем, что связано с его службой к чести, пользе и процветанию города. Если какой-нибудь горожанин предпримет что-либо словом или делом против порядка избрания, он лишится всех своих свобод и привилегий в названном городе и потом будет наказан по указанию мэра, а также уплатит штраф 10 ф. в пользу города. Если его имущество и средства это позволяют, если же нет, тогда согласно его средствам, как оценят мэр, олдермены и Совет²⁶.



Иногда дело доходило и до убийств в среде городской элиты, как это произошло в Йорке в 1487 г., когда в городские книги был внесен документ, «показывающий ужасную смерть Уильяма Уэллза, бывшего мэра и олдермена этого города»²⁷. Конечно, подобные крайности были редки, но борьба была действительно очень острой, поскольку речь шла не просто о занятии тех или иных должностей, а о реальных выгодах и преимуществах, которые предоставляли эти должности.

Таким образом, можно сделать вывод, что, несмотря на формальную процедуру выборов на высшие городские должности, никакой демократии в ней не было. Кто будет избран и на какую должность, было известно заранее. И ротация кадров происходила в пределах очень узкого круга людей, хотя и внутри этого круга добросердечных отношений не было. Ну, а если кто-то из представителей даже очень зажиточных людей желал войти в этот круг «избранных» без их одобрения и согласия, это могло вылиться почти в криминальные разборки.

Примечания

- 1 См.: Чернова Л. Н. Под сенью Святого Павла : деловой мир Лондона XIV–XVI вв. М. : СПб., 2016. С. 103–104, 131–133.
- 2 The Little Red Book of Bristol (LRB) : in 2 vols. / ed. by F. V. Bickley. Bristol, 1900. Vol. I. P. 20, 21, 25 ; Vol. II. P. 22, 38, 39.
- 3 Ibid. Vol. I. P. 114 ; Vol. II. P. 126.
- 4 The Staple Court Books of Bristol / ed. by E. E. Rich. Bristol, 1934. P. 60 ; The Great Red Book of Bristol : in 5 vols. / ed. by E. W. W. Veale. Bristol, 1931–1953. Vol. III. P. 82.
- 5 Fuller E. A. The tallage of 6 Edward II and the Bristol Rebellion // Transactions of Bristol and Gloucestershire Archaeological Society. 1894/95. Vol. XIX. P. 171–278.
- 6 Ретина Л. П. Сословие горожан и феодальное государство в Англии XIV века. М., 1979. С. 52–62.
- 7 LRB. Vol. I. P. 40.
- 8 Аналогичное требование содержала «Белая книга Лондона», составленная в 1419 г. См.: Чернова Л. Н. Правящая элита Лондона XIV–XVI веков : иерархия статусов и власти // Изв. Саратов. ун-та. Нов. сер. Сер. История. Международные отношения. 2015. Т. 15, вып. 3. С. 50.
- 9 Thrupp S. The Merchant Class of Medieval London, 1300–1500. Chicago, 1948. App. P. 321–378.
- 10 Colby Ch. W. The growth of oligarchy in English Towns // English Historical Review. 1890. № 20. P. 651.
- 11 Например, в Лондоне XV–XVI вв. должностные лица муниципалитета – олдермены и мэры – иногда отказывались от должности, предпочитая сосредоточиться на своих коммерческих делах. См.: Чернова Л. Н. Под сенью Святого Павла : деловой мир Лондона XIV–XVI вв. С. 120–122.
- 12 LRB. Vol. I. P. 26–27.
- 13 Ibid. Vol. II. P. 46–47.
- 14 Fuller E. A. The tallage of 6 Edward II and the Bristol Rebellion... P. 188.
- 15 LRB. Vol. II. P. 73.
- 16 Это хорошо показано на примере Лондона. См.: Чернова Л. Н. Правящая элита Лондона XIV–XVI веков : иерархия статусов и власти. С. 53–54 ; Она же. Ник Брембр : штрихи к портрету лондонского олигарха XIV века // Культура, наука, образование : проблемы и перспективы / отв. ред. А. В. Коричко : в 2 ч. Нижневартонск, 2015. Ч. I. С. 199–200 ; Яблонская О. В. Борьба «старого» и «нового» патрициата в Лондоне в последней четверти XIV века // Изв. Саратов. ун-та. Нов. сер. Сер. История. Международные отношения. 2015. Т. 15, вып. 1. С. 50–55.
- 17 Вмешательство короля – обычная практика для большинства английских городов, включая Лондон. См.: Чернова Л. Н. Правящая элита Лондона : диалог городского социума с властью (XIV–XV вв.) // Власть и её пределы в Средние века и Раннее новое время : сб. науч. ст. М., 2015. С. 213–228.
- 18 Calendar of Patent Rolls preserved in the Public Record Office of the reign of Edward II : in 5 vols. L., 1894–1904. A.D. 1321–1324. Vol. 5. P. 38.
- 19 Fuller E. A. The tallage of 6 Edward II... P. 188.
- 20 York Civic Records : in 9 vols. / ed. by A. Raine. Wakefield, 1939–1978. Vol. I. P. 41.
- 21 Ibid. P. 43.
- 22 Ibid. Vol. II. P. VI, note. Такая же практика существовала и в Лондоне в XIV–XV вв. См.: Чернова Л. Н. Правящая элита Лондона : диалог городского социума с властью (XIV–XV вв.). С. 213–214.
- 23 York Civic Records. Vol. I. P. 48–49.
- 24 Ibid. P. 43.
- 25 Calendar of the Patent Rolls Preserved in the Public Record Office. Prepared Under the Superintendence of the Deputy Keeper of the Records. Henry VII : in 2 vols. Vol. 1. 1485–1494. L., 1914. P. 297.
- 26 York Civic Records. Vol. II. P. VII.
- 27 Ibid. P. 14.

Образец для цитирования:

Мосолкина Т. В. Борьба за власть в среде городской элиты Англии в XIV–XV веках // Изв. Саратов. ун-та. Нов. сер. Сер. История. Международные отношения. 2018. Т. 18, вып. 2. С. 195–198. DOI: 10.18500/1819-4907-2018-18-2-195-198.

Cite this article as:

Mosolkina T. V. Struggle for Power Among the English City Elite in the XIV–XV Centuries. *Izv. Saratov Univ. (N. S.), Ser. History. International Relations*, 2018, vol. 18, iss. 2, pp. 195–198 (in Russian). DOI: 10.18500/1819-4907-2018-18-2-195-198.



УДК 94(410)«1603–1714»

ЙОМЕНЫ-ТЕЛОХРАНИТЕЛИ: ПЕШАЯ ЦЕРЕМОНИАЛЬНАЯ ГВАРДИЯ КАРЛА II СТЮАРТА

Д. О. Гордиенко

Гордиенко Дмитрий Олегович, кандидат исторических наук, доцент кафедры истории Отечества, Самарский государственный институт культуры, stuartssergant@yandex.ru

В статье показаны роль и место института йоменов-телохранителей гвардии в системе королевского двора и вооруженных сил в правление Карла II. Особое внимание обращается на положение офицеров роты при королевском дворе.

Ключевые слова: йомены-телохранители, Карл II Стюарт, королевский двор, эпоха Реставрации.

The King's Body Guard of the Yeomen: Foot Ceremonial Guard of Charles II Stuart

D. O. Gordienko

Dmitry O. Gordienko, ORCID 0000-0002-3607-2095, Samara State Institute of Culture, 167, Frunze Str., Samara, 443010, Russia, stuartssergant@yandex.ru

The article shows the role and place of the yeomen of the guard institution in the Royal court and armed forces system during the reign of Charles II. Particular attention is drawn to the position of officers of the company at the Royal court.

Key words: King's Body Guard of the Yeomen, Charles II Stuart, Royal court, age of Restoration.

DOI: 10.18500/1819-4907-2018-18-2-199-204

Картина (сейчас более известная, чем ее автор) голландского художника Дирка Ступа, прибывшего в Англию в свите королевы Екатерины Португальской, написанная в 1661 г., изображает торжественный момент коронации Карла II 23 апреля 1661 г. В центре композиции Карл II, проходящий со своими людьми многочисленные триумфальные арки. Тридцатилетнего суверена Трех королевств из династии Стюартов окружают многочисленные придворные. Позади самого монарха, охраняя его, идет небольшой отряд храбрых военных, нижние чины которого одеты в алую ливрею с белой розой Тюдоров. Эти воины – отряд йоменов-телохранителей, сохранивших преданность королю в изгнании и выполнявших функции телохранителей на протяжении долгих и унижительных своей нищетой и отчаянием одиннадцати лет.

Карл II, воцарившись на родительском престоле, начал серию преобразований национальной военной системы. В составе вооруженных сил Англии появилась многочисленная (по меркам Британских островов) гвардия – несколько рот конных телохранителей, дополненных на закате

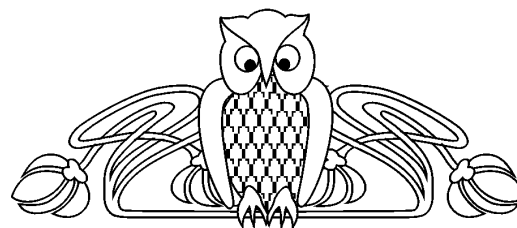

царствования Карла конными гренадерами, и четыре полка Пешей гвардии (два английских, шотландский и ирландский; всего пять батальонов, по двенадцать рот каждый). Непосредственно особу короля, его «священное тело» и резиденцию, где пребывал монарх, под охрану взяли более традиционные для английской придворной и военной традиции части – йомены-телохранители и джентльмены-пенсионеры, которые ведут свою родословную из времен Первых Тюдоров.

Английская традиция выводит начало первых регулярных частей королевской армии – придворной гвардии, – со времен Генриха VII, однако уже в середине XIX в. британские исследователи отмечали, что начиная с королей Нормандской династии при особе монарха были телохранители, несшие функцию по охране короля и его резиденции. Со времен Вильгельма I и до Генриха II это были датские (воскрешая традицию хускарлов XI в.) или фламандские наемники. При Эдуарде I появляются первые «придворные лучники», которые в следующее царствование называются «лучниками-телохранителями Короля». При Эдуарде III их в официальной документации называют по-французски телохранителями короля (*gard corps du roy*) и отмечено их количество – 24 человека. В 1356 г. лучники-телохранители посажены на коней и развернуты до 120 человек. И только при Ричарде II появляются пресловутые лучники из палатината Честер, одиозные для критиков идеи регулярной армии второй половины XVII – первой половины XVIII в.¹

До момента трагической гибели последнего Плантагенета на престоле Святого Эдуарда Исповедника – Ричарда III, подразделения лучников-телохранителей под разными названиями и меняющимся штатом будут входить в состав вооруженной свиты короля Англии. 22 августа 1485 г. при Босворте телохранители сражались за своего повелителя и после его смерти были распущены новым королем Генрихом VII².

Нуждаясь в персональной охране, новый монарх уже 16 сентября 1485 г. воссоздает пешее гвардейское подразделение телохранителей короля (*Yeomen of the Guard of our Lord the King*), которое приняло участие в коронации своего суверена в октябре того же года. Как правило, в английской исторической традиции принято считать, что именно к коронации Генрих и образовал отряд йоменов-телохранителей³.

Также принято считать, что на создание этой гвардии оказала большое влияние практика двора



Людовика XI Французского⁴. Йомены присутствовали при коронации своего повелителя, они же проводили его в последний путь 21 апреля 1509 г. из Ричмондского дворца в Вестминстерское аббатство⁵.

Первым капитаном отряда стал соратник Генриха по добыванию престола и давний сторонник дома Ланкастеров Джон де Вер, 13-й граф Оксфорд, наследственный лорд Великий Камергер Англии и милостью основателя династии Тюдоров лорд Верховный Адмирал Англии. Значительная часть чинов отряда были проверенными людьми из свиты короля, которых он знал еще по эмиграции, или проделали с ним кампанию 1485 г.

В терминологии определения названия этой старейшей воинской части современной армии Соединенного королевства для реалий первой половины XVI в. стоит употреблять именно термин «отряд» от оригинального английского «Band». Численность чинов отряда на протяжении конца XV–XVII вв. колебалась от 150–200 и до 600 человек, что по штатному расписанию того времени может быть и ротой (company для пеших войск), и полком (regiment). Отряд в данном случае – более нейтрально.

Первоначальные функции йоменов-телохранителей были традиционными – охрана мест пребывания короля и его семейства, сопровождение королевского «поезда» в перемещениях по стране. Исходя из этого половина йоменов получили коней, став, таким образом, конными лучниками. Сам термин «лучник» отчасти условен. Действительно, йомены получили при Генрихе VII на вооружение луки в дополнение к холодному оружию (в том числе длиннодревковому – алебардам, традиционным для пехоты второй половины XV–XVI вв.). Однако уже в начале XVI в. все более активно на вооружение стали принимать ручное огнестрельное оружие (аркебузы и каливеры и сменившие их мушкеты). Во Франции до конца XVIII в. рота, находившаяся в распоряжении прево Парижа, называлась «лучниками», однако парижские полицейские луков давно уже не использовали.

Активизировавший внешнюю политику Туманного Альбиона Генрих VIII в войнах на заре своего правления, нуждаясь в проверенных войсках, которыми он дополнял иностранных наемников и добровольцев из ополчения, привлекал йоменов-телохранителей к участию в боевых действиях. Свое боевое крещение отряд получил в войнах 1513–1514 гг., в том числе в знаменитой Битве шпор, затем присутствовал на личной встрече Генриха VIII и Франциска I на Поле золотой парчи. К этому времени численность отряда была увеличена в три раза и составила 600 человек⁶.

В 1509 г. Генрих VIII, едва вступив на престол, создал еще одно гвардейское подразделение Почетных копьеносцев (с 1539 г. – джентльменов-пенсионеров) – роту в 50 рыцарей и сопровождающих их военную свиту. Современные британские

специалисты считают, что именно с этого момента йомены стали церемониальным подразделением, а джентльмены – основным ударным⁷.

Действительно, рота тяжелой кавалерии по своей ударной силе на поле боя более эффективна, чем простая пехота, однако именно в Северной Франции йомены показали свою значимость в качестве пехотного соединения, не унаследовав своей чести в бою. Затем, конечно, ни Генрих VIII, ни его наследники не использовали йоменов в качестве усиления полевой английской армии (к примеру, гарнизон порта Кале в течение всего правления Генриха и вплоть до его потери в январе 1558 г. при Марии I имел в своем составе нескольких джентльменов в качестве средства усиления), но пешие гвардейцы были незаменимы при несении караульной службы при особе монарха.

После смерти Генриха VIII в 1547 г., при его наследниках йомены пережили целый ряд пертурбаций. Корона старалась поддерживать режим строгой экономии, поэтому роскошный шестисотенный контингент был сокращен при Эдуарде VI до 66 ординарных (несущих полноценную службу при дворе и получающих полное жалование) и 141 экстраординарных йоменов (призываемых только на время службы, как правило, 3 месяца в году и получающих половинное жалование). Из этого числа гвардейцев выделили 50 человек для охраны Тауэра – так родилась традиция, по которой охранники Белой Башни организационно включались в состав йоменов-телохранителей, носили форму этого отряда, однако не всегда отвечали по качеству подготовки и вооружению стандартам отряда йоменов. Елизавета вернулась к штатам своего деда Генриха VII – 200 йоменов в отряде, однако половина из них была экстраординарными.

Воцарившийся на престоле своего предка, Генриха VII, Яков VI и I Стюарт оставил общую численность отряда без изменений, но все его члены стали ординарными. Часть чинов этой уже полноценной по своей численности роты, помимо охраны Тауэра, охраняла некоторых членов королевского семейства, в том числе в 1615–1617 гг. йомены несли службу при особе Генриха, принца Уэльского, старшего сына короля Якова.

В последовавшей смуте английской Революции йомены-телохранители последовали за своим сувереном и осуществляли охрану королевской ставки и на полях сражений. 23 октября 1642 г., в битве при Эджхилле, когда королевская конница под командованием принца Руперта (и при участии короля Карла I) увлеклась преследованием «круглоголовых», части кавалерии сторонников парламента под командованием Уильяма Рассела, 5-го графа Бедфорд, при участии личной роты кирасиров командующего армией парламента графа Эссекса, в ходе контратаки прорвались к ставке короля, где остались наследник престола принц Карл и его младший брат герцог Йоркский. Удар «круглоголовых» был неожиданным для охраны



принца. Из войск в качестве резерва оставались джентльмены-пенсионеры и йомены. Именно последние поддержали удар слабого отряда джентльменов-пенсионеров (численностью чуть более половины стандартной роты кавалерии) и вместе со свитой Карла сумели отбросить на время врага и вывести принцев в безопасное место⁸.

После провала дела роялистов, закончившегося трагедией января 1649 г., остатки роты йоменов под руководством своего капитана Джорджа Горинга, 1-го графа Норвича, оказались в изгнании, при особе короля Карла II. Норвич был преданным Стюартам человеком – рожденный в 1585 г., свою придворную карьеру он начал при дворе Якова I, получил место камергера двора принца Уэльского Генриха. При Карле I принял активное участие в переговорах с Людовиком XIII о браке английского короля с французской принцессой, за что и стал вице-камергером королевы Генриетты-Марии, а затем и вице-камергером королевского хаусхолда. В начале «великого мятежа» он выполнял дипломатические поручения своего короля на континенте. В изгнании руководил охраной молодого Карла II и поддерживал связи с роялистским подпольем на Британских островах. Принял непосредственное участие в переговорах с Монком о возвращении Карла в апреле 1660 г.⁹

Норвич, обаятельный и непосредственный придворный, способен был не только наводить порядок, но и рассмешить публику. Знаменитый мемуарист эпохи Реставрации С. Пипс рисует живую картинку того, как на приеме в Уайтхолле 3 февраля 1661 г. по случаю прибытия Филиппа Французского, герцога Анжуйского (основателя линии герцогов Орлеанских), младшего брата Людовика XIV и двоюродного брата Карла II, сватавшегося (удачно) к одной из сестер английского короля, его «любимой Минетт» (Генриетте Анне), престарелый Норвич, идя в шестви позади короля, строит гримасы герцогу и тем самым заставляет плакать последнего. Автор, правда, не уточнил – Капетинг плакал от смеха или по иным причинам¹⁰.

Именно граф Норвич возглавил своих людей в церемонии вступления короля в Лондон; во время коронации он вел их и на картине Д. Ступа изображен по правую руку от Карла II, позади и справа от йоменов и впереди парадного церемониального коня короля, крытого алой геральдической попоной. И только позади йоменов и коня, идущего под эскортом из двух гвардейцев из роты Норвича, в шестви отведено место первой из роты вновь созданного гвардейского корпуса – телохранителей или лейб-гвардии (Life Guard). На прекрасных гравюрах, иллюстрирующих описание коронации Карла II, йомены вновь позади короля, однако они делят то право с воссозданными несколько позже их подразделения ротой джентльменов-пенсионеров – йомены по левую сторону от короля, джентльмены по правую. За-

мыкают шествие капитаны рот и едут они после вице-камергера высочайшего двора сэра Джорджа де Картрета – семидесятисемилетний граф Норвич вместе с 69-летним Томасом Уэнтвортом, 4-м бароном Уэнтворт оф Нэттлстэд, 1-м графом Кливленд, еще одним ветераном двора Карла I, отцом командира одного из английских полков пешей гвардии¹¹. В середине мая 1662 г., когда в Портсмуте высадится на английскую землю новая повелительница Трех королевств Екатерина Португальская, Норвич вновь со своими людьми будет принимать активное участие в церемониальном вступлении августейшей особы в Лондон. И вновь этот момент запечатлеет Дирк Ступ, на сей раз лично видевший эту помпу.

Официально рота йоменов была воссоздана 2 июня 1660 г., когда Карл II подписал патент на капитанство графу Норвичу. Штаты эпохи Реставрации определяли количество людей в подразделении от 170 и до 250 человек, хотя, как правило, их было не больше 200. При Карле II все чины отряда были дворянами. Первые годы Реставрации король старался набирать в роту как можно больше роялистов, отмеченных прошлыми заслугами перед «делом короля» во времена гражданских смут. В этом случае вновь набранные йомены-телохранители обладали ценным боевым опытом.

Граф Норвич превратил роту йоменов в полноценное элитное пехотное подразделение, уже не имевшее аналогов во французской традиции – сотня швейцарцев набиралась из простолудинов, как и рота гвардейцев прево королевского дворца и рота гвардейцев-привратников. Телохранители несли службу как в конном (в качестве полноценной тяжелой кавалерии в реалиях второй половины XVII – первой половины XVIII в.), так и пешем строю, и их было четыре роты (от 400 до почти 1500 человек). Йомены же были во второй половине XVII в. сугубо пешим подразделением.

Интересное описание Англии и двора Карла II оставил граф Лоренцо Мегалоцци, флорентинец, чья семья на протяжении ряда поколений служила папскому престолу (дядя и тезка графа был кардиналом, отец – начальником папской почты), а сам он находился на тосканской службе. В 1668 г., готовя путешествие наследного тосканского принца, граф Мегалоцци проделал ряд предварительных вояжей по европейским дворам и крупным городам, побывав в том числе в Англии. Затем в 1668–1669 гг. в компании с принцем Козимо Медичи, будущим великим герцогом Тосканским Козимо III, по повелению отца принца, великого герцога Фердинанда II, Мегалоцци вновь совершил ряд путешествий по Европе, побывав при императорском дворе и потом – при дворе Короля-Солнце (с которыми он будет сравнивать английский двор). В 1669 г., прибыв в Англию вторично, Козимо, кузен Карла II по линии его бабки, королевы Франции Марии Медичи, женатый на его двоюродной сестре Маргарите-Луизе Орлеан-



ской, был тепло встречен на Британских островах. Мегалоцци написал два текста своих путевых заметок и впечатлений от пребывания в Англии: первый, по материалам путешествия 1668 г., более короткий и четко структурированный, и второй на основе путешествия с принцем Козимо в 1669 г., более пространственный и дополненный некоторыми впечатлениями и данными, упущенными в прошлом году. От внимания Мегалоцци не ускользнула и королевская гвардия Стюартов, включая йоменов-телохранителей.

«Это очень древняя стража, численностью в сотню, – пишет Мегалоцци в 1668 г. – Они одевают плащи ярко алого цвета с полосами черного бархата по бокам. По середине груди и за плечами у них коронованная роза и на этой стороне монограмма короля, вышитая золотом. Обычно это самые рослые и крупные люди, которых можно подобрать в этом королевстве, и их обязанность состоит в том, чтобы помочь охране в приемной и на публичных церемониях, как императорские гвардейцы в ином месте, чтобы предотвратить столпотворение людей. Когда телохранители не там, где они обычно сопровождают короля пешими, с алебардами на своих плечах, но в своем зале, где они едят, или курят, или читают Писания, они получают 50 фунтов в год каждый и мясного жаркого, сколько они хотят, в дни, когда они стоят на страже. Поэтому их называют в насмешку «едоками говядины». Их капитан лорд Грэндисон из семейства герцога Бекингема и в близких с ним отношениях. Я не мог ничего выяснить о его положении в обществе, кроме того, что он является дядей леди Кастелмейн. Я не знаю, сколько ему платят»¹².

Свои впечатления о йоменах в 1669 г. флорентиец выразил следующим образом: «Король Англии, за исключением тех, которых называют его телохранителями, имеет много гвардейцев в дворце, для безопасности его персоны, одновременно пеших и конных, которые получают большую или меньшую плату пропорционально своим обязанностям. Они используются для усиления стражи у ворот дворца, как со стороны Сент-Джемс-Парка, так и в Уайтхолле, и сопровождают его величество всякий раз, когда он выезжает верхом или в своей карете в город. В зале, зовущейся караульной, находятся гвардейцы Рукава (йомены-телохранители), состоящие из двух с половиной сотен очень красивых людей, высоких и сильных, каких только можно сыскать в Англии: они в шутку зовутся едоками говядины. Они носят алебарды, когда они пребывают в Лондоне, и когда в провинции – полупику; широкую двухстороннюю шпагу и, прежде короля и его телохранителей, сопровождают его карету. Они одеты в ливреи из красной ткани, пошитой по старинной моде и декорированные черным бархатом; и они носят на спине вышитую монограмму короля, вот эту – Charles Rex; и на их груди белая и красная роза, эмблема королевской семьи с тех пор, как союз двух Домов Йорков и

Ланкастеров, который последовал после брака Генриха VII с Елизаветой, дочерью Эдуарда IV, первого короля Белой розы. В обязанности этих гвардейцев входит, среди прочего, когда король ест публично (что он делает три раза в неделю, а именно в Воскресение, среду и пятницу), выносить мясо из кухни и сопровождать его до стола, откуда оно берется и подается его величеству прислуживающими джентльменами – капитаном этой гвардии милордом Грэндисоном и лейтенантом Томасом Ховардом»¹³.

В этих текстах капитаном йоменов значится уже другой человек. Граф Норвич, столь много сделавший для развития роты, был отставлен со своего поста осенью 1662 г., когда ему было уже семьдесят семь лет, что для человека, который должен был сопровождать короля и проявлять каждодневную активность, было уже сложно. Король вознаграждал своего многолетнего слугу ежегодной пенсией в 2 тыс. фунтов, что вдвое превышало годовое жалование капитана роты. Стоит отметить, что именно Карл II стал платить командирам своих йоменов фиксированное жалование. 3 октября 1663 г. Карл II подписал патент на капитанство сорокачетырехлетнему Джорджу Вильерсу, 4-му виконту Грэндисон оф Лимерик. Грэндисон происходил из клана, обязанного своим возвышением милостям Якова I и Карла I к 1-му герцогу Бекингему, который сделал своего старшего сводного брата сэра Эдуарда 1-м виконтом Грэндисон.

Таким образом, новый капитан йоменов приходился дядей многолетней фаворитке Карла II Барбаре, в замужестве графине Кастелмейн, и даме королевской опочивальни (аналог гофмейстерины русского императорского двора). Надо отметить, что в штате королевы Екатерины в 1663 г. было 6 гофмейстерин, три из которых были представительницами клана Вильерс. Среди них Барбара, графиня Кастелмейн, Мария, супруга 2-го герцога Бекингема, урожденная Фэрфакс оф Камерон, дочь одного из «отцов Реставрации», а также еще одна Барбара – сестра виконта Грэндисона, в третьем браке графиня Саффолк.

Новый капитан йоменов Грэндисон приходился также двоюродным братом 2-му герцогу Бекингему, воспитаннику Карла I и близкому другу Карла II, с 1668 г. занимавшему должность шталмейстера королевского двора. Покойный же тесть виконта Грэндисона, Френсис Лей, 1-й граф Честер (женатый на его тете Елизавете Вильерс), в конце гражданских войн занимал должность капитана джентльменов-пенсионеров. Сам Грэндисон до пожалования в капитаны йоменов более двух лет был лейтенантом джентльменов-пенсионеров. Сроки пребывания виконта на важном посту капитана йоменов (а также нахождения в Тайном совете короля, по должности¹⁴, как правило¹⁵) были рекордными – вплоть до Славной революции. И, естественно, чего Мегалоцци не



мог знать – внука Грэндисона, Аррьета Вильерс, станет матерью Уильяма Питта, 1-го графа Чагам, премьер-министра Великобритании.

Томас Ховард (в звании капитана, затем полковника) бессленно прослужил лейтенантом роты до 1678 г., вплоть до своей кончины. По происхождению он был более знатным дворянином, чем его капитан Грэндисон. Ховард происходил от одного из младших сыновей Томаса, 4-го герцога Норфолка. Следовательно, по женским линиям Томас Ховард был потомком короля Эдуарда III и ряда других линий Плантагенетов, равно как и многих иных знатных родов средневековой Англии: Моубреев, Бохунов, Сигрейвов, Мортимеров, де Бошанов и других. Семья имела интересную историю в период смуты гражданских войн – среди Ховардов были как сторонники парламента, так и верные и стойкие роялисты. Брат Томаса, Чарльз, милостью Карла II 1-й граф Карлайл, в 1650-х гг. был капитаном роты телохранителей Оливера Кромвеля, в 1663 г. возглавлял посольство ко двору Алексея Михайловича. В 1664 г. Томас Ховард женился на Марии Вильерс, вдовствующей герцогине Ричмондской. Леди Мэри, для которой сэр Томас был четвертым супругом, была дочерью 1-го герцога Бекингема, сестрой 2-го герцога и двоюродной сестрой капитана лорда Грэндисона. Томас Ховард был храбрым человеком и принимал участие в дуэлях – Пипс упоминает о дуэли Ховарда с Генри Джермином, будущим генерал-лейтенантом гвардии Якова II¹⁶.

Но Ховард был также галантным (и дальновидным) придворным – на банкете при дворе 4 апреля 1667 г. он громко нахваливал герцога Абемарла, распространяясь о его успехах в борьбе с голландцами, говоря, что он «больше совершил, чем когда-либо Цезарь»¹⁷.

У этой линии Ховардов были очевидные симпатии к «отцу Реставрации» Джорджу Монку, 1-му герцогу Абемарлу. Один из братьев сэра Томаса, сэр Филип, долгие годы был капитаном роты телохранителей Монка, сначала еще генерала и командующего Шотландской армией, затем генерал-капитана королевства. В последнем случае Филип Ховард являлся капитаном (3-й) роты телохранителей корпуса лейб-гвардии Карла II. Филип Ховард – яркий человек, похожий на брата – галантный джентльмен, остроумный и словоохотливый. По характеристике графа Мегалоцци «он необычайно нравится женщинам»¹⁸.

В случае с жалованием гвардейцев Мегалоцци оказался более щедрым, чем был Карл II на самом деле – ординарный йомен получал не 50, а только 30 фунтов в год, экстраординарные – 15 фунтов. Численность роты в момент принятия при дворе тосканцев составляла 170 человек. Рота была достаточно дорогостоящим подразделением – чины получали более 6,5 тыс. фунтов жалования в год¹⁹. Для сравнения, рота джентльменов-пен-

сионеров «стоила» 6 тыс., затем ее содержание уменьшилось вдвое²⁰.

Примечательно, что Мегалоцци называет йоменов «гвардейцами рукава», выдавая свое знание реалий французской королевской гвардии. Так называемые *garde de la Manches*, 24 чина, выборные из первой роты (шотландской) корпуса телохранителей военного дома короля Франции, несли службу при особе короля, в прямом смысле сопровождая его, неотлучно находясь по бокам («при рукавах») своего монарха. Вооружены они были также шпагами и алебардами. Мегалоцци упоминает о полупиках йоменов – это все же протазаны, вся иконография четко указывает на них.

Эпоха Реставрации была последним этапом в истории йоменов-телохранителей, когда их служебные обязанности были напрямую связаны с охраной суверена. Карл II прошел в молодости суровую школу внутренних смут, приучивших этого беззаботного и «веселого монарха» очень серьезно относиться к своей безопасности. Если бы так называемый Ржаной заговор на закате его царствования был осуществлен, то именно 24 йомена (нижние чины, без учета нескольких офицеров роты), обычно сопровождавшие короля в поездках в Нью-Маркет на скачки, попали бы под пули заговорщиков. Йомены не только охраняли жаркое для короля. В отличие от 24 охранников Тауэра (в 1660 г. установили штат в 40 человек, но затем сократили) – действительно инвалидов, от которых ожидали скорого естественного сокращения роты, – почти две сотни йоменов-телохранителей были настоящими бойцами. Отметим, что при Карле II Тауэр посменно охраняли роты от полков пешей гвардии²¹, и все равно сил, выделяемых для охраны Белой Башни, в которой располагались тюрьма, Монетный двор, коронные драгоценности, королевский арсенал, хранилища ряда государственных актов, управление артиллерией, не хватало для обеспечения всеобъемлющей охраны²².

В 1685 г. к власти пришел Яков II, развернувший широкую программу по увеличению армии, в том числе и рот лейб-гвардии. В 1688 г. высадившийся при помощи «протестантского ветра» Вильгельм III вовсе полагался в вопросах охраны своей персоны на преданных голландцев знаменитого «синего» полка гвардии. В первые годы его правления английская гвардия была выведена на квартиры на несколько миль от Лондона. К началу XVIII в. старые церемониальные части начинают приходить в упадок. При королеве Анне I йомены сдали в государственный арсенал свои карабины²³ (в том числе и нарезные) и окончательно превратились (наряду с джентльменами-пенсионерами) в чисто декоративную, действительно только церемониальную гвардию королей Англии, а затем и Соединенного Королевства, каким их и воспринимали современники к концу первой половины «галантного» века²⁴.



Примечания

- ¹ *Trenchard J.* A Short History of Standing Army in England, 1698 // A collection of tracts. By the Late. John Trenchard, esq ; Thomas Gordon, esq : in 2 vols. L., 1739. Vol. I. P. 57–107, 62.
- ² *Hennell R., sir.* The History of the King's Body Guard of the Yeomen of the Guard (Valecti Gard Domini Regis). The Oldest Permanent Body Guard of the Sovereigns of England, 1485 to 1904. Westminster, 1904. P. 2–8.
- ³ *Barnett C.* Britain and Her Army 1509–1970. A Military, Political and Survey. L., 1970. P. 3–4.
- ⁴ *Казаков И. В.* Становление новой монархии в Англии : аристократия и королевский двор в конце XV – первой трети XVI вв. : дис. ... канд. ист. наук / Самар. гос. ун-т. Самара, 1999. С. 259.
- ⁵ *Weir A.* Henry VIII : The King and His Court. L., 2011. P. 1.
- ⁶ *Pegge S.* Curialia : or, An historical account of some branches of the royal household. L., 1791. Vol. I, part III. P. 12.
- ⁷ *Raymond J.* Henry VIII's Military Revolution : The Armies of Sixteen-century Britain and Europe. L. ; N.Y., 2007. P. 145.
- ⁸ *Hinton J., sir.* Memoires by Sir John Hinton, physician in ordinary to His Majestie's person, 1679. L., 1814. P. 8–13.
- ⁹ The diary of Samuel Pepys with selections from his correspondence / ed. by H. Morley : in 5 vols. N.Y., 1900. Vol. I. P. 54 (далее – Pepus).
- ¹⁰ *Ibid.* P. 144.
- ¹¹ *Ogilby J.* The entertainment of his most excellent majestie Charles II, in his passage through the city of London to his coronation : containing an exact account of the whole solemnity, the triumphal arches, and cavalcade delineated in sculpture ; the speeches and impresses illustrated from antiquity : to these is added a brief narrative of His Majestie's solemn coronation : with his magnificent proceedings, and royal feast in Westminster-Hall. L., 1662. Plts. 20.
- ¹² *Magalotti L.* Lorenzo Magalotti at the Court of Charles II. His Relazione d'Inghilterra of 1668. Waterloo, Ontario, Canada, 1980. P. 87.
- ¹³ Travels of Cosmo the third, Grand Duke of Tuscany, through England during the reign of King Charles the second (1669). Tr. from the Italian manuscript in the Laurentian library at Florence. To which is prefixed, a memoir of his life. L., 1821. P. 307–308.
- ¹⁴ *Pegge S.* *Op. cit.* P. 49.
- ¹⁵ *Thoms W. J.* The book of the court. L., 1844. P. 369.
- ¹⁶ *Pepys.* *Op. cit.* Vol. I. P. 57.
- ¹⁷ *Ibid.* Vol. III. P. 138.
- ¹⁸ *Magalotti L.* *Op. cit.* P. 86.
- ¹⁹ *Smith T.* Some Account of the Royal Body-Guard Entitled the Ancient Corps of the Yeomen of the Guard, instituted 1485. With a Brief Notice of the Warders of the Tower. L., 1852. P. 6.
- ²⁰ English historical documents / gen. ed. D. C. Douglas : in 13 vols. Vol. VIII. 1660–1714 / ed. by A. Browning. L., 1953. P. 334.
- ²¹ *Magalotti T.* *Op. cit.* P. 91.
- ²² *Aylmer G. E.* The Crown's Servants : Government and Civil Service under Charles II, 1660–1685. Oxford, 2002. P. 42.
- ²³ *Smith T.* *Op. cit.* P. 10.
- ²⁴ A Representation of the Clothing of His Majesty's Household, and of All Forces upon the Establishments of Great Britain and Ireland. L., 1742. Plts. 46, 47.

Образец для цитирования:

Гордиенко Д. О. Йомены-телохранители: пешая церемониальная гвардия Карла II Стюарта // Изв. Саратов. ун-та. Нов. сер. Сер. История. Международные отношения. 2018. Т. 18, вып. 2. С. 199–204. DOI: 10.18500/1819-4907-2018-18-2-199-204.

Cite this article as:

Gordienko D. O. The King's Body Guard of the Yeomen: Foot Ceremonial Guard of Charles II Stuart. *Izv. Saratov Univ. (N. S.), Ser. History. International Relations*, 2018, vol. 18, iss. 2, pp. 199–204 (in Russian). DOI: 10.18500/1819-4907-2018-18-2-199-204.



УДК 940.2(420)

ПОВСЕДНЕВНАЯ ЖИЗНЬ ЖЕНЩИН И ДЕТЕЙ В АНГЛИИ ВТОРОЙ ПОЛОВИНЫ XIX – НАЧАЛА XX ВЕКА В РАБОТАХ ХУДОЖНИКОВ-СОВРЕМЕННОКОВ

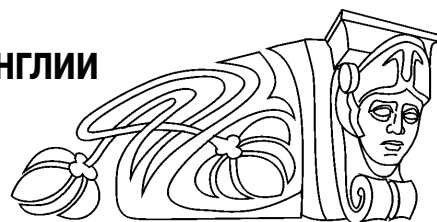

Е. М. Кирюхина

Кирюхина Елена Михайловна, кандидат филологических наук, доцент кафедры истории и культуры, Нижегородская государственная сельскохозяйственная академия, elenakiruhina@gmail.com.

Изображения повседневной жизни женщин и детей в Англии второй половины XIX – начала XX века рассматриваются в статье в качестве иконографических исторических источников. Одежда и аксессуары, формы времяпрепровождения демонстрировали изменение социальной роли женщины и новое отношение к ребенку в английском обществе. Рассматриваемые произведения отображали как реальную, так и желаемую действительность, выполняя социальный заказ королевской монархии путем пропаганды высоких моральных ценностей, необходимых для сплочения нации.

Ключевые слова. Англия второй половины XIX – начала XX века, повседневная жизнь женщин и детей, английские художники второй половины XIX – начала XX века, традиции викторианского чаепития и празднования Рождества.

The Everyday Life of Women and Children in England in the Second Half of XIX – the Beginning of XX Century in the Paintings of Contemporary Artists

Е. М. Kiryukhina

Elena M. Kiryukhina, ORCID 0000-0003-0498-6842, Nizhny Novgorod State Agricultural Academy, 97, Prosp. Gagarina, Nizhny Novgorod, 603107, Russia, elenakiruhina@gmail.com

Women and children's everyday life representation in England in the second half of XIX – the beginning of XX century are considered in the article as historical sources. Representation of clothes and accessories, forms of pastime demonstrated change in the social role of women and the new attitude to the child in English society. The paintings concerned demonstrated not only real, but also the desired situation, fulfilling the social demand of the royal monarchy through the promotion of high moral values which were necessary for the unity of the nation.

Key words: England in the second half of the XIX – the beginning of XX century, everyday life of women and children, British artists of the second half of the XIX – the beginning of XX century, tradition of Victorian tea parties and Christmas celebrations.

DOI: 10.18500/1819-4907-2018-18-2-205-211

В настоящее время наблюдается усиление интереса к периоду второй половины XIX – начала XX в. в Англии, особенно, к Викторианской и Эдвардианской эпохам, считающимся временем славы Британской империи. Серьезный интерес вызывает повседневная жизнь этого времени, в которой особое место занимает проблема повседневной жизни женщин и детей.

Со второй половины XIX в. до конца 1920-х гг. происходили серьезные изменения в положении женщин, чему посвящены исследования зарубежных авторов – Р. Бранки¹, Б. Рииз², К. Дьюхоуз³, коллективный труд «История женщин на Западе»⁴ и отечественных ученых С. В. Нестеровой⁵ и Е. Ш. Ефимовой⁶. Поздняя Викторианская и Эдвардианская эпохи отличались постепенным изменением положения женщин в обществе, а также преобразованием моделей их гендерного поведения: сохраняя функции *истинных леди*, они все больше принимали участие в социально-общественных процессах⁷. Развитие науки и техники, медицины и образования, законодательные изменения в обществе стали обеспечивать им социальный статус, во многом равный мужскому. Важное место в модели гендерного поведения женщины имело воспитание детей, отношение к которым претерпело серьезную трансформацию уже в Викторианскую эпоху. Живописные произведения художников – современников этих исторических эпох, использованные как иконографические источники, – создают яркий и зримый образ исторического времени.

Прежде всего, коснемся роли и функций одежды в Викторианскую и раннюю Эдвардианскую эпохи. В отличие от более строгой и канонически однообразной мужской моды, женская мода претерпевала изменения примерно каждое десятилетие. При этом одежда выполняла функцию отделения высшего и среднего класса от социальных низов: помимо кистей рук и лица все остальные участки тела старались закрывать от посторонних глаз; обязательными для ношения были перчатки и шляпка. Подчиненная роль женщины по отношению к мужчине достигалась и в женской моде: многослойностью, обязательным наличием корсета, многочисленных нижних юбок – подтверждение этому дает картина Дж. Э. Милле (1829–1896)⁸ «Миссис Бишоффшейм» (1873).

Однако постепенное изменение и повышение особенно с 1870-х гг. социальной роли женщины, ее новые занятия (гольф, велосипед, плавание), появление новых социальных ролей и профессий или видов деятельности, в которых были заняты женщины (с конца 1880–1890-х гг.) привели к использованию более естественных и разнообразных силуэтов платьев⁹. На картине Дж. Э. Милле «Прекрасная Эмма Морленд» (1892) блузку дамы украшает галстук – элемент одежды, пришедший из мужской моды и обретший большую популярность с начала XX в. В женской моде стали также



усиливаться элементы одежды, представляющие даму в образе роковой соблазнительницы, к началу века появилось и красивое нижнее белье¹⁰. Изменение женской моды отражалось не только в живописи (главным образом, в парадных портретах дам высшего общества), но и в женских журналах. Развитие индустрии одежды и косметики требовало постоянной рекламы. Иллюстрированные (вначале – черно-белые, позже – цветные) статьи о моде печатались в ежемесячном «Журнале только для девушек»¹¹, иллюстрации высокого качества были в «Английском иллюстрированном журнале»¹², а в «Семейном журнале Демореста» предлагались уже художественные фотографии модных дам¹³.

Окончательный внешний облик викторианской женщины создавался благодаря многочисленным аксессуарам: перчаткам, поясам, головным уборам, сумочкам и кошелькам, веерам, зонтам, вышивке и ювелирным украшениям. Без перчаток было неприлично выходить из дома не только дамам высшего общества, но и среднего класса, считавших себя *леди*: на картинах перчатки изображены на руках практически у всех дам, находящихся на открытом воздухе. При этом в работе Дж. Э. Милле «Миссис Джеймс Уайетт с ее дочерью Сарой» (1850) руки героини украшают изящные кружевные митенки – перчатки без пальцев. Лишь с конца 1870-х гг. митенки перестали пользоваться спросом, хотя пожилые дамы использовали их еще довольно долго.

Непременным атрибутом дам были и сумочки: напоминающие кисеты, украшенные вышивкой, цветными лентами, жемчугом, они носились на длинных лентах на руке дамы (иногда прикреплялись к поясу, подобно средневековым омоньярам, что отражало повсеместную моду на Средневековье в Викторианскую эпоху). Подобные сумочки – у героинь картин Э. Блейр-Лейтона (1853–1922)¹⁴ «Галантный кавалер» (1890) и «Там, где есть желание» («Where there's a will», 1898).

На протяжении всей Викторианской эпохи пользовались популярностью веера, а материалы, из которых они делались, менялись от десятилетия к десятилетию. На картине Дж. Э. Милле «Миссис Бишоффшейм» – популярный в 1870-е гг. веер из перьев, на картине Дж. Д. Лесли (1835–1921)¹⁵ «Ее любимое времяпрепровождение» (1864) – популярный веер «бризе» из пластин слоновой кости, а рядом с героиней «Портрета миссис Дэвисон» Дж. Э. Милле (1866) лежит жесткий овальный веер, использовавшийся как дома, так и на улице для защиты от солнца.

Отметим особую роль украшения волос и головных уборов женщин. Так, роза в волосах героини на картине Дж. Э. Милле «Да!» (1877) подчеркивает чистоту и неискренность юной девушки, оставшейся наедине с любимым. В Викторианскую и Эдвардианскую эпохи дамам было неприлично выходить из дома без головного убора. Это способствовало развитию моды:

изображения модных шляп и шляпок украшали женские журналы. Новая шляпка была пределом мечтаний многих женщин: красавица в кокетливо украшенной шляпе и со шляпной коробкой на руке предстает перед восхищенным взором проходящего джентльмена на картине Э. Блейр-Лейтона «Доставка новой шляпы» (1904). Причудливые украшения шляпок и волос, а также женских платьев были характерны для нарядов поздней Викторианской и Эдвардианской эпох: ленты, бантики, кружева и бахромы, блески, «...поверх всего этого великолепия сияли жемчуга, топорщились перья, благоухали шелковые розы, ползли искусственные жуки и бабочки, поблескивали стеклянными глазками чучела птиц»¹⁶. Примером подобного украшательства являются платья и прически дам на картине Дж. Э. Милле «Черви-козыри, портреты Елизаветы, Дианы и Мэри, дочерей Вальтера Армстронга, эсквайра» («Hearts are Trumps», 1872).

Многие атрибуты оставались принадлежностью конкретной исторической эпохи: например, викторианские шали и парасоли. Викторианские шали представляли длинный палантин из тонкой ткани, а кашемировые шали – из тонкой шерсти. Шали были светлыми и однотонными, но ценились и вышитые: на картине Дж. Ш. Ноулза (1863–1931) «Ее первая любовь» (1885) на героине – белая шаль с вышивкой. Шали носились и летом, – вышитая шаль на картине Э. Блейр-Лейтона «Сирень» (1901), – и зимой поверх легкого пальто, – розовая шаль на картине Дж. Ш. Ноулза «Наконец-то спасена» (кон. XIX в.). Зонт был принадлежностью и состоятельной, и менее обеспеченной женщины: зонт от дождя несет джентльмен над дамой на картине Э. Блейр-Лейтона «Дождливое воскресное утро» (1896), а парасоль (зонт от солнца) изображен у одинокой дамы на картине Э. Блейр-Лейтона «После службы» (1921). Подобные аксессуары свидетельствовали о социальном статусе их носительницы. Одинокая женщина, несущая зонт от дождя, демонстрировала отсутствие средств, необходимых для поездки в экипаже в непогоду, а женщина с парасолем соответствовала статусу настоящей *леди*, которая может себе позволить взять зонт в любую погоду.

Отдельно отметим изображение ювелирных украшений. В Викторианскую и Эдвардианскую эпохи женщины использовали в качестве украшений серьги, кольца, браслеты, бусы, дороговизна и умение носить которых указывала на социальное положение дамы. Так, принцесса Мэри Эдинбургская с одноименного портрета Дж. Э. Милле (1882) носит золотой медальон; Мэри Эндикотт, жена Джозефа Чемберлена, на портрете Дж. Э. Милле (1891) изображена с ниткой крупного жемчуга. Героиня картины Дж. Д. Лесли «Ее любимое времяпрепровождение» носит более дешевые, но изящные коралловые бусы и серьги. Одним из любимых украшений дам были броши



в виде камей: они были красивы, а их цена зависела от состояния хозяйки, такая брошь украшает героиню картины Э. Блейр-Лейтона «Последние новости» (1920). Именно подчеркивание статуса носителя, в конечном итоге, было главным назначением того или иного аксессуара и украшения в Викторианскую и Эдвардианскую эпохи.

Исключительно важна роль прерафаэлитов и художников их круга в изменении женской моды. Термин «*прерафаэлитское платье, платье прерафаэлитов*» означает одежду, которую носили женщины, включенные в этот художественный круг. Хотя они не могли не оставаться в тени мужчин, но обладали большей свободой и социальной независимостью, что отражалось в их внешнем облике: прежде всего, отказе от корсета и обилия нижних юбок, уменьшении количества одежды. Художница Э. Сиддал (1829–1862) и сестра Д. Г. Россетти (1828–1882) поэтесса К. Россетти (1830–1894) сами шили простые платья и носили их дома. Известно, что первое *прерафаэлитское платье* было написано Д. Г. Россетти для картины «Отрочество Богоматери» (1849): он использовал в качестве образца платье своей сестры. Более сложное платье (тоже без корсета) – на картине У. Х. Ханта (1827–1910) «Пробудившийся стыд» (1853). Одни из самых красивых фасонов носила Дж. Моррис (1839–1914), жена У. Морриса (1834–1896) – картина Д. Г. Россетти «Дневные мечты» (1880).

Под влиянием и на основе *прерафаэлитского платья* было создано *платье эстетическое* (или *артистическое*) для дам интеллектуального или артистического круга. Они стремились подражать образам на картинах Д. Г. Россетти и Э. К. Бёрн-Джонса (1833–1898). В отличие от пышных модных нарядов, *эстетические платья* имели свободный покрой без корсета, рукава с буфами, вышивку или небольшое кружевное украшение, выполненное вручную. Ювелирных украшений было мало: небольшие жемчужные ожерелья или украшения из янтаря. Так происходило своеобразное слияние женщины-зрителя с женщиной-образом картины¹⁷.

Обращаясь к женскому времяпрепровождению, отметим традиционные и новые формы, ставшие популярными в Викторианскую эпоху. К традиционным формам времяпрепровождения относилось посещение церковных служб, что изображено на картине Э. Блейр-Лейтона «После службы». Высшей целью женщины было замужество, должное привести к рождению законных наследников: на картине Дж. Э. Милле «Миссис Джеймс Уайетт с ее дочерью Сарой» героиня с дочерью на коленях символично изображена на фоне репродукций мадонн Рафаэля Санти (1483–1520). Традиционными занятиями считались шитье и вышивание: искусным вышиванием занята героиня картины Э. Блейр-Лейтона «На пороге» («On the Threshold», 1900). Чтение было одним из «личных» форм досуга дам не только Викторианской

эпохи, но и более позднего времени: юная героиня картины Дж. Д. Лесли «Ее любимое времяпрепровождение» читает на фоне зимнего сада, а героиня картины Э. Блейр-Лейтона «Приятное уединение» (1919) предпочитает дому сад. Всех будущих *леди* обучали рисованию, пению и музицированию: предполагалось, что демонстрация приобретенных навыков повысит их в глазах потенциальных женихов, – в «Дуэте» Дж. Ш. Ноулза (1915) молодые люди с удовольствием поют под аккомпанемент девушки под бдительным оком ее отца.

Некоторые формы времяпрепровождения отличались от традиционных женских занятий. Одни из них – игра в карты или верховая езда – были характерны для дам высшего класса, имевших высокий материальный достаток и не обходящее свободное время. Игра в карты изображена на картине Дж. Э. Милле «Черви-козыри, портреты Елизаветы, Дианы и Мэри, дочерей Вальтера Армстронга, эсквайра», а любительницы верховой езды в модных нарядах-амазонках продемонстрированы на картине того же автора «Близнецы Кейт и Грейс Хоар» (1876). С другой стороны, занятия садоводством и выращивание домашних растений, популярные в Викторианскую и Эдвардианскую эпохи, привлекали женщин и высокого, и среднего достатка. Интерес к природе в определенной степени компенсировал последствия промышленного переворота и перехода к индустриальной стадии развития, переживаемого Великобританией. Домашний быт и мода, периодическая печать, литература и искусство всячески пропагандировали его. Умение ухаживать за растениями, составлять и рисовать акварелью натюрморты считалось необходимым для каждой образованной викторианской девушки. На картинах Э. Блейр-Лейтона «Сирень» и «Мой дамский сад» (1905) героини изображены внутри цветочных садов, наиболее выразительна первая героиня: юная девушка с корзиной сирени в руках на дорожке под цветочной аркой из махровой сирени. Эти картины демонстрируют не просто приятное времяпрепровождение женщин, но и сам сад, который в Викторианскую эпоху стал символом стабильности, социального статуса его хозяев и домашнего уюта.

Большое количество картин посвящено различным формам куртуазных отношений, которые вызывали ассоциации с рыцарским поведением и рыцарским менталитетом, чему подражало викторианское общество, придававшее особое значение узаконенным отношениям мужчины и женщины в форме официального брака. Строгой регламентации подвергалось этикетное поведение мужчин и женщин, особенно незамужних девушек. Верхом неприличия считалась тайная переписка без одобрения отца и матери, как это изображено на картине Дж. Э. Милле «Доверься мне» (1862), где дочь прячет письмо своего поклонника от вошедшего в комнату отца. Поэтому



картина «Да!» Дж. Э. Милле, где девушка дает наедине согласие ждать юношу во время его отъезда, рассматривалась как некая провокация. В силу вышеизложенного особый смысл приобретает картина Э. Блейр-Лейтона «Интересные незнакомцы» (1881), на которой трое джентльменов, расположившихся в просторной комнате постоялого двора, с интересом рассматривают пару за соседним столом. Судя по большому дорожному саквоюжу, эта пара путешествует, однако кем приходятся друг другу мужчина и молодая девушка, остается загадкой для зрителей. Необходимость официального оформления брачных отношений сохранялась и в более позднее время, что засвидетельствовано на картинах Э. Блейр-Лейтона «Регистрация брака» (1920) – невеста расписывается в приходской книге, – и «Свадебный марш» (1919), невеста под руку с военным в парадном красном мундире возглавляет свадебное шествие из церкви по сельской дороге.

В то же время на картинах демонстрировался так называемый социальный мезальянс, невозможный в реальности. Изображение всей палитры нежных чувств героев Викторианской и Эдвардианской эпох присутствует на картинах Э. Блейр-Лейтона: тайное подглядывание за понравившейся дамой на картине «Розовый сад» (1906), почтительный поклон в работах «Галантный кавалер» и «Поклонник» (1898), совместная прогулка по улице на виду у всех в «Дождливом воскресном утре» и тайное свидание наедине, где влюбленный передает даме письмо с признанием своих чувств в «Прошении» (1892). Помимо изображения нежных отношений представителей среднего класса – в работе Э. Блейр-Лейтона «Яблоко для лодочника» (1896) – картины демонстрировали и открытый мезальянс, как правило, между дамой из высшего общества и мужчиной низшего происхождения. Это картины Э. Блейр-Лейтона «Ухаживание» (1888), где действие происходит на пристани на виду у возмущенного джентльмена, и «Гостя мельника» (1898), где влюбленные спокойно разговаривают наедине на площадке под мельничным колесом на фоне прекрасного пейзажа. Получало отражение и бегство влюбленных – на картине Э. Блейр-Лейтона «Там, где есть желание» – и тайная регистрация брака: в работе Дж. Ш. Ноулза «Наконец-то спасена».

Особое место на картинах занимает изображение времяпрепровождения детей, что связано с изменением в отношении к ребенку, характеризующим Викторианскую эпоху: во многих дворянских семьях они становились объединяющим фактором, своеобразным «эмоциональным центром»¹⁸. Пример тому подавала сама королева Виктория (1819–1901). Картина Ф. К. Винтерхальтера «Семья королевы Виктории в 1846 году» (1846) подтверждает это, изображая счастливую королевскую семью. Однако родительская забота не переходила в обожание и баловство. Об этом убедительно пишет А. Кристи (1890–1976):

«Викторианцы хладнокровно смотрели на своих отпрысков и имели твердое мнение об их способностях. <...> Сознание, что от вас не ждут того, к чему вы не способны, приносило огромное облегчение»¹⁹.

Непререкаемым авторитетом для детей считался отец, воплощавший незыблемость дома и домашнего очага. Формула «Отец лучше знает» выражала характерную черту Викторианской эпохи²⁰. Хотя престиж материнства стал очень высок, отнюдь не приветствовались дамы высшего общества, уделявшие больше времени детям, чем светским обязанностям. Если между отцами и детьми не демонстрировались родственные чувства, то, напротив, между матерями и дочерьми могли быть доверительные отношения: на картине Дж. Д. Лесли «Юная садовница» (1889) девочка помогает матери в саду поливать цветы, в работе Дж. Ш. Ноулза «Без названия» (1908) мать с дочерью вместе кормят павлина. Мальчики рано отдавались на воспитание вне семьи: их отправляли в учебные заведения, часто закрытого типа, где они строго воспитывались: А. Конан Дойл (1859–1930) в своих мемуарах пишет о суровом воспитании мальчиков в закрытом учебном заведении²¹. Однако если в начале века мальчиков отправляли в пансионаты в возрасте 7 лет, то к концу века этот возраст увеличился до 12 и старше, а популярность закрытых пансионатов падала, так что роль матери в воспитании сыновей возрастала, а в области религиозного и нравственного воспитания «...матери устанавливали глубокую и длительную связь со своими детьми»²². В отличие от предшествующих эпох в связи с увеличением жизненного возраста людей в воспитании детей смогли принять участие и представители старшего поколения, бабушки и дедушки, что способствовало укреплению семейных традиций и часто вело к созданию особой доверительной атмосферы: на картине Дж. Э. Милле «Джеймс Уайетт с внучкой Мэри» (1849) суровый дед ласково обнимает доверчиво прильнувшую к нему внучку.

Новое отношение к детям сочеталось с публично демонстрируемой определенной дистанцией между родителями и детьми. Дети не должны были докучать родителям, поэтому в некоторых семьях из высшего общества дети встречались с родителями лишь за совместной трапезой или перед сном. В то же время родительские функции продолжали выполнять няни, так воспитывали знаменитого политика У. Черчилля (1874–1965)²³. По меткому замечанию Дж. Фландерс, викторианские дети находились, словно на острове, охраняемые и отгороженные семьей и родителями от окружающего мира²⁴. Не случайно художник Э. К. Бёрн-Джонс называл своего первого ребенка «Маленький незнакомец в нашей обители»: место воспитанных детей Викторианской эпохи по большей части было или в детской, или в классной комнате.



Картины демонстрируют необходимые принципы и навыки детского воспитания. Известно, что особое значение имело воспитание детей в духе набожности. Дж. Э. Милле несколько иронично обыгрывает этот принцип воспитания в картинах «Моя первая церемония» (1863) и «Моя вторая церемония» (1864): если на первой нарядно одетая девочка старается внимательно слушать проповедь и быть настоящей *леди*, то на второй она сладко спит вдали от строгих взоров взрослых. Девочки традиционно обучались чисто женским навыкам и умениям. Даже девочки из высшего общества должны были уметь шить и вышивать: вяжущая девочка из высшего общества изображена на картине Дж. Э. Милле «Принцесса Мэри Эдинбургская».

Личностное отношение к ребенку выразилось в большом количестве картин, изображающих играющих детей, – на картине Дж. Э. Милле «Благородный Джон Невил Мэннерс» (1896) ребенок держит в руках ракетку для игры в пинг-понг. В сельской местности дети больше гуляли, было и больше игр на свежем воздухе: на картине Дж. Ш. Ноулза «Солнечный зайчик» (1913) одетые в нарядные платья, гольфы и сандалии девочки играют с граблями и котенком, в то время как сельские жители отдыхают под деревом. Развитие технического прогресса способствовало появлению разнообразных детских игрушек у детей, как высшего общества, так и среднего класса. На картине Дж. Э. Милле «Портрет миссис Дэвисон» девочка из высшего общества изображена с детской гармошкой в руках, рядом с ней – красивая кукла и детский веер. Картина Э. Блейр-Лейтона «Клев» (1914) демонстрирует детей среднего класса: мальчик удит рыбу с моста, а второй мальчик и девочка с куклой на руках внимательно наблюдают за клёвом. Новое отношение к детям как в Викторианскую, так и в Эдвардианскую эпохи привело к развитию детских познавательных игр, а также стало одной из причин появления оригинальных детских книг. Типографское усовершенствование книжной иллюстрации, удешевившей детскую книгу, сделало ее доступной более широкому кругу читателей разных социальных слоев населения. Такие прекрасно напечатанные книги с цветными иллюстрациями изображены на картинах Дж. Э. Милле «Миссис Джеймс Уайетт с ее дочерью Сарой» и «Джеймс Уайетт с внучкой Мэри».

Целый ряд картин демонстрирует детей с другими живыми существами, – домашними животными и птицами, декоративными рыбками. Интерес к животным и птицам, во-первых, отражал отмеченный ранее интерес к природе, что выразилось в доступности большого количества качественно изданных произведений научного характера о природе, анатомических атласов, реалистических книжных иллюстраций. Во-вторых, в этом опосредованно отразились особенности английского менталитета²⁵. Любовь к животным

прививалась на уроках природоведения в школах, пропагандировалась в женских журналах²⁶, демонстрировалась на примерах поведения королевской семьи. Дети на таких картинах привлекательны, а живые существа демонстрируют послушность и покорность своим маленьким хозяевам, что не всегда бывает в реальности. На картине Дж. Э. Милле «Часы досуга» (1864) нарядные девочки, позируя перед художником, любят декоративными рыбками, чей цвет выгодно оттеняет их одежды; в работе того же автора «Кошечка в сапожках» (1877) девочка играет с послушным котенком, надев на его лапы туфельки от куклы. На картине Дж. Ш. Ноулза «Ее первая любовь» (1885) девочка держит на руках доверчиво прильнувшего к ней кролика, а в работе того же автора «Юная девушка с питомцем колли, сидящая с цветами в лесу на корне дерева» (1908) верный пес не сводит преданных глаз со своей хозяйки, готовый защищать ее по первому зову.

Немаловажной формой времяпрепровождения женщин и детей стало их участие в установившихся в Викторианскую эпоху традициях пятичасового чаепития и празднования Рождества. Как известно, традицию утреннего чаепития завела королева Анна (1665–1714 гг.). Церемония стала одной из важных ритуальных сторон викторианской культуры. Этому во многом способствовали правила чаепития, разработанные королевой Викторией – «Чайные правила» («Tea Moralities»), а утреннее чаепитие дополнилось знаменитым чаем в пять часов вечера. Именно в Викторианскую эпоху сложилась как культура сервировки чайного стола, так и правила «чайной церемонии», вплоть до выбора туалетов дам и правил беседы во время чаепития²⁷. Правила поведения за чайной церемонией постоянно усовершенствовались, что демонстрировалось на картинах. В работе Дж. Э. Милле «Портрет Мэри Эндикотт, жены Джозефа Чемберлена» изображен специальный чайный столик с необходимыми атрибутами чайной церемонии; героиня картины Дж. Д. Лесли «Чай» (1894) демонстрирует бело-синий английский фарфор, особо ценимый современными любителями традиционного английского чаепития и коллекционерами. Особое наслаждение вызывало чаепитие в саду. Эта традиция, запечатленная на картинах Дж. Д. Лесли «Пять часов» («Five O’Clock», 1874) и Дж. Ш. Ноулза «Чаепитие» (втор. пол. XIX в.), сохранилась и в современной Англии. Обычай постепенно распространился на представителей различных сословий, о чем свидетельствует картина М. Б. Фостер (1825–1899) «Время чаепития» (втор. пол. XIX в.): небогатая семья устроилась в садике перед небольшим домиком, а девочка поит котенка молоком. В двух последних работах дети изображены вместе со взрослыми: таким образом, церемония, первоначально предназначенная лишь для высшего общества, не только стала широко распространенной, но и начала способствовать, в определенной степени, объединению семьи.



Однако настоящим семейным праздником, истинной формой объединения нации и особым социальным и культурным явлением стало празднование Рождества: уже на первой рождественской открытке, появившейся в 1843 г., была изображена собравшаяся вместе семья. Именно в Викторианскую эпоху венки из остролиста постепенно уступил место хорошо знакомой нам рождественской ёлке. Нарядно украшенная ёлка появилась при королевском дворе в царствование Георга III (1738–1820), будущая королева Виктория была знакома с этим обычаем еще с детства. Однако популяризация и распространение праздника в обществе с использованием нарядной ёлки связываются с деятельностью супруга королевы Виктории принца-консорта Альберта (1819–1861). С точки зрения принца-консорта, авторитет монархов должен был укрепляться не путем демонстрации их недоступности, а, напротив, пропагандой понятных и общепринятых морально-нравственных ценностей: это демонстрировали и многочисленные рождественские открытки и иллюстрации в периодической печати, особенно с изображениями счастливой королевской семьи под рождественской ёлкой.

Первоначально на домашних столах начали ставить маленькие рождественские ёлочки. Показательны в этом плане три рождественские открытки, выполненные по рисункам Э. Г. Корбуда (1815–1905): «Фокус-покус», «Детская магия», «Викторианский фокусник» (1873–1885), на которых мужчина в нарядном средневековом костюме показывает фокусы собравшимся детям рядом с маленькой настольной рождественской ёлочкой. В 1854 г. на месте Великой выставки 1851 г. была установлена большая рождественская ель, однако большие рождественские ели стали украшать жилища лишь с 1880-х гг., когда стало возможным массовое промышленное производство ёлочных игрушек, ставших доступными для широких слоев общества, одновременно с использованием игрушек в качестве рождественских подарков для детей семей разного достатка. Для детей обеспеченных семей стали устраиваться детские рождественские вечера, но все дети наслаждались рождественскими праздниками, когда они могли почувствовать настоящую заботу и семейное тепло: эту атмосферу передает картина Дж. Ш. Ноулза «Веселая поездка на санях» (втор. пол. XIX в.), где деревянные сани на трех человек везут с горы счастливых детей, в то время как взрослые радостно машут им руками.

Итак, произведения изобразительного искусства английских художников второй половины XIX – начала XX в. помогают проследить изменения, которые претерпевала повседневная жизнь женщин и детей этого времени. Изображая одежду и аксессуары, художники фиксировали изменение социальной роли женщины, а картины художников-прерафаэлитов влияли на женскую моду. Картины отображали традиционные (посещение церковной

службы, воспитание детей, шитье и вышивание, рисование, чтение, пение и музицирование) и новые формы женского времяпрепровождения (садоводство и выращивание домашних растений), формы куртуазных отношений и счастливый финал социального мезальянса, новое отношение к ребенку, взаимоотношения в семье, новые детские занятия и игры. Особое значение имела демонстрация традиций пятичасового чаепития и празднования Рождества, ставшие в Викторианскую эпоху общенациональными явлениями. В конечном итоге, произведения искусства не только фиксировали реальные жизненные явления, но и способствовали воплощению определенного социального заказа королевской монархии: пропаганде понятных и общепринятых морально-нравственных ценностей, которые должны были объединить нацию.

Примечания

- 1 *Branca P.* Silent Sisterhood. Middle Class Women in the Victorian Home. Pittsburgh, 1975. 170 p.
- 2 *Rees B.* The Victorian Lady. L. ; N.Y., 1977. 284 p.
- 3 *Duhouse C.* Girls Growing up in Late Victorian and Edwardian England. L., 1981. 224 p.
- 4 История женщин на Западе : в 5 т. / под общ. ред. М. Перро ; под ред. Ж. Фрассе ; науч. ред. Н. Л. Пушкирева. СПб., 2015. Т. IV : Возникновение феминизма : от Великой французской революции до Мировой войны. 536 с. ; Т. V : Становление культурной идентичности в XX столетии. 624 с.
- 5 *Нестерова С. В.* Образ английской и американской женщины в представлении современников : Последняя треть XIX – начало XX веков : дис. ... канд. ист. наук. Самара, 2004. 187 с. URL: <http://www.disserscat.com/content/obraz-angliiskoi-i-amerikanskoi-zhenshchiny-v-predstavlenii-sovremennikov-poslednyaya-tret-x> (дата обращения: 14.03.2013).
- 6 *Ефимова Е. Ш.* Изменение положения и социокультурного статуса женщин среднего класса Великобритании в 1870–1920-х годах : дис. ... канд. ист. наук. Омск, 2008. 226 с. URL: <http://www.disserscat.com/content/izmenenie-polozheniya-i-sotsiokulturnogo-statusa-zhenshchin-srednego-klassa-velikobritanii-1> (дата обращения: 14.03.2013).
- 7 *Branca P.* Op. cit.
- 8 С работами Дж. Э. Милле можно ознакомиться по электронному адресу : http://www.artcyclopedia.com/artists/millais_john_everett.html.
- 9 *Radcliffe P.* Pre-Raphaelite influences on Women`s Dress in the Victorian Era : diss. ... doct. of philos. / The Florida State University. Tallahassee, 1990. 383 p.
- 10 *Ibid.* P. 320.
- 11 *The Girl`s Own Paper.* L., 1883–1902.
- 12 *The English Illustrated magazine.* L. ; N. Y., 1909–1913.
- 13 *Demorest`s family magazine.* N. Y., 1868–1892.
- 14 С работами Э. Блейр-Лейтона можно ознакомиться по электронному адресу : http://www.artcyclopedia.com/artists/blair-leighton_edmund.html (дата обращения: 02.01.2018).



- ¹⁵ С работами Дж. Д. Лесли можно ознакомиться по электронному адресу : http://www.artcyclopedia.com/artists/leslie_george_dunlop.html (дата обращения: 02.01.2018).
- ¹⁶ Коути К., Гринберг К. Женщины викторианской Англии : от идеала до порока. М., 2013. С. 233.
- ¹⁷ Rieger C. M. Consuming Visions : Gender, Aesthetics and Consumer Culture for Ruskin and The Pre-Raphaelites : dis s. ... doct. of philos. Indiana, 1997. 182 p.
- ¹⁸ Крючкова Н. Д. Образ жизни британской элиты в третьей четверти XIX века : дис. ... канд. ист. наук. Ставрополь, 2004. 239 с.
- ¹⁹ Кристи А. Автобиография / пер. с англ. В. Чемберджи, И. Дорониной. М., 2015. С. 63–64.
- ²⁰ Там же. С. 179.
- ²¹ См.: Дойл А. К. Воспоминания и приключения / пер. с англ. А. Глебовской. СПб., 2011. С. 15–20.
- ²² Нибилер И. Тела и сердца // История женщин на Западе : в 5 т. Т. IV. С. 333–334.
- ²³ См.: Шестаков В. П. У. Черчилль. Между парламентом и палитрой. СПб., 2014. 224 с.
- ²⁴ См.: Фландерс Дж. Сотворение дома / пер. с англ. Г. В. Храмовой. М., 2016. С. 174.
- ²⁵ См.: Фокс К. Англия и англичане. О чем молчат путеводители / пер. с англ. И. П. Новоселецкой. М., 2013. 512 с.
- ²⁶ См.: Кирюхина Е. М. Роль периодических изданий в интеллектуально-нравственном воспитании женщин поздней Викторианской эпохи // Интеллигенция и мир. 2017. № 1. С. 56–58.
- ²⁷ См.: Павловская А. В. О’Clock и другие традиции Англии. М., 2014. С. 271 ; Уилсон К. Чай с Джейн Остин / пер. с англ. И. Д. Голыбиной. М., 2012. 128 с.

Образец для цитирования:

Кирюхина Е. М. Повседневная жизнь женщин и детей в Англии второй половины XIX – начала XX века в работах художников-современников // Изв. Саратов ун-та. Нов. сер. Сер. История. Международные отношения. 2018. Т. 18, вып. 2. С. 205–211. DOI: 10.18500/1819-4907-2018-18-2-205-211.

Cite this article as:

Kiryukhina E. M. The Everyday Life of Women and Children in England in the Second Half of XIX – the Beginning of XX Century in the Paintings of Contemporary Artists. *Izv. Saratov Univ. (N. S.), Ser. History. International Relations*, 2018, vol. 18, iss. 2, pp. 205–211 (in Russian). DOI: 10.18500/1819-4907-2018-18-2-205-211.



УДК 94(430).084

ПРИМЕНЕНИЕ ТАКТИКИ СОЦИАЛЬНОГО МАНЕВРИРОВАНИЯ РЕЙХСКАНЦЛЕРОМ ГЕРМАНСКОЙ ИМПЕРИИ О. БИСМАРКОМ ВО ВТОРОЙ ПОЛОВИНЕ XIX ВЕКА

Л. Н. Беспалова

Беспалова Людмила Николаевна, старший преподаватель кафедры документоведения и всеобщей истории, Нижневартковский государственный университет, biespalova_80@mail.ru

В статье анализируются особенности внутренней политики О. Бисмарка во второй половине XIX в. Его политика в данный период получила название «социальное маневрирование», так как выражалась в активном поиске единомышленников в лице представителей различных партий, экономистов, крупных промышленников для разработки и проведения социальных реформ. «Железный канцлер» не раз раскалывал оппозицию политическим маневрированием и экономическими уступками отдельным группам господствующих классов, привлекая на свою сторону одну ее часть и изолируя другую. Дипломатия О. Бисмарка позволила преобразовать разнонаправленные общественно-политические силы в устойчивый альянс.

Ключевые слова: социальная политика, социальное маневрирование, коалиция, Отто фон Бисмарк, Вильгельм II.

The Use of Social Maneuvering Tactics of the German Reich Chancellor Otto von Bismarck in the Second Half of the XIX Century

L. N. Bepalova

Ludmila N. Bepalova, ORCID 0000-0003-3844-9682, Nizhnevartovsk State University, 56, Lenina Str., Nizhnevartovsk, 628602, Russia, biespalova_80@mail.ru

The article analyzes the peculiarities of O. Bismarck's internal policy in the second half of the XIX century. This policy was called «social maneuvering», as it was expressed in an active search for like-minded people in representatives of various political parties, economists, major industrialists for the elaboration and implementation of social reforms. By political maneuvering and economic concessions to individual groups of the ruling classes, the «iron Chancellor» had split the opposition more than once, attracting one part of it to his side and isolating the other. O. Bismarck's diplomacy allowed the transformation of different political forces into a stable Alliance.

Key words: social policy, social maneuvering, coalition, Otto von Bismarck, William II.

DOI: 10.18500/1819-4907-2018-18-2-212-215

Современная социальная политика развивалась как реакция государства на рабочий вопрос XIX в., который также получил название «социального вопроса».

Со второй половины XIX в. в Германии начался период бурного экономического роста, охвативший в первую очередь рейнские провинции Пруссии. Экономическому развитию в стране благоприятствовало формирование после объединения



Германской империи в 1871 г. общеимперского таможенного пространства, финансовой системы, почтовой службы, железнодорожного законодательства. Конституция вновь образованной империи гарантировала свободу предпринимательской деятельности, что также создавало мощный политический фундамент экономическому буму¹. В то же время политическая ситуация в Германской империи в первые годы после основания империи была нестабильной: отсутствовало национальное единство, существовали противоречия между старой аристократией и молодым буржуазным сословием, нуждался в экономической, правовой и социальной защите резко увеличившийся в ходе индустриализации рабочий класс.

Рейхсканцлер Отто фон Бисмарк, сыгравший главную роль в объединении Германской империи, надеялся добиться консолидации нового государственного образования путем создания компромиссных союзов и взаимодействия с различными социальными слоями. Решение проблем социально незащищенного рабочего класса он видел, в первую очередь, во внедрении законодательства о социальном страховании по примеру французского императора Наполеона III. За счет стабильных экономических и социальных отношений рейхсканцлер надеялся восполнить или заменить отсутствующую культурную общность и добиться национальной лояльности. Это делает очевидной прямую связь политики социального страхования с образованием национального государства в Германской империи.

В 80-е гг. XIX в. глава германского правительства О. Бисмарк реализовал свой главный социально-политический проект. Он способствовал принятию развернутого законодательства о социальном страховании рабочих. Формирующийся рабочий класс нуждался в организации труда и социальных гарантиях.

Прорыв индустриальной революции совершался тогда еще в значительной степени в феодально-консервативном, авторитарном государстве, в котором аграрная аристократия Пруссии, несмотря на предшествующую фазу «бюрократической революции сверху», пыталась утвердиться во властных структурах.

Социальная проблема, по мнению О. Бисмарка, заключалась не в умирении революционных масс и недовольных крестьян, а в примирении либерально-буржуазных интересов с традиционной феодальной общественной организацией Пруссии.



Для продвижения предстоящих социальных реформ рейхсканцлеру необходимо было создать коалицию – временный союз с различными политическими силами Германской империи.

Немецкая консервативная партия поддержала социально-политический проект О. Бисмарка лишь потому, что ее представители считали себя правительственной партией. При этом только крайне правая группировка прусских консерваторов, объединившаяся вокруг «*Kreuzzeitung*» и ее редактора К. фон Хаммерштейна, имела собственную программу социальных реформ². Посредством социальных преобразований ультраконсерваторы предполагали вернуть рабочий класс к «христианской вере, монархии и отечеству»³. Такая позиция сближала партию «*Kreuzzeitung*» с католическим «Центром».

О. Бисмарк в тот момент хотел создания коалиции из национал-либералов и консерваторов, исходя из собственного политического расчета, в котором социальная политика не являлась единственным фактором. Группа «*Kreuzzeitung*» не могла одобрить этой коалиции, так как претендовала на роль мировоззренческой, а не политической партии. Кроме того, сторонники «мировоззренческого» консерватизма считали интерес О. Бисмарка к разрешению социальной проблемы неискренним. Они считали, что этот развязавший *Kulturkampf* «безбожник» просто использует тему социальных реформ для решения других политических задач. В этом отношении показательным мнением А. Штекера, который заявлял: «Я готов засвидетельствовать под присягой, что во все времена восхищался князем Бисмарком в его борьбе за немецкое величие, но часто сомневался насчет его социальной политики и всегда насчет церковной»⁴.

В итоге для реализации новой формы государственной социальной политики глава правительства сформировал в рейхстаге союз с партией Центра, консерваторами и национал-либералами, так и добившись их полного примирения⁵.

С начала 1870-х гг. глава правительства Германской империи стал сближаться с крупными финансистами и промышленниками, используя их в своих социально-политических целях. Рейхсканцлер и сам был предпринимателем. В имении Варцин, которое он купил в 1866 г., он владел двумя бумажными фабриками⁶.

Свободно-консервативная партия, среди лидеров которой были такие «капитаны индустрии», как А. Крупп и К. Ф. фон Штумм-Гальберг, отстаивала интересы крупных промышленников, поддерживала курс О. Бисмарка на консолидацию империи, незыблемость монархической формы правления, юнкерские привилегии и антидемократизм. Рейхсканцлер стал рассчитывать на свободных консерваторов в политике противодействия либерально-демократическим реформам. Он понимал, что во

время бурных социально-экономических перемен монархия не может, как раньше, опираться на традиционное правящее сословие. С другой стороны, решительный выбор монархии в пользу новых сил, т. е. буржуазии, согласно опыту, должен был привести к неприемлемой для «железного канцлера» парламентской власти. О. Бисмарк же надеялся утвердить монархию в ее прежнем правовом положении, сталкивая интересы обеих сторон⁷.

Отдельные немецкие промышленники в ходе индустриализации стали проявлять интерес к производственным и внепроизводственным проблемам своих работников, занялись разработкой и реализацией социально-политических программ. Немецкий экономист Г. Геркнер написал в своем труде «Рабочий вопрос»: «Едва ли можно обнаружить социальную реформу, в осуществлении которой также работодатели... не приняли бы участие»⁸.

Среди немецких предпринимателей XIX в. социально-политической активностью отличались Э. Аббе, А. Крупп, барон К. Ф. фон Штумм-Гальберг, Л. Бааре и многие другие.

А. Крупп и К. Ф. фон Штумм-Гальберг были яркими представителями патриархального, антидемократического, социал-феодалистского предпринимательства, пользовавшегося активной поддержкой рейхсканцлера. С одной стороны, они признавали социальные обязанности по отношению к своим рабочим, не скупясь на создание для них социальных учреждений. Так, созданная А. Круппом в 1855 г. больничная касса при фабрике считалась образцовой⁹.

С другой стороны, занимая в феодально-аристократической манере жесткую позицию хозяина в доме (*Heim-im-Haus-Standpunkt*), эти магнаты немецкой промышленности требовали дисциплины и послушания и внушали своим работникам, что они нуждаются в их попечительстве даже вне предприятия. Они отказывали своим подопечным не только в праве голоса на заводе, но и стремились сделать их политически бесправными, препятствуя созданию рабочих объединений, профсоюзов и рабочих партий. Для пресечения нежелательных действий со стороны рабочих они готовы были применять угрозы и репрессии, вплоть до увольнения¹⁰.

Достаточно плодотворными были социально-политические контакты, которые О. Бисмарк имел с «саарским угольным королем» К. Ф. фон Штумм-Гальбергом и генеральным директором фирмы «Бохумерферайн» Л. Бааре. Они утвердили канцлера в стремлении к обязательному государственному страхованию и в его негативной позиции в отношении далеко идущих социально-политических мер, таких как ограничение рабочего времени и полная отмена запрета на создание коалиций.

К 1879 г. О. Бисмарк добился с помощью покровительственных тарифов союза крупных



предпринимателей и землевладельцев. Он также убедился к собственному удовлетворению, что покровительственные тарифы способствуют падению цен на промышленную продукцию, став бременем для иностранного производителя, но не немецкого потребителя, а также эффективно защищают внутренний рынок от иностранной конкуренции.

Можно утверждать, что при Вильгельме I О. Бисмарку принадлежала главенствующая роль в германской политике. Он почти два десятилетия самостоятельно вершил внутреннюю и внешнюю политику Германской империи, добываясь порой согласия императора под угрозой собственной отставки. Но внук императора Вильгельм II, унаследовавший престол в июне 1888 г., после смерти деда и короткого правления тяжело больного отца, не был готов мириться с неограниченной властью своего канцлера. Юный монарх отличался энергичностью, решительностью и стремлением к единоличной власти. В своих мемуарах Вильгельм II писал, что причиной разрыва между ним и влиятельным главой правительства стала «разница во взглядах на участие государства в развитии благосостояния трудового населения»¹¹.

Молодой император, стремясь перехватить инициативу у социалистических партий, издал в феврале 1890 г. ряд указов, регламентирующих деятельность рабочих, а также отношения между рабочими и промышленниками. В частности, они устанавливали максимальную продолжительность рабочего дня, ограничивали женский и запрещали детский труд, предусматривали сокращение рабочего дня в праздничные и выходные дни. Он также позаботился о создании комитетов по переговорам с промышленниками. В марте того же года опять-таки по инициативе Вильгельма II в Швейцарии открылась международная конференция по выработке принципов решения рабочего вопроса и интеграции рабочих в политическую жизнь страны, однако эта конференция не принесла никаких значимых решений.

В то время как Вильгельм II был увлечен идеями гуманизма, О. Бисмарк подходил к социальной проблеме с чисто практической точки зрения. Он смотрел на ее решение «исключительно с точки зрения государственной целесообразности». Государство, на его взгляд, должно было заботиться о рабочих в той мере, насколько это необходимо правительству. Причем об участии самих рабочих в социальном законодательстве канцлер даже не помышлял. «Попечение с одной стороны, железный кулак – с другой, вот в чем состояла социальная политика Бисмарка – продолжает Вильгельм II в своих мемуарах, – я же хотел завоевать душу немецкого рабочего и горячо боролся за достижение этой цели»¹².

О. Бисмарк отвергал и предлагаемые Вильгельмом проекты законов о введении воскресно-

го отдыха и сокращении рабочего дня. Он писал, что «не считал полезным в законодательном порядке запрещать рабочему распоряжаться своей рабочей силой и рабочей силой членов своей семьи в определенное время и при определенных обстоятельствах»¹³. На его взгляд, рабочий сам был волен решать, в какие дни и часы ему зарабатывать деньги. Кроме того, О. Бисмарк опасался, что это ляжет новым бременем на промышленность, негативно отразившись на будущем положении рабочих и работодателей.

Из-за непримиримых разногласий между демократичным императором и консервативным рейхсканцлером успехи О. Бисмарка в социальной сфере были поставлены под сомнение. В 1890 г. глава германского правительства был вынужден уйти в отставку.

Подводя итоги, следует отметить, что социальные реформы рейхсканцлера О. Бисмарка были направлены не только на консолидацию нового индустриального общества, но и на приведение его к стабильности. Дипломатический опыт рейхсканцлера привел его к осознанию, что в существующих политических и экономических условиях, наряду с патерналистской защитой нуждающегося населения, необходимо было приложить все возможные усилия для сохранения или даже восстановления мира и согласия в обществе.

Рейхсканцлеру удалось найти баланс между интересами враждующих политических партий и классов Германской империи. Проявив недюжинный дипломатический талант, он сумел, опираясь на юнкерство и продвигая в то же время интересы идущей в ногу со временем буржуазии, добиться их экономического и политического сотрудничества.

Примечания

- 1 См.: Лохова И. В. Социальная политика Германии и Австрии в последней трети XIX – начале XX вв. : дис. ... канд. ист. наук. Владикавказ, 2016. С. 41–42.
- 2 Kreuzzeitung (Nene preussische Zeitung). Berlin, 1894. 19 Februar.
- 3 Мусихин Г. И. Россия в немецком зеркале (сравнительный анализ германского и российского консерватизма). СПб., 2004. С. 53.
- 4 Там же. С. 54.
- 5 См.: Чубинский В. В. Бисмарк : Политическая биография. М., 1988. С. 342.
- 6 Pflanze O. Bismarck : Der Reichskanzler. München, 2008. S. 36.
- 7 Gall L. Bismarcks Preußen, das Reich und Europa // Historische Zeitschrift. Bd. 234, H. 2. Oldenburg, 1982. S. 323.
- 8 Herkner H. Die Arbeiterfrage. Bd. 2. Soziale Theorien und Parteien. Berlin ; Leipzig, 1922. S. 247.
- 9 Wurm F. F. Wirtschaft und Gesellschaft in Deutschland 1848–1948. Opladen, 1975.



¹⁰ Althammer J. W., Lampert H. Lehrbuch der Sozialpolitik. Berlin ; Heidelberg, 2014. S. 43–45.

sobytiya-i-ljudi-1878–1918.html (дата обращения: 25.04.2017).

¹¹ Вильгельм II. События и люди 1878–1918. Воспоминания. Мемуары. Минск, 2003. URL: <http://arhivknig.com/gumanitarnye-nauki/182762-vilgelm-ii->

¹² Там же.

¹³ Бисмарк О. Мысли и воспоминания : в 3 т. / под ред. А. С. Ерусалимского. М., 1941. Т. 3. С. 34.

Образец для цитирования:

Беспалова Л. Н. Применение тактики социального маневрирования Рейхсканцлером Германской империи О. Бисмарком во второй половине XIX века // Изв. Саратов. ун-та. Нов. сер. Сер. История. Международные отношения. 2018. Т. 18, вып. 2. С. 212–215. DOI: 10.18500/1819-4907-2018-18-2-212-215.

Cite this article as:

Bespalova L. N. The Use of Social Maneuvering Tactics of the German Reich Chancellor Otto von Bismarck in the Second Half of the XIX Century. *Izv. Saratov Univ. (N. S.), Ser. History. International Relations*, 2018, vol. 18, iss. 2, pp. 212–215 (in Russian). DOI: 10.18500/1819-4907-2018-18-2-212-215.



УДК 973.03

РЕЛИГИОЗНЫЙ ДИСКУРС В РАННЕЙ ПОЛЕМИКЕ АМЕРИКАНСКИХ РЕФОРМАТОРОВ ПЕНИТЕНЦИАРНОЙ СИСТЕМЫ

С. А. Васильева

Васильева Светлана Анатольевна, кандидат исторических наук, доцент, заместитель начальника кафедры философии и истории, Академия права и управления Федеральной службы исполнения наказаний, Рязань, vasi-svetlana@yandex.ru

В статье рассматривается влияние теологических взглядов представителей американских протестантских конфессий на формирование теоретико-методологических основ американских пенитенциарных систем. США принято считать «пионерами» в осуществлении тюремных реформ XIX века. Именно здесь были созданы первые прогрессивные системы содержания заключенных – пенсильванская и оборнская, элементы которых впоследствии, так или иначе, были заимствованы европейскими и российскими пенитенциарными реформаторами. Характерной чертой начального этапа реформ в США было сильное влияние религиозных воззрений социально активных представителей американского протестантизма.

Ключевые слова: США, американские пенитенциарные реформы, пенсильванская и оборнская системы тюремного содержания, протестантизм, исправительная тюрьма (пенитенциарий).

Religious Discourse in the Early Debates of Penitentiary Reformers in the USA

S. A. Vasileva

Svetlana A. Vasileva, ORCID 0000-0002-3030-262X, Academy of Law and Management of the Federal Penal Service of Russia, 1, Sennaya Str., Ryazan, 390000, Russia, vasi-svetlana@yandex.ru

The article examines the impact of the theological views of the American Protestant denominations representatives on the formation of theoretical and methodological foundations of the American prison systems. The U. S. A. is considered to be the «pioneers» in the realization of prison reforms in the nineteenth century. Actually it was in America that the first progressive penitentiary systems were arranged: Pennsylvania and Auburn systems. The elements of American prison systems were later borrowed by European and Russian penal reformers. A characteristic feature of the initial phase of penitentiary reforms in the USA was a strong influence of the Protestant religious views.

Key words: USA, American prison reform, Pennsylvania and Auburn prison systems, Protestantism, training prison (penitentiary institution).

DOI: 10.18500/1819-4907-2018-18-2-216-222

Наказание или исправление? Более трехсот лет не прекращается спор о том, какую цель должно преследовать тюремное заключение: карательную или исправительную? Корни этой дискуссии уходят в XVIII столетие, когда под влиянием идей просвещения и гуманизма зазвучали фило-

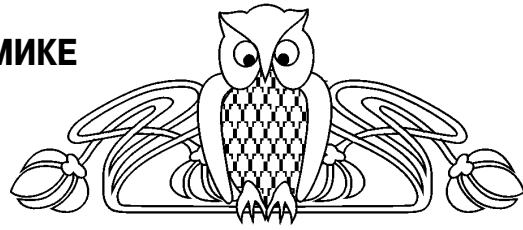

софские, правовые и религиозные доводы в поддержку кардинальной трансформации системы исполнения уголовных наказаний. Карательная зрелищность средневековья – публичные казни, телесные наказания и пытки – постепенно уходила в прошлое, уступая место видам наказания, базирующимся на обеспечении изоляции преступника от общества. Подобные институциональные изменения в системе исполнения уголовных наказаний в странах Европы и Америки носят собирательное название «пенитенциарные реформы», которые растянулись более чем на столетие.

Практически одновременно с этими реформами зародилась дискуссия, не утратившая актуальность и в наши дни, по вопросу первостепенной цели уголовного наказания в виде лишения свободы. Все многообразие концепций, отражающих криминологические, религиозные, философские, педагогические аспекты рассматриваемой проблемы, можно упрощенно свести к противостоянию сторонников репрессивного и гуманистического подхода. В представлениях приверженцев уголовной репрессии пенитенциарная система должна устрашать преступника, формировать у него страх перед наказанием и таким образом сдерживать его от совершения повторного преступления¹. Сторонники гуманистического подхода, напротив, выдвигают принцип исправления преступника как базовую ценность и идеальную цель уголовного наказания в виде лишения свободы.

Исторически первые пенитенциарные модели, которые в корне изменили представления о методах и средствах тюремного заключения, появились в Соединенных Штатах Америки в конце XVIII – начале XIX в. Путь пенитенциарных реформ, который прошли страны Европы и Россия, в целом опирался на американский опыт, в одном случае полностью копируя пенитенциарные модели, в другом – отрицая и критикуя их результаты. Поэтому не будет преувеличением констатировать основополагающее влияние американского тюремоведения на складывание основ международной пенитенциарной практики. Цель данной статьи – проследить влияние теологических взглядов представителей христианских протестантских конфессий на формирование теоретико-методологических основ американских пенитенциарных систем. Хронологические рамки исследования – первая четверть XIX в. – обусловлены тем, что в это время появились первые религиозные филантропические организации, которые задались целью улучшить условия тюремного



содержания и превратить заключение в средство нравственного исправления осужденного.

Первыми исследователями американского тюремного эксперимента стали французы Алексис де Токвиль и Гюстав де Бомон, которые в 1831 г. совершили годовое заокеанское путешествие, главной целью которого было заявлено «изучение пенитенциарных учреждений США». Результат годового пребывания французов в Новом Свете – политический трактат «Демократия в Америке», названный «сразу лучшей когда-либо написанной книгой о демократии и лучшей книгой об Америке», – произвел глубокое впечатление на европейское интеллектуальное сообщество. Однако непосредственно пенитенциарным учреждениям в книге уделен всего один абзац, а слово «тюрьма» встречается по тексту обихих томов не более десяти раз. Анализ американских прогрессивных тюремных учреждений представил Г. де Бомон в труде «*Traité du système pénitentiaire aux Etats-Unis et de son application à la France*» (Париж, 1832 г.), который, в отличие от популярных сочинений де Токвиля, был замечен только в кругу специалистов². Таким образом, на Европейском континенте стало известно о двух американских пенитенциарных системах, которые меньше чем за полвека были внедрены в практику ведущих европейских стран. В российской пенологии эти системы стали известны как филадельфийская (пенсильванская, квакерская, келейная) и оборнская (обернская, нью-йоркская) и впервые были описаны в середине XIX в. чиновниками МВД А. Пассеком и М. Галкиным после их путешествия, посвященного изучению пенитенциарных практик зарубежных стран³.

С того времени американский опыт неоднократно становился предметом детального научного анализа, однако в отечественной научной литературе доминирует чисто юридический подход к проблеме. Так, например, при разборе филадельфийской пенитенциарной системы пристальное внимание уделялось развернутой критике губительных последствий принципа одиночного заключения. Анализ оборнской системы построен в контексте становления системы принудительного труда и внутривидовых дисциплинарных практик. Все это привело к тому, что в отечественной научной традиции преобладает склонность оценивать исторически первые американские пенитенциарные системы как репрессивные, базирующиеся на «неизменности человеческой природы, теории несправимости личности, которую нужно устранивать»⁴. Такая оценка грешит тенденциозностью и односторонним подходом, так как учитывает в основном последствия американского пенитенциарного опыта и его проецирования в европейских практиках. Есть основания полагать, что в русскоязычной, преимущественно историко-правовой, научной литературе практически не учитывается влияние

американской религиозности на смену парадигмы уголовных наказаний.

Протестантские реформаторы сыграли ключевую роль на начальном этапе американских пенитенциарных экспериментов на рубеже XVII–XIX веков. Еще с колониальных времен религия была важной формой социального контроля и предоставляла как бы «субуровень» государственной власти. Так, например, при формировании негативной социальной оценки преступления авторитеты гражданской и религиозной властей были единодушны в вопросах греха и преступления. Как отмечал историк М. Меранц, «в колониальную эпоху уголовное наказание демонстрировало, в общем и целом, как религиозную, так и политическую власть по отношению к преступнику»⁵. Наказание всегда было публичным: священник-пуританин, к примеру, мог начать проповедь в духе послания к Римлянам: «ибо начальник есть Божий слуга, тебе на добро. Если же делаешь зло, бойся, ибо он не напрасно носит меч: он Божий слуга, отмститель в наказание делающему злое» (Послание к Римлянам 13:4), т. е. трактовать гражданскую власть, как поддерживаемую Богом форму социального порядка. Из этого следовало, что нарушители закона согрешили перед обществом равно как перед Богом. Суровое наказание (в подавляющем большинстве случаев – смертная казнь), с одной стороны, представлялось знаком того, что пуритане верны Завету, заключенному с Богом, с другой – интерпретировалось как восстановление нарушенного общественного порядка, своеобразный ритуал отмщения и возмещения за причиненное зло. Зрелищность этой процедуры предположительно выполняла дидактические функции – строгость кары внушала народным массам чувство страха, которое обеспечивало повиновение и послушание. После окончания войны за независимость американских штатов, в условиях построения новой американской государственности произошел значительный отход от юридической практики колониальной эпохи и переход к системе наказаний, направленной на реформирование преступника.

Первые практические исследователи американского эксперимента Г. де Бомон и А. де Токвиль побывали в тюрьмах и пенитенциариях различных штатов: от Массачусетса до Луизианы. Уже тогда французы зафиксировали состоявшийся резкий переход от старой карательной системы уголовных наказаний к прогрессивной пенитенциарной, с ярко выраженным «исправительным» характером. Они высоко оценили дисциплинарные меры, сочетающие различные формы изоляции и труда, программы образования, религиозного воспитания и физического развития заключенных. Токвиль и Бомон первыми отметили ключевое влияние религии на процесс реформирования американской тюремной системы: «В Америке прогресс тюремной реформы пенитенциарной системы был изначально триумфом религии.



Реформаторы, возбуждаемые исключительно религиозным рвением, задумали и выполнили все, что было запланировано; они, безусловно, действовали не в одиночку; но именно их рвение придало импульс всему остальному, и до сих пор вызывает в сердцах и умах тот пыл, который вдохновляет их последователей. В настоящий момент религия – фундаментальный элемент тюремной дисциплины и реформы в целом ... Именно ей [религии] одной принадлежит успех идущей реформы»⁶. Французы обозначили ключевую роль протестантских благотворительных обществ в становлении первых прогрессивных пенитенциарных учреждений. С подобной оценкой концептуальных основ американской пенитенциарной реформы, бесспорно, соглашаются исследователи различных направлений в зарубежной историографии вопроса, однако их взгляды на глубинные причины доминирования религии на начальном этапе реформ отличаются разнообразием антонимичных контекстов.

Впоследствии это стало распространенным приемом – рассматривать становление американских пенитенциарных систем в контексте актуального поиска «американской христианской идентичности», характерного для молодого государства начала XIX века. Сторонники такого взгляда убеждены, что в условиях, когда никакая деноминация не пользовалась прямой поддержкой государства, многие конфессии пытались упрочить свое положение через активное участие в общественно-политических и социальных реформах⁷. Популярными были социальные проекты борьбы с бедностью и работорговлей, ликвидации безграмотности, диспансеризации населения и, безусловно, гуманизации уголовного наказания. В этих условиях «застолбить» сектор пенитенциарных реформ в общем государственно-политическом строительстве виделось для многих конфессий удачным политическим и теологическим решением. Исследователь американского протестантизма К. Смит назвал эту деятельность «повествованием о смерти и воскрешении», которое превратило тюремную камеру в арену «нового политического ритуала»⁸.

Американские протестанты сначала добились признания за религией ведущей роли в нравственном перерождении преступника, а затем, с опорой на поддержку общественности и гражданских властей, приступили к реализации своего «Святого эксперимента» в области исполнения наказаний. Участники первых пенитенциарных дискуссий в целях привлечения общественного мнения и государственной поддержки в продвижении конкретных дисциплинарных режимов энергично апеллировали к религии. Однако уже на начальном, условно говоря, концептуальном, этапе американские протестантские конфессии размежевались в вопросе об отношении к преступнику и целях тюремного содержания. Приверженцы «нового пуританизма», которые,

по наблюдениям одного из крупнейших специалистов по социальной истории Дж. Тревелияна, «старались применять милосердие Нового Завета, вместо грубых наставлений Ветхого, с которыми шли в битву войска Кромвеля»⁹, были убеждены в том, что первостепенная задача пенитенциарной реформы – обеспечить исправление и перевоспитание заключенного. Несмотря на их внутренние богословские различия, такой взгляд в целом соответствовал теологии квакеров, методистов, конгрегационалистов, пресвитериан и «Учеников Христа»: все они утверждали, что христианские принципы милосердия должны стать основой построения гуманных реформаторских пенитенциарных практик. Такая позиция созвучна с мнением сторонников гуманистического подхода в мировой пенологии, в соответствии с которым преступник может и должен быть «исправлен».

Самую развитую концепцию пенитенциарного исправления представили адепты Религиозного общества друзей (квакеры). Их кампания по реформации тюремного заключения началась одновременно по обе стороны океана – на родине, в Англии, и в землях Нового Света. Основу духовного учения квакеров составляет «копыт внутреннего света» – вера в то, что «частица Бога» существует внутри каждого человека независимо от возраста, пола, социального положения, расовой или национальной принадлежности, а также (что имело определяющее значение!) от нравственного облика. Именно «внутренний свет» дает возможность даже самому закоренелому преступнику, как бы глубоко он не погряз в грехах и преступлениях, покаяться, обратиться и исправиться. Квакеры стали активными аболиционистами в отношении смертной казни как меры уголовного наказания. Их религиозные принципы отрицали саму возможность морального права служителя закона приговаривать к смертной казни: «отнять жизнь у человека, даже руководствуясь законами правосудия, противоречит духу и букве евангельской веры». Смертный приговор в глазах «друзей» выглядел как «узурпация прерогативы Всевышнего»¹⁰. В качестве альтернативы «вечному наказанию» для грешников протестанты предлагали возможность спасения через покаяние и возвращение в общество. Провозглашая «Евангелие моральной честности», квакеры верили, что «через покаяние обретается прощение», и только коренное перевоспитание может открыть заблудшему в пороке преступнику приемлемые стандарты поведения в цивилизованном обществе. Исходя из этого, исправление требует глубокого и длительного по времени раскаяния, возможного в условиях реформированного тюремного заключения.

В 1787 г. пенсильванские квакеры основали «Общество облегчения страданий арестантов», которое выработало простые принципы новой тюремной дисциплины, основанной на строгом разделении заключенных, обеспечении полной тишины, условий для чтения Библии и простого



труда. На начальном этапе отбывания наказания келейное заключение предполагало полную изоляцию заключенных днем и ночью, дабы «исключить любую возможность порочного влияния внешнего мира»¹¹. Арестант мог покинуть камеру и перемещаться по коридорам только в черном капюшоне, закрывающем лицо; круг занятий заключенного на данном этапе ограничивался только приемом пищи и чтением Библии, а круг общения – тщательно отобранными людьми. Теоретики пенсильванской пенитенциарной системы – Дж. Смит, Р. Вокс, Э. Дорсей – утверждали: «Каждый заключенный сам превратится в инструмент собственного наказания: его совесть станет тем самым инструментом возмездия. Заключенный в полном одиночестве, отдаленный от порочного окружения, без возможности соприкосновения с побочными соблазнами... арестант будет вынужден задуматься о своем грехе, услышать голос совести, пробужденный силой религии»¹².

Первый период полной изоляции «без товарищей, книг и инструментов» заканчивался полным осознанием «глубины своего греха/преступления». На следующем этапе отбывания наказания по филладельфийской системе вводится понятие «реабилитация»: заключенный получал возможность заниматься определенной работой в своей келье. Авторы системы считали, что трудовая деятельность, введенная на данном этапе, будет рассматриваться не как наказание (как это предполагалось при отбывании наказания в рабочих домах), а как «излечение». Ежедневность труда должна войти в стойкую привычку, и тогда появляется шанс вернуть в общество ответственного и трудолюбивого работника, свободного от пороков лени и праздности¹³. Законотворческие инициативы филладельфийских протестантов в области пенитенциарного реформирования были одобрены властями штата: в тюрьме Уолнат Стрит (Walnut Street Jail) был впервые реализован «Святой эксперимент» по организации исправительно-одиночного тюремного заключения.

Отдельной вариацией развития гуманистических взглядов адептов «Религиозного общества друзей» можно считать проект американского просветителя, филантропа и реформатора Томаса Эдди по созданию первой государственной тюрьмы в штате Нью-Йорк. Т. Эдди видел в христианской религии мощный потенциал для стабилизации социального порядка и источник нравственного перерождения преступной личности. Однако, оппонировав своим собратьям по вере, – филладельфийским квакерам в вопросах одиночного заключения – Т. Эдди предложил модель пенитенциарного учреждения на манер «закрытого сада». На абсолютно изолированной от внешнего мира территории располагались тюремные блоки с камерами, рассчитанными на содержание 8 человек, мастерские, хозяйственные постройки, моленные комнаты и помещения для воскресных занятий¹⁴. Воспитанный в квакерской

религиозной общине, Т. Эдди невольно переносил основные ее черты – молитвенные встречи, совместный труд – на коллектив создаваемого им пенитенциарного учреждения. По оценке, которую дала проекту Эдди исследовательница Г. Финней, «этот сад предполагал некую идеализированную альтернативу социальной реальности»: «высадив целый клубок криминальных элементов» в нью-йоркском «Эдеме», Эдди «надеялся собрать урожай в виде благонравного поведения и дисциплины»¹⁵.

Исходя из вышеизложенного, любопытным представляется наблюдение, что в последующей светской оценке результатов квакерского «Святого эксперимента» пенсильванская система остро критиковалась уже современниками за чрезмерную репрессивность. Обеспечение полной изоляции «для обнаружения внутреннего света» оборачивалось суицидами, невротическими расстройствами и душевными болезнями. «Приговор» филладельфийцам вынес классик английской литературы Чарльз Диккенс в произведении «Американские заметки»: «Мне кажется, лишь очень немногие способны в полной мере представить себе те пытки и мучения, которые испытывают несчастные, обреченные долгие годы нести это наказание; я сам могу лишь догадываться об этом, но, сопоставляя то, что я прочел на их лицах, и то, о чем – я знаю – они умалчивают, я еще более утвердился в своем мнении: тут такие страдания, всю глубину которых могут измерить лишь сами страдальцы и на которые ни один человек не вправе обрекать себе подобных. Я считаю это медленное, ежедневное давление на тайные пружины мозга неизмеримо более ужасным, чем любая пытка, которой можно подвергнуть тело; оставляемые им страшные следы и отметины нельзя нащупать, и они не так бросаются в глаза, как рубцы на теле; наносимые им раны не находятся на поверхности и исторгаемые им крики не слышны человеческому уху, – я тем более осуждаю этот метод наказания потому, что, будучи тайным, оно не пробуждает в сердцах людей дремлющее чувство человечности»¹⁶.

Судьба проекта Т. Эдди емко укладывается в изречение: «благими намерениями вымощена дорога в ад», так как спроектированная им тюрьма Ньюгейт в штате Нью-Йорк буквально за десятилетие приобрела дурную славу, клеймо «тлетворных испарений» и «моральной чумы». Совместное содержание преступников в камерах привело к созданию стойких общин, но отнюдь не религиозного характера, как мечтал реформатор-идеалист, а преступно-криминального.

Второй вариант воплощения американской религиозности в реформаторских пенитенциарных проектах начала XIX в. представлен позицией американских кальвинистов и близких к ним протестантских конфессий. И если проект Томаса Эдди можно свести к модели «тюрьма как сад», то кальвинистскому пониманию тюрьмы



подойдет образ «горнило страданий». Отсылая к пророку Исаии, изрекшему: «Вот, Я расплавил тебя, но не как серебро; испытал тебя в горниле страдания» (Исаия 48:10), сторонники «очищения через страдания» выстроили свою концепцию пенитенциарного исправления. В толковании Книги пророка Даниила «горнило» трактуется как приспособление, в которое помещают драгоценные металлы (такие как золото и серебро), чтобы под воздействием высокой температуры очистить их от всяких примесей. Точно так же горнило страдания – это нечто, куда Господь помещает Своих драгоценных людей (сбившихся с пути), чтобы очистить от примесей. Конечно, горнило подразумевает высокую температуру. В Писании сказано: «Всякое наказание в настоящее время кажется не радостью, а печалью», тем не менее «после наученным через него доставляет мирный плод праведности» (Послание к Евреям 12:11). Такая теология в целом укладывается в кальвинистскую концепцию божественного предопределения: в тюрьму человека приводит непостижимый ход божественных замыслов, в том числе ниспослание страданий, необходимых для спасения. Те, кто выходит из горнила, становятся белыми, ясными, очищенными. Они понимают законы Господни не только головой, но и сердцем.

Первый капеллан нью-йоркской тюрьмы Преподобный Джон Стэнфорд, профессионально принадлежавший к баптизму, призывал заключенных смиренно принимать жестокие муки моральных страданий и физических ограничений, к которым их приговаривает земной закон в лице государства. Какими бы унижительными и ужасными не были эти мучения, они необходимы как часть очищения. Представляя тюрьму «горнилом страданий», Стэнфорд, однако, подчеркивал, что она не должна быть местом мучения, пыток и издевательств. Больше всего он ценил «тишину тихого отлаженного механизма», где царит порядок и полное подчинение. Он сравнивал горнило страданий с механизмом доменной печи, в которой сотни частей работают слаженно, чтобы создавать жар, необходимый для трансформации металлов в полезные вещи¹⁷. Стэнфорд призывал заключенных соблюдать правила и принимать наказание как Божественную кару в наказанье за грех, в награду же предполагалось предопределение ко спасению¹⁸.

Как и филаделфийцы, сторонники «очищения через страдания» считали, что заключенного можно и нужно исправить, однако кальвинистское видение миссии тюремного заключения значительно отличалось от квакерского понимания. Американские кальвинисты и близкие к ним течения признавали за государством право насилия как реализацию Божьей справедливости, но в то же время они проповедовали, что гражданской власти не достаточно для воплощения этой справедливости. Несмотря на то что наказание правонарушителей – прерогатива государства,

служители слова Божьего необходимы, чтобы «подтолкнуть» грешника на путь божьей благодати и спасения, как сказано в Писании: «Он не поддерживает нечестивых и воздаст должное угнетенным... Если же они окованы цепями и содержатся в узах бедствия, то Он указывает им на дела их и на беззакония их, потому что умножились, и открывает их ухо для вразумления и говорит им, чтоб они отстали от нечестия. Если послушают и будут служить Ему, то проведут дни свои в благополучии и лета свои в радости; если же не послушают, то погибнут от стрелы и умрут в неразумии» (Иов: 36:6–13).

Богословская концепция американских кальвинистов и близких к ним течений о тюрьме как «горниле страданий» стала прологом к пониманию и интерпретации методов тюремной дисциплины оборнской пенитенциарной системы. Как уже отмечалось выше, в отечественной исследовательской традиции, которая не учитывает религиозный дискурс первых американских тюремных реформ, оборнская система трактуется как репрессивная модель, в которой строжайшая дисциплина, режим полного молчания и жестокие телесные наказания были основными средствами устрашения и сдерживания повторного преступления¹⁹. Однако в свете вышеобозначенной теологической концепции «очищения через страдания», которую последовательно проводили оборнские тюремные капелланы, применяемые в Оборне методы в определенной мере можно классифицировать как исправительные. Третий директор Оборна Дж. Пауэр, принявший управление тюрьмой в 1825 г., отводил тюремному капеллану важную роль в обеспечении тюремного режима и дисциплины: «тюремный священник должен открыть перед ним [заключенным] глубину вины и греховности, растолковать смысл нарушения законов Божьих и убедить в справедливости приговора, выносимого от лица государственной власти». По его мнению, священник должен показать глубину греха, растолковать суть покаяния, которое достигается смирением и полным подчинением режиму тюрьмы. Пауэр призывал капелланов стимулировать психологические страдания: «изобличить суть его [преступника] греховности, чтобы муки совести жалили острее, чем жало скорпиона, до тех пор, пока интенсивность его терзаний не подчинит строптивость нравов, не склонит перед осознанием чудовищности своего преступления и не поставит перед надобностью исправления»²⁰. Отсюда следует предположение: по оценке представителя тюремной администрации, религия представляла собой незыблемую основу нравственного перерождения заключенного, а главной задачей, стоящей перед тюремным священником, было приучение арестантов к смирению, покорности и дисциплине.

В оборнской пенитенциарной традиции светская власть и религия явили пример сотрудничества, характерный для исполнения уголовных



наказаний в предшествующую эпоху. Однако карательная традиция средневекового правосудия склонялась к интерпретации наказания как Божественного возмездия за грех, а в религиозном контексте американских пенитенциарных реформ первой четверти XIX в. наказание трактовалось как пролог к спасению и исправлению. По замечанию исследовательницы Дж. Грабер, Пауэр хотел использовать капелланов, чтобы «языком и именем неба поддерживать порядок на земле»²¹. В 1822 г. Евангельский вестник опубликовал небольшой памфлет «Милосердие орудует мечом справедливости: диалог между тюремным надзирателем и заключенным в день его освобождения». Размышляя о наказании, которое он отбывал, бывший арестант обращается к надзирателю словами Писания: «Я сполна познал смысл изречения: “Готовы для кощунствующих суды, и побои – на тело глупых”» (Книга Притчей). Приняв намек заключенного на наказание кнутом, инспектор предполагает, что такое наказание было «весьма болезненным». Бывший арестант, тем не менее, уверяет его, что «полосы на спине нанесены в милость» и были «предназначены для моего блага». Признавая раскаяние заключенного, тюремщик указывает на «прощение прегрешений». Прежде чем отправиться на свободу, заключенный отвечает: «Я принимаю прощение как подарок с небес»²².

В XIX в. европейские пенитенциарные реформаторы высоко оценили американский опыт, и уже к середине столетия Западная Европа «покрылась» сетью пенитенциариев пенсильванской и оборнской моделей. Однако при многократном воспроизведении этих образцов их теологическая основа была постепенно утрачена, уступив место механическому повторению архитектурного дизайна, особенностей режима и организации трудовой деятельности арестантов. Справедливости ради следует отметить, что к моменту масштабного внедрения американских пенитенциарных систем в европейские страны влияние религии на ход тюремного реформирования в самих Штатах было существенно ограничено, уступив место иным государственным и утилитарно-хозяйственным интересам.

Таким образом, рассматривая влияние религии на пенитенциарные реформы в США, мы можем говорить о ее определяющем влиянии, но только на начальном ее этапе – в первой четверти XIX столетия. Теологические дискуссии ранних религиозных реформаторов – филаделфийцев и ньюйоркцев – о методах духовного воздействия на личность преступника привели к появлению первых исправительных пенитенциарных моделей. Сторонники позиции «тюрьма как Эдем» исходили из необходимости «излечения» души путем религиозно-нравственного воздействия. Именно в идеологических установках американских квакеров исправительная идея наказания впервые приобрела практическую направленность. Тео-

логические оппоненты квакеров – сторонники концепции «горнила страданий» – считали, что тюрьма не должна быть местом неги и достатка, а путь к спасению должен пролегать через очищение трудом и жесткой дисциплиной. Постепенно в рядах пенитенциарных реформаторов оставалось все меньше религиозных деятелей, на место которых приходили политики, общественные деятели, аболиционисты и филантропы. Американские пенитенциарные историки представляют *довоенные* тюрьмы «ареной столкновения светских и религиозных тенденций в оспаривании прав на определенный сектор государственного механизма». А исследовательница Дж. Грабер вообще убеждена, что «к 1804 г. исторический момент, когда протестантские реформаторы имели определяющее воздействие на тюрьмы Нью-Йорка, был упущен»²³. Впоследствии тюремное реформирование становится сугубо государственной прерогативой: филаделфийская и оборнская пенитенциарные модели подверглись детальному анализу с позиций рентабельности, преступных рецидивов, влияния на физическое и психическое здоровье заключенных. Теологические дискуссии постепенно перешли в плоскость политических дебатов, и именно в таком состоянии эти две системы были экспортированы на Европейский континент и детально изучены и описаны, в том числе отечественными исследователями-пенитенциаристами в XIX веке²⁴. Вследствие этого в научной литературе возник небольшой пробел в изучении генезиса и эволюции американских тюремных реформ. В данной статье мы попытались актуализировать религиозный аспект в истории ранних американских пенитенциарных реформ преимущественно в контексте гуманистического подхода к исполнению наказания.

Спустя столетия, в XXI в. общество еще окончательно не определилось с социальной ролью уголовно-исполнительной системы. Несмотря на повсеместный декларативно подтвержденный исправительный характер современной тюремной системы, многие справедливо склонны признавать тюрьму сугубо карательным учреждением. В то же время общественное мнение единодушно продолжает видеть в религии силу, обладающую широкими реформаторскими возможностями воспитательного характера, и связывает определенные надежды с этим социальным институтом.

Примечания

- 1 См.: Дмитриев Ю. А., Казак Б. Б. Пенитенциарная психология. Ростов н/Д, 2007.
- 2 Beaumont G. de, Tocqueville A. de. On the Penitentiary System in the United States and Its Application in France. Philadelphia, 1833.
- 3 См.: Галкин М. Н. Материалы к изучению тюремного вопроса. СПб., 1868.
- 4 Дмитриев Ю. А., Казак Б. Б. Указ. соч. Гл. 3. С. 174.



- 5 *Meranze M.* Penalty and the Colonial Project : Crime, Punishment, and the Regulation of Morals in Early America // *The Cambridge History of Law in America*. Vol. 1. Cambridge : Cambridge University Press, 2008. P. 188.
- 6 *Beaumont G. de, Tocqueville A. de.* Op. cit. P. 121.
- 7 См. например : *The Civic Life of American Religion* / eds. P. Lichterman, C. B. Potts. Stanford, 2009.
- 8 *Smith C.* The Prison and the American Imagination. New Haven, 2009. P. 13.
- 9 *Тревельян Дж. М.* Социальная история Англии от Чо-сера до королевы Виктории. Смоленск, 2002. С. 375.
- 10 *Religious Society of Friends, Rules of discipline of the Religious Society of Friends, with Advices : being Extracts from the Minutes and Epistles of their Yearly Meeting, held in London, from its First Institution.* 3rd ed. L., 1834. P. 346.
- 11 *Rothman D. J.* The Discovery of the Asylum : Social Order and Disorder in the New Republic. Boston, 1971. P. 86.
- 12 *Smith G. W.* A Defense of the System of Solitary Confinement of Prisoners. Philadelphia, 1833. P. 71, 75.
- 13 *Vaux R.* Notices of the Original and Successive Attempts to Improve the Discipline of the Prison at Philadelphia and to Reform the Criminal Code of Pennsylvania. Philadelphia, 1810. P. 12.
- 14 *Eddy T.* An Account of the State-Prison or Penitentiary House in the City of New-York. N. Y., 1801. P. 15–16, 34.
- 15 *Finney G.* Garden Paradigms in 19th Century Fiction // *Comparative Literature*. 1984. (Winter). Vol. 36, № 1. P. 21–22.
- 16 *Диккенс Ч.* Американские заметки. Глава VII. Филадельфия и ее одиночная тюрьма // *Диккенс Ч. Собр. соч.* : в 30 т. Т. 9. М., 1958. С. 125.
- 17 *Sommer C. G.* Memoir of the Rev. John Stanford. N. Y., 1835.
- 18 *Stanford J.* The Prisoner's Companion. N. Y., 1827. P. 14.
- 19 См.: *Чакубауи Ю. В.* Социально-педагогические основы деятельности пенитенциарной системы США : автореф. дис. ... канд. пед. наук. М., 1993. 28 с.
- 20 *Powers G.* A Brief Account of the Construction, Management, and Discipline of the New-York State Prison at Auburn, Together with a Compendium on Criminal Law. Also a Report of the Trial of an Officer of Said Prison for Whipping a Convict. Auburn. N. Y., 1826. P. 35.
- 21 См.: *Grabber J.* The Furnace of Affliction : Prisons & Religion in Antebellum America. North Carolina, 2011. P. 87.
- 22 *The Sword of Justice Wielded by Mercy : A Dialogue Between the Inspectors of the State Prison, in New-York, and a Convict on the Day of His Liberation* // *Office of the Gospel herald*. N. Y., 1822. P. 10–11.
- 23 *Grabber J.* Op. cit. P. 44.
- 24 См.: *Пассек А. В.* Проект о преобразовании тюрем. СПб., 1867 ; *Галкин М. Н.* Указ. соч.

Образец для цитирования:

Васильева С. А. Религиозный дискурс в ранней полемике американских реформаторов пенитенциарной системы // *Изв. Саратов. ун-та. Нов. сер. Сер. История. Международные отношения*. 2018. Т. 18, вып. 2. С. 216–222. DOI: 10.18500/1819-4907-2018-18-2-216-222.

Cite this article as:

Vasileva S. A. Religious Discourse in the Early Debates of Penitentiary Reformers in the USA. *Izv. Saratov Univ. (N. S.), Ser. History. International Relations*, 2018, vol. 18, iss. 2, pp. 216–222 (in Russian). DOI: 10.18500/1819-4907-2018-18-2-216-222.



УДК 94(410)

РЕАЛИЗАЦИЯ ЛИССАБОНСКОЙ СТРАТЕГИИ 2000 ГОДА И ФОРМИРОВАНИЕ ЕДИНОЙ МОДЕЛИ СОЦИАЛЬНОЙ ПОЛИТИКИ ЕВРОПЕЙСКОГО СОЮЗА

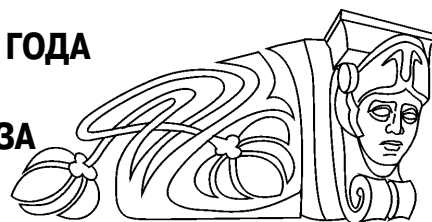

Л. А. Якубова

Якубова Лала Алиевна, кандидат исторических наук, доцент, заведующий кафедрой документоведения и всеобщей истории, Нижневартковский государственный университет, lalayakubova@gmail.com

Социальная политика Европейского Союза является предметом большого количества исследований; важным направлением внутренней политики для каждого государства-члена ЕС и его граждан. Формирование общей социальной политики в ЕС прошло определенные этапы в своем историческом развитии. Цель данного исследования – выявление проблем, возникающих при формировании единой социальной политики ЕС в контексте его развития. В статье исследованы особенности социально-политической интеграции Европейского Союза в 2000-е гг. в рамках Лиссабонской стратегии и создания единой социальной политики, представлен анализ одного из способов координации социальной политики Европейского Союза – открытый метод координации; комментарии по его структуре, реализации, совершенствованию.

Ключевые слова: Европейский Союз, Европа, социальная политика, европейская интеграция, государство благосостояния.

The Lisbon Strategy of 2000 Implementation and the Formation of a Unified Model of the European Union's Social Policy

L. A. Yakubova

Lala A. Yakubova, ORCID 0000-0002-4721-7317, Nizhnevartovsk State University, 56, Lenina Str., Nizhnevartovsk, Khanty-Mansiysk Autonomous Area – Yugra, 628602, Russia, alayakubova@gmail.com

The European Union's social policy is the subject of a large number of studies; it is an important area of domestic policy for each EU member state and their citizens. The formation of the EU general social policy passed certain stages in its historical development. The purpose of this study is to identify the problems that arise in the formation of the EU unified social policy in the context of its development. This article explores the specific features of the European Union's social and political integration in the 2000s within the framework of the Lisbon Strategy and the unified social policy creation. Presents an analysis of one of the ways to coordinate the European Union social policy – Open method of coordination; comments on its structure, implementation and improvement.

Key words: European Union, Europe, social policy, European integration, welfare state.

DOI: 10.18500/1819-4907-2018-18-2-223-231

Появление эффективных вариантов социальной политики в развитых странах мира было обусловлено их быстрым экономическим ростом. Процессы интеграции и глобализации Европейского Союза (ЕС) включали в себя и со-

циальные вопросы. Начиная с середины XX в. ЕС был известен во всем мире своими примерами государств благосостояния (welfare states), имеющими уникальную модель социальной политики. Эту модель можно определить как совокупность идей, касающихся социальной справедливости, социальной солидарности и социальной защиты, широко распространенных и осуществляемых по всей Европе. Причина появления и развития европейской модели социальной политики заключалась в необходимости поддержания социального равенства (защита слабых участников социального сообщества, обеспечение поддержки и защиты, гарантии достойного уровня жизни).

Системы социального обеспечения в ЕС служили примером для остального мира, они функционировали относительно гладко и в основном достигали большинства целей. Однако вскоре они столкнулись с большими проблемами, такими как расширение ЕС и интеграция, растущая конкуренция между государствами-членами за инвестиции и процессы глобализации, которые негативно повлияли на системы безопасности государств. Снижение рождаемости, увеличение средней продолжительности жизни, миграционные процессы в странах, растущее неравенство в доходах и существующая социальная изоляция, с одной стороны, оспаривали выживание государственных систем социального обеспечения, а с другой – повышали необходимость унификации и реформирования системы социальной политики, тем самым гарантируя социальное благосостояние граждан на всей территории ЕС. Лиссабонская стратегия, утвержденная в 2000 г., была направлена на то, чтобы превратить ЕС в «самую конкурентоспособную и динамичную экономику, способную к устойчивому экономическому росту, увеличению рабочих мест и большей социальной сплоченности»¹. С этой целью Европейская комиссия разработала так называемый открытый метод координации (Open Method of Coordination, ОМС, далее – ОМК) для реализации Лиссабонской стратегии перехода к формированию единой социальной модели ЕС². Таким образом, процесс формирования общей социальной политики ЕС важен для каждого государства-члена ЕС и для всех граждан ЕС.

Проблема координации социальной политики ЕС представляет интерес в контексте сегодняшней глобализации и неконтролируемого и динамичного экономического развития, поскольку финансирование мер социальной политики требует большего налогового бремени, что отрицательно



влияет на конкурентоспособность страны в мире. Таким образом, ЕС не может реализовать амбициозные цели Лиссабонской стратегии 2000 г. в отношении социальной сплоченности, полной занятости и других областей.

Существует множество программ социального обеспечения, предназначенных для работы в различных областях социальной политики: безработица, пенсионные системы, инвалидность и ограниченные возможности, здравоохранение, долгосрочный уход, семейная помощь и т. д. В странах, расположенных на территории ЕС, не существует двух аналогичных моделей социальной политики. За последние двадцать лет европейская социальная модель была особенно востребована и не раз становилась предметом специальных экономических, социологических и исторических исследований. Ученые заинтересованы в изучении того, какие существуют модели социальной политики, как их можно классифицировать и каковы их сходства и различия. Для сравнения практических характеристик программ социальной политики, осуществляемых государствами-членами ЕС, в табл. 1 представлена систематизированная информация об источниках финансирования социальных программ по временной нетрудоспособности и безработице и соответствующих правилах выплаты пособий.

Необходимо отметить важность соотношения социальных расходов и ВВП в классификации социальных моделей. В исследовании Тито Боэри на основе данных Евростата за 2002 г. предложена классификация социальной политики в соответствии с этим критерием. По мнению Т. Боэри, континентальные и северные социальные модели имеют 28% в этом соотношении; англосаксонская модель – 24,98%, южная модель – всего 22,5 процента³. Согласно данным Евростата за 2008 г., приведенная ниже картина свидетельствует о зависимости социальной модели от соотношения социальных расходов и ВВП, в процентах.

Единодушное мнение исследователей обо всех существующих моделях социальной политики отсутствует. Их классификация по типам зависит от методологии, выбранных измерений и объема анализа. В разных исследованиях одна и та же страна может быть идентифицирована по-разному, что приводит к выводу о том, что перед ЕС стоит огромная проблема – множество различных социальных стратегий в государствах-членах препятствует процессу формирования общей модели социальной политики. Открытый метод координации, который был уже апробирован в решении социальных вопросов, должен был показать свою эффективность в формировании общей модели социальной политики Европейского Союза.

С момента подписания Маастрихтского договора в деятельности ЕС были применены меры «мягкого права»⁴. Эти меры связаны с такими понятиями, как добровольное участие в

обмене информацией, добровольная подготовка национальных планов действий, формирование рабочих групп и не связанных с ними совещаний, обсуждение таких тем, как реализация стратегий в области занятости, повышение социальной сплоченности, распространение инновации, информационное общество, охрана окружающей среды и т. д. Одной из первых мер такого рода стала экономическая координация, используемая для реализации Европейской стратегии занятости и создания валютного союза.

В 2000 г. в Лиссабоне Европейский Совет обобщил все применяемые до сих пор меры по применению «мягкого права» и дал им название «открытый метод координации» (ОМК). На веб-сайте Европейского Совета приводится определение ОМК как процесса, состоящего из следующих этапов:

первый этап – для ряда стран-членов (под наблюдением Европейского Совета) формулируются общие цели;

второй этап – показатели выбираются для оказания помощи в измерении и мониторинге процесса реализации цели (под надзором Европейского Совета);

третий этап – государства-члены готовят национальные планы действий, в которых каждое государство-член представляет, как они планируют изменить свою национальную политику, чтобы индикаторы отражали движение в правильном направлении для достижения поставленных целей (контролируемых государствами-членами);

на четвертом этапе национальные планы действий и процессы координации подвергаются оценке и критическому анализу (под надзором Европейской комиссии);

на пятом этапе применяется прогрессивная программа для обеспечения соблюдения передовой практики (под наблюдением Европейской комиссии).

Важной особенностью ОМК является то, что цели и показатели устанавливаются на уровне ЕС, а меры по их достижению, в свою очередь, остаются в компетенции национальных правительств.

ОМК получил неоднозначную оценку в специальной исследовательской литературе. Некоторые ученые положительно характеризовали этот метод управления, подчеркивая его необходимость. Такое позитивное мнение было аргументировано распространением европейской политической мысли среди государств-членов, привлечением большего числа участников к реализации политики, расширением прав и возможностей парламентов⁵, ускорением процессов разработки национальных мер и созданием условий для обмена передовым опытом с другими государствами-членами, созданием и поддержкой стандартов ЕС⁶.

Другие ученые отвергают эти суждения, предлагая критический анализ опыта внедрения; приходят к выводу, что эффективность ОМК в



Таблица 1

Источники финансирования и правила льгот для программ по временной нетрудоспособности и безработицы и классификация социальных моделей в ЕС

№	Страна ЕС	Временная нетрудоспособность	Безработица
<i>«Старые» страны Европы</i>			
1	Австрия	Работодатель и взносы застрахованных физических лиц, налоги. Работодатель платит 50% заработной платы на срок до 4 недель, страхование покрывает 50% заработной платы, со дня заболевания – 43–60% заработной платы	Взносы работодателя и сотрудника. Налоги покрывают дефицит. Пособия по безработице зависят от страхового периода и возраста, от 20 до 52 недель
2	Бельгия	Часть общей политики – общие взносы, государственные субсидии, альтернативное финансирование от ВВП, в зависимости от потребностей. В случае болезни работодатель платит 100% заработной платы в течение 7–14 дней, после чего страхование составит 60% заработной платы	Часть общей политики – общие взносы, государственные субсидии, альтернативное финансирование от ВВП, в зависимости от потребностей. Период выплаты страховки неограничен
3	Дания	Налоги и взносы сотрудников. Работодатель платит заработную плату в течение 14 дней на основе почасовой ставки	Взносы работодателя и застрахованных сотрудников. Пособия по безработице выплачиваются в течение 4 лет, с возможностью увеличения этого срока для лиц в возрасте 55 или более лет
4	Финляндия	Субсидии, взносы застрахованных лиц. Работодатель платит полную заработную плату в течение 9 дней, после этого выплачивается фиксированное страховое пособие за каждый день	Налоги, взносы государства, работодателя и сотрудников. Пособия по безработице выплачиваются в течение 500 дней
5	Франция	Налоги, взносы работодателя и работников. Работодатель платит страховку, которая составляет 50% от заработной платы, 66,66% – если получатель имеет 3 детей	Взносы работодателя и сотрудников, государственные субсидии. Пособие зависит от возраста и страхового периода (от 4 до 36 месяцев)
6	Германия	Налоги и взносы сотрудников. Работодатель платит заработную плату в течение 6 недель, после этого страховка составит 70% от заработной платы	Налоги и взносы сотрудников. Пособия по безработице выплачиваются за 12, 16, 20, 24 месяца и зависят от периода страхования
7	Греция	Взносы сотрудников и работодателя (для застрахованных до 1993 г.). Финансирование со стороны государства, сотрудников и работодателей (для тех, кто застрахован после 1993 г.). Работодатель не платит заработную плату, она покрывается страховкой + выплатами для иждивенцев	Взносы сотрудников и работодателя. Пособия по безработице выплачиваются за 125 дней, если получатель трудоустроен не менее 5 месяцев. Соответственно: 150 дней – до 6 месяцев; 180 дней – до 8 месяцев, 220 дней – до 10 месяцев; 250 дней – до или более 12 месяцев
8	Ирландия	Взносы работодателя и сотрудников, налоги. Работодатель не платит заработную плату, выплачивается только пособие по болезни в размере 185,80 евро в неделю + выплаты для иждивенцев	Взносы работодателя и застрахованных физических лиц. Пособия по безработице выплачиваются в течение 390 дней
9	Италия	Взносы работодателя. Работодатель выплачивает заработную плату вплоть до 21 дня, но не более 180 дней в году; с 21-го дня нетрудоспособности страховка составляет 66,66% от заработной платы	Взносы сотрудников и работодателей. Пособия по безработице выплачиваются в течение 210 дней; 300 дней, если возраст старше 50 лет
10	Люксембург	Взносы работодателя и отдельных застрахованных лиц, субсидии. Работодатель полностью выплачивает заработную плату за 1 месяц болезни и за 3 месяца после	Специальный налог, субсидии. Пособия по безработице выплачиваются в течение 365 дней с возможностью продления в некоторых случаях
11	Нидерланды	Взносы сотрудников. Страхование покрывает 70% заработной платы, дневной максимум – 174,64 евро	Взносы работодателя и сотрудников. Краткосрочные пособия по безработице выплачиваются на срок до 6 месяцев. Существует пособие по безработице, зависимое от предыдущей заработной платы; выплачивается по схеме «количество месяцев получения пособия = количество отработанных лет, не более чем 38 месяцев»
12	Португалия	Налоги, взносы работодателя и работника. Работодатель не выплачивает заработную плату, страховые выплаты покрывают покрытия 65% заработной платы на срок до 90 дней, 70% – до 365 дней, 75% – более 365 дней	Налоги, взносы работодателя и работника. Пособие по безработице зависит от срока работы и возраста, но не менее 270 и не более 900 дней



Продолжение табл. 1

№	Страна ЕС	Временная нетрудоспособность	Безработица
13	Испания	Налоги, взносы работодателя и работника. Работодатель платит 60% заработной платы от 4 до 15 дней, после этого – страховка с 21-го дня – 75 % от заработной платы	Взносы работодателя и сотрудника. Льготы выплачиваются от 4 до 24 месяцев в зависимости от взносов за последние 6 лет
14	Швеция	Взносы работодателя. Работодатель оплачивает 80% заработной платы со 2-го по 14-й день, после этого страхование покрывает 80% от установленного коэффициента	Налоги, вклады работодателя и застрахованных физических лиц. Пособия по безработице на 300 дней, возможность продлить до 600 дней
15	Великобритания	Налоги, взносы работодателя и работника. Работодатель платит 72,55 фунтов стерлингов в неделю на период болезни от 4 дней до 28 недель. Страховка составляет фиксированную сумму за неделю, выплачивается дополнительно	Подходящий налог, взносы работников и работодателя. Пособие по безработице выплачивается в течение 182 дней. Пособие по безработице, основанное на предыдущей заработной плате – не ограничено по срокам выплат до тех пор, пока сохраняется статус безработного
<i>«Новые» государства ЕС</i>			
16	Болгария	Вклады работодателя и застрахованных физических лиц. Работодатель оплачивает 100% заработной платы до 15 дня, после этого по страхованию выплачиваются ежедневные пособия – 80% от среднесуточного заработной платы за последние 6 месяцев	Вклады работодателя и застрахованных физических лиц. Пособие выплачивается в течение 4–12 месяцев в зависимости от периода страхования
17	Кипр	Бюджет, вклады работодателя и застрахованных физических лиц. Работодатель не платит заработную плату, выплачивается страховка в размере 60% от заработной платы	Бюджет, вклады работодателя и застрахованных физических лиц. Пособие по безработице выплачивается в течение 153 дней
18	Чешская Республика	Взносы работодателя и застрахованных отдельных лиц, налоги. Работодатель не платит пособие, за первые 3 дня довольствие в размере 25% от ежедневной заработной платы, затем – 69% в день от заработной платы	Вклады работодателя и застрахованных физических лиц. Гражданам в возрасте до 50 лет пособие выплачивается в течение 6 месяцев, в возрасте 50–55 лет – 9 месяцев, более 55 лет – 12 месяцев
19	Эстония	Взносы работодателя. Работодатель не платит заработной платы, страхование покрывает 80% от заработной платы	Вклады работодателя и застрахованных физических лиц, налоги. Пособие по безработице выплачивается в течение 180 дней, если период страхования не более 56 месяцев; 270 дней – не более 56–110 месяцев, 360 дней – более 111 месяцев
20	Венгрия	Налоги, взносы работодателя и работников. 85% от заработной платы оплачивается работодателем за период до 15 дней, страховые покрытия составляют 70–60% суточной заработной платы EW в зависимости от страхового периода	Вклады работодателя и застрахованных физических лиц. Пособие по безработице выплачивается по схеме – «1 день выплаты пособия = 5 отработанным дням, но не более 270 дней выплаченные пособия»
21	Латвия	Бюджет, налоги, взносы работодателя и застрахованных отдельных лиц. Работодатель платит 75% от заработной платы в течение 2–3 дней, 80% – в течение 4–14 дней, после этого страховка составляет 80% на срок до 6 месяцев	Вклады работодателя и застрахованных физических лиц, бюджет. Пособие по безработице выплачивается в течение 9 месяцев
22	Литва	Взносы работодателя и застрахованных отдельных лиц, налоги. Работодатель оплачивает 80–100% заработной платы за 1–2 дня, после этого страхование охватывает 85 % заработной платы	Взносы работодателя. Пособие по безработице выплачивается в течение 6 месяцев, если страховой период составил до 25 лет, 7 месяцев – 25–30 лет, 8 месяцев – 30–35 лет, 9 месяцев в течение 35 лет и более
23	Мальта	Общий бюджет, взносы работодателя и сотрудников. В коллективных договорах определен период, в течение которого работодатели выплачивают заработную плату в полном объеме	Общий бюджет, взносы работодателя и сотрудников. Пособие по безработице оплачивается в течение максимум 156 дней
24	Польша	Взносы работодателя и застрахованных отдельных лиц, налоги. Работодатель выплачивает 80% заработной платы в течение 33 календарных дней, после этого 70–80–100% заработной платы покрывается страховкой	Взносы работодателя, налоги. Пособие зависит от уровня безработицы в регионе, возраста и страхового периода и выплачивается за 6, 12 или 18 месяцев



Окончание табл. 1

№	Страна ЕС	Временная нетрудоспособность	Безработица
25	Румыния	Субсидии, взносы работодателя и застрахованных отдельных лиц. Работодатель выплачивает пособие до 5 дней, после этого социальное страхование покрывает 75% заработной платы, 100% – в случае серьезной болезни	Взносы работодателя и сотрудников. Пособие зависит от возраста и страхового периода и выплачивается за 6, 9 или 12 месяцев
26	Словакия	Субсидии, взносы работодателя и застрахованных отдельных лиц. Пособие в размере 25% от суммы, полученной от средней заработной платы x 1,5, выплачивается в течение 3 дней, в размере 55% – до 10 дней	Субсидии, вклады работодателя и застрахованных физических лиц. Пособие по безработице выплачивается в течение 6 месяцев или 4 месяцев, если контракт на работу был прекращен
27	Словения	Взносы работодателя и застрахованных отдельных лиц, налоги. Пособие по болезни 80–90–100% выплачивается за первые 30 дней работодателем, после этого платится страховка	Вклады работодателя и застрахованных физических лиц, налоги. В зависимости от возраста и страхового периода пособие по безработице выплачивается от 3 до 24 месяцев
28	Хорватия	Взносы работодателя и застрахованных отдельных лиц, налоги. Пособие по болезни в размере 80% выплачивается за первые 30 дней работодателем, после этого выплачивается страховка	Вклады работодателя и застрахованных физических лиц, налоги. В зависимости от возраста и страхового периода пособие по безработице выплачивается от 3 до 12 месяцев

Примечание. Сост. по: Mutual Information System on Social protection, MISSOC. URL: http://ec.europa.eu/employment_social/missoc/db/public/compareTables.do?lang=en (дата обращения: 15.10.2017).

реализации национальной социальной политики недостаточна. К. Физерстоун, анализируя пенсионную реформу в Греции, приходит к выводу о том, что независимо от соглашения, пенсионная реформа так и не началась⁷. Автор утверждает, что методы контроля в ЕС слишком слабы по сравнению с национальными государственными интересами. М. Лопес-Сантана рассматривает особенности внедрения европейской стратегии занятости в Бельгии, Швеции и Испании. ОМК повлиял на политику национальных правительств, став гарантией положительных результатов⁸. В исследовании Д. Цейтлин, П. Покет и Л. Магнуссон предпринята попытка анализа воздействия ОМК на занятость и социальное сплочение в разных странах. Национальные планы действий были использованы как доклады в ЕС, но не как фактические инструменты в реализации; при этом выявлено прямое влияние ОМК на государственную политику в социальной сфере⁹.

Предоставление Европейской комиссии ограниченных полномочий влиять на национальные меры социальной политики – это инновационный способ работы по гармонизации социальной политики. Сам метод более ориентирован на процесс, в котором информация делится, проводится активный мониторинг достижения цели, а общие практики и достижения разделяются. Однако, как показано в эмпирических исследованиях, фактическая эффективность этого метода сомнительна. Даже в тех случаях, когда было установлено, что ОМК повлиял на политику национальных правительств, более не было доказательств того, что эти изменения в политике фактически дали какие-либо положительные результаты. Другими

словами, действия национальных правительств шли вразрез с общеевропейскими целями ОМК. В этой связи очевидно, что ОМК идентифицируется как метод «мягкого закона» в академической литературе. Следует отметить, что одним из основных недостатков ОМК является отсутствие обязательств по осуществлению любых соглашений, отсутствие санкций за невыполнение каких-либо обязательств¹⁰. Таким образом, несмотря на то что ОМК упрощает распространение информации о политике ЕС среди государств-членов, это не самый эффективный способ контроля за действиями национальных правительств в формировании единой социальной политики. Практическая организация ОМК в социальной сфере также имеет много недостатков.

Доклад Европейской комиссии «Работая вместе, работая лучше: новые рамки для открытой координации политики социальной защиты и интеграции в Европейском союзе»¹¹ представляет цели, которые призваны сформулировать общую социальную политику ЕС, в которой имеются некоторые общие черты, при этом определения достаточно пространно сформулированы.

Цели, представленные в докладе, объединены в четыре группы. Первые, фундаментальные, цели направлены на «социальную сплоченность, равенство между мужчинами и женщинами и равные возможности для всех через адекватные, доступные, финансово устойчивые, адаптируемые и эффективные системы социальной защиты, политику социальной интеграции»¹². Эта группа целей закономерно увязана с Лиссабонскими целями форсирования экономического роста, увеличения и улучшения рабочих мест, большей



социальной сплоченности. Стратегия устойчивого развития ЕС также направлена на реализацию этих глобальных целей в свете «благое управления, прозрачности и участия заинтересованных сторон в разработке, осуществлении и мониторинге политики»¹³. Следует подчеркнуть, что государствам-членам ЕС необходимо согласовать терминологию в части определения таких понятий, как социальная сплоченность, социальная интеграция, равенство между мужчинами и женщинами, благое управление и др. При этом отсутствует упоминание о семейной политике для уравнивания демографических проблем, что и является причиной того, что европейская социальная модель нуждается в реформировании.

Цели второй группы включают социальную интеграцию, стремление помочь всем, используя все меры, включая всех членов общества. Цель «обеспечить доступ для всех к ресурсам, правам и услугам, необходимым для участия в жизни общества, предотвращать и устранять отчуждение и бороться со всеми формами дискриминации, ведущими к исключенности», звучит достаточно декларативно. Каждый человек неизбежно является членом общества, и, в частности, в отношении ЕС участие зависит от свободы воли, способности и склонности использовать любые доступные ресурсы и услуги. Вторая часть, касающаяся борьбы с отчуждением и дискриминацией, должна использовать определенные термины и вводить фактические показатели. Цель в области социальной интеграции для обеспечения «активной социальной интеграции всех, как путем содействия участию в рынке труда, так и борьбы с нищетой и исключением» представляет собой иную формулировку первой цели. Достаточно обобщенно изложены цели в области политика социальной интеграции, включающие требования скоординированности на уровне национальных правительств. Более того, эти цели должны быть учтены во всех соответствующих областях государственной политики, включая экономическую, бюджетную, образовательную политику и программы структурных фондов.

Цели третьей группы касаются пенсионного обеспечения. Эта группа представляется наиболее проблемной. Суть целей этой группы заключается в обеспечении «адекватного пенсионного дохода для всех граждан и доступа к пенсиям, которые позволяют людям в разумной степени поддерживать свой жизненный уровень после выхода на пенсию, дух солидарности и справедливости между поколениями и внутри них»¹⁴. Формулировка «адекватный доход для выхода на пенсию для всех», безусловно, звучит достаточно утопично – все граждане разные по своим личным потребностям, поэтому утверждать, что что-то адекватно для всех, не представляется возможным. Более логично было бы утверждать, что установленная минимальная сумма пенсии должна быть гарантирована, идентифицироваться по показателю четко

определяемого размера (средняя статистическая заработная плата, прошлый заработок, минимальный уровень жизни и т. д.). Национальные правительства обязаны облегчить условия для людей, стремящихся получить более высокую пенсию (через страховой рынок, государственный или частный, через государственные средства или инвестиционные инструменты и т. д.).

В данную группу включена еще одна цель – обеспечить «финансовую устойчивость государственных и частных пенсионных схем, учитывая давление на государственные финансы и старение населения; в контексте трехсторонней стратегии решения бюджетных последствий, в частности, путем увеличения продолжительности срока службы и активного старения; путем сбалансирования взносов и льгот надлежащим и социально справедливым образом; путем обеспечения доступности и безопасности финансируемых и частных схем»¹⁵. Риторический вопрос, вытекающий из этой цели, заключается в следующем: применим ли принцип солидарности между поколениями? Речь идет о ситуации, когда человек, который проработал всю свою жизнь и выплатил свои налоги для поддержки самого старшего поколения, хочет (или должен) продлить свой период занятости и отложить выход на пенсию, – означает ли это недоступность для него большей части его заработной пенсии? Кроме того, формулировка этой цели показывает, что скрывается между декларативными линиями цели «адекватных пенсионных систем» – бюджета, поскольку «бюджетные последствия старения» необходимо «решать». Возникает вопрос: как можно обеспечить сбалансированные «взносы и выгоды в надлежащем и социально справедливом порядке», если, во-первых, баланс между взносами и выгодами постоянно колеблется и сильно зависит от количества людей, которые научатся эффективно использовать систему для «своих»; во-вторых, неясно, какова «подходящая и социально справедливая манера»?

Заключительная цель этого блока – обеспечить, чтобы «пенсионные системы были прозрачными, адаптированными к потребностям и устремлениям женщин и мужчин и требованиям современных обществ, демографическому старению и структурным изменениям; чтобы люди получали информацию, необходимую им для планирования своего выхода на пенсию, и чтобы реформы проводились на основе максимально возможного консенсуса»¹⁶. Потребности людей слишком разные и многогранные, чтобы такие формулировки казались реалистичными и реализуемыми.

Четвертый блок целей связан с областью здравоохранения, они сформулированы наиболее четко из всех упомянутых. Можно согласиться с тем, что государство обязано обеспечить «доступ для всех к сохранению здоровья и долгосрочному медицинскому обслуживанию и что потребность в помощи не ведет к бедности и финансовой зави-



симости»¹⁷. Однако в этой связи возникает вопрос понимания термина «адекватная система здравоохранения и долгосрочного обслуживания»¹⁸.

Реализация такой системы и ее функционирование должны быть включены в общие цели. Некоторые из особенностей этой системы описаны в целях обеспечения качества в области здравоохранения и долгосрочного ухода, в том числе развития профилактической помощи, развития стандартов в области качества, отражающих лучшие международные практики усиления ответственности медицинских работников, пациентов и получателей помощи. Еще одна проблема с ОМК в социальной сфере заключается в том, что показатели, отобранные для мониторинга результатов, делятся на группы в соответствии с областью социальной политики, а не в соответствии с установленными общими целями. Система индикаторов состоит из четырех групп, которые описаны в табл. 2.

Следует отметить, что государства-члены ЕС могут представить свои собственные выводы о достижениях в определенных областях политики в своих национальных планах действий, поэтому необходимо, чтобы были установлены руководящие принципы для изменений в оценке показателей, тем самым блокируя путь для различных интерпретаций. Например, расходы на здравоохранение в процентах от общих расходов в Австрии в 2000 г. составили 68,9%, 72,1% – в Бельгии, 80,9% – в Великобритании и 85% – в Швеции. Возникает вопрос: как эти данные должны оцениваться, хорошо или плохо, как оценивать достижение в следующем году, когда показатель упадет или увеличится? В настоящее время государства-члены готовят национальные

планы действий и сообщения в свободной форме (т. е. нет установленной типовой схемы, используемой всеми) и имеют все возможности для того, чтобы предлагать собственную интерпретацию своих достижений в области социальной политики. На наш взгляд, гораздо более прозрачный и правильный метод будет заключаться в использовании стандартизованных национальных планов действий и форм отчетов, где при вводе значений индикаторов они будут автоматически оцениваться.

Таким образом, цели, поставленные в сообщении, являются слишком общими, очень неясными, вводящими в заблуждение и недостижимыми. Даже формулируя самые широкие цели, было бы полезно вспомнить модель бизнес-целей SMART, согласно которой цели должны быть конкретными, измеримыми, достижимыми, реалистичными и своевременными. Цели, которые сформулированы без учета рекомендаций SMART, являются не более чем привлекательными заявлениями и оказывают незначительное влияние на улучшение работы, которая реально должна быть выполнена. Было бы гораздо разумнее определиться с тем, каковы границы обязательств по единой модели социальной политики ЕС, какие границы ЕС заявляет в своих целях в различных областях социальной политики.

В июле 2008 г. Европейская комиссия объявила в своем сообщении «Обновленная приверженность социальной Европе: усиление открытого метода координации социальной защиты и социальной интеграции» о том, что Европейская комиссия приняла к сведению некоторые комментарии академического сообщества и пытается их применить. В этом сообщении Комиссия признает,

Таблица 2

Показатели открытого метода координации, отобранные для мониторинга результатов достижения общих целей социальной политики в странах ЕС

№	Группа показателей	Характеристики
1	Общие показатели	Уровень риска бедности по возрасту, относительный средний уровень риска бедности, здоровый образ жизни, ранние выпускники школ, люди, живущие в безработных домохозяйствах, прогноз общих социальных расходов, средний относительный доход пожилых людей, уровень занятости пожилых, уровень риска бедности среди занятых, уровень активности, региональные различия – коэффициент вариации уровня занятости
2	Показатели социальной интеграции	Степень риска бедности по возрасту, полу, трудовой деятельности, типу домохозяйства, уровню активности, неравенство в распределении доходов, долгосрочная безработица, ранние выпускники школ, низкая грамотность учащихся
3	Пенсионные показатели	Степень риска бедности по возрасту, полу, трудовой деятельности, типу домохозяйства, уровню активности, неравенство распределения доходов, уровень занятости по возрасту и полу, региональные диспропорции, уровень занятости пожилых людей, средний относительный доход пожилых людей, общие текущие пенсионные расходы (% от ВВП), эффективный выход на рынок труда, прогнозы расходов на пенсию, общие расходы на социальную защиту, гендерные различия в относительном доходе пожилых людей
4	Показатели здравоохранения	Младенческая смертность, общие расходы на здравоохранение (в % от ВВП), доля населения, охваченного медицинским страхованием, самооценки общего состояния здоровья, государственные и частные расходы (в % от общего объема расходов на здравоохранение), расходы на фармацевтическую продукцию, количество медицинских специалистов, количество больничных коек

Примечание. Сост. по: Источник: Zeitlin J., Pochet P., Magnusson L. The Open Method of Coordination in Action: The European Employment and Social Inclusion Strategies. Brussels : PIE-Peter Lang, 2005.



что «... борьба с нищетой и социальной изоляцией, обеспечение пенсионной устойчивости, обеспечение справедливого доступа к медицинскому обслуживанию и долгосрочный уход – все эти явления остаются нерешенной проблемой»¹⁹. Рекомендации заключаются в том, что открытый метод координации может быть усилен посредством: 1) увеличения политической приверженности и наглядности процесса; 2) укрепления позитивного взаимодействия с другими направлениями деятельности ЕС; 3) укрепления аналитических инструментов, лежащих в основе процесса, с целью перехода к определению количественных целей и совершенствованию разработки политики на основе фактических данных; 4) увеличения доли участия в государствах-членах путем расширения взаимного обучения.

Нет сомнений в том, что этот шаг, сделанный Европейской комиссией, очень позитивен, поскольку он показывает, что ОМК улучшается как процесс, требующий большей эффективности. К сожалению, в сообщении не упоминается ни необходимость соблюдения обязательств и санкций, ни необходимость детального описания целей социальной политики, а также их отношение к показателям измерения. На наш взгляд, необходимо, чтобы цели социальной политики ЕС были более конкретными, а система показателей была упрощена, чтобы были внедрены инструменты оценки национальных достижений, чтоб ОМК был дополнен возможностью обеспечения исполнения обязательств и применения санкций там, где это необходимо.

Таким образом, справедливо полагать, что фундаментальная проблема формирования единой модели социальной политики по сравнению с достижениями ЕС в таких областях, как единый рынок и свободная торговля, единая таможенная система, валютный союз, свободное передвижение людей, находится на первых этапах своего развития.

Трудности в формировании общего процесса социальной интеграции усугубляются тем фактом, что сегодня ЕС состоит из 28 государств-членов, каждый из которых осуществляет различные социальные программы и меры социальной политики. Анализ литературы показывает, что существует как минимум 5 моделей социальной политики, характерных для стран ЕС. Модели социальной политики различаются степенью государственного вмешательства в общественную жизнь и обязательством гарантировать своим гражданам определенный приемлемый уровень жизни, с этим связана вторая фундаментальная проблема формирования единой социальной политики ЕС. Моделью, выбранной для координации социальной сферы в 2000 г. при подписании Лиссабонской стратегии, стал открытый метод координации.

Эта мера носила характер обмена передовой практикой, не представляла собой эффективный

инструмент управления для реализации политики. Основные недостатки ОМК были сведены к следующему: отсутствие обязательств и отсутствие санкций за неспособность выполнить программные действия, изложенные в достигнутых соглашениях. Исследование показало, что причины неэффективности открытого метода координации могут быть связаны с несколькими фундаментальными проблемами формирования социальной политики: цели, поставленные в области социальных вопросов, слишком широки; то же самое касается показателей, которые невозможно использовать для решения общих задач. Согласованные общие цели содержат недостатки, связанные с их сущностью и смыслом: они неспецифичны, неизмеримы, недостижимы и нереалистичны, у них нет установленных временных рамок и сформулированы они с помощью неопределенной терминологии. Разрыв между целями и показателями остается открытым для широкого и свободного толкования должностными лицами.

Примечания

- 1 Lisbon European Council, 23 and 24 March, 2000, Presidency Conclusions. URL: http://www.europarl.europa.eu/summits/lis1_en.htm (дата обращения: 15.10.2017).
- 2 EUROPE 2020 : A European strategy for smart, sustainable and inclusive growth. URL: <http://ec.europa.eu/research/era/docs/en/ec-understanding-era-13.pdf> (дата обращения: 15.10.2017).
- 3 Boeri T. Social Policy : One for All? // Croatian Journal of Social Policy. 2005. Vol. 12, № 3–4. P. 393–407.
- 4 Sand I. J. Understanding the New Forms of Governance : Mutually Interdependent, Reflexive, Destabilized and Competing Institutions // Europ. Law J. 1998. № 4 (3). P. 271–293 ; Teague P. Deliberative Governance and EU social policy // Europ. J. for the Industr. Rel. 2001. № 7. P. 7–26.
- 5 Tapio R. Does EMC really benefit national parliaments? // Europ. Law J. 2006. Vol. 12, № 1. P. 130–131.
- 6 Ekengren M., Jacobsson K. Explaining of Constitutionalization of EU Governance – the Case of European employment cooperation // SCORE Reserach Report. 2000. Vol. 8. P. 7–10 ; Scot J., Trubeck D. M. Mind the gap : Law and new approaches to governance in the European Union // Europ. Law J. 2002. № 8 (1). P. 1–18.
- 7 Featherstone K. «Soft» co-ordination meets “hard” politics : the European Union and pension reform in Greece // J. of Europ. Publ. Policy. 2005. Vol. 12, № 4. P. 733–750.
- 8 Lopez-Santana M. The domestic implications of European soft law: framing and transmitting change in employment policy // J. of Europ. Publ. Policy. 2006. Vol. 13, № 4. P. 481–499.
- 9 Zeitlin J., Pochet P., Magnusson L. The Open Method of Coordination in Action : The Employment European and Social Inclusion Strategies. PIE-Peter Lang, Brussels, 2005.
- 10 Szyszczak E. Experimental Governance : The Open Method of Coordination // Europ. Law J. 2006. Vol. 12, № 4, July. P. 486–502.



¹¹ Working Together, Working Better : A New Framework for the Open Coordination of Social Protection and Inclusion in the European Union. Brussels, 22.12.2005 // COM. 2005. 706 Final. Dec. 22.

¹² Ibid.

¹³ Ibid.

¹⁴ Ibid.

¹⁵ Ibid.

¹⁶ Ibid.

¹⁷ Ibid.

¹⁸ Ibid.

¹⁹ A Renewed Commitment to Social Europe: Reinforcing the open method of coordination for social protection and social inclusion. Communication from the Commission to the European Parliament, the Council, the European Economic and Social Committee and the Committee of the Regions // COM. 2008. 418 Final. July 2.

Образец для цитирования:

Якубова Л. А. Реализация Лиссабонской стратегии 2000 г. и формирование единой модели социальной политики Европейского Союза // Изв. Саратов. ун-та. Нов. сер. Сер. История. Международные отношения. 2018. Т. 18, вып. 2. С. 223–231. DOI: 10.18500/1819-4907-2018-18-2-223-231.

Cite this article as:

Yakubova L. A. The Lisbon Strategy of 2000 Implementation and the Formation of a Unified Model of the European Union's Social Policy. *Izv. Saratov Univ. (N. S.), Ser. History. International Relations*, 2018, vol. 18, iss. 2, pp. 223–231 (in Russian). DOI: 10.18500/1819-4907-2018-18-2-223-231.



РЕГИОНАЛЬНАЯ ИСТОРИЯ И КРАЕВЕДЕНИЕ

УДК [94+355/359.08] (470.44) |1616–1674|

СЛУЖИЛЫЕ ЛЮДИ ПО ПРИБОРУ (СТРЕЛЬЦЫ, ПУШКАРИ, ВОРОТНИКИ) В ЛЕВОБЕРЕЖНОМ САРАТОВЕ

Я. Н. Рабинович

Рабинович Яков Николаевич, кандидат исторических наук, доцент кафедры истории России и археологии, Саратовский национальный исследовательский государственный университет имени Н. Г. Чернышевского, RabinovichYN@yandex.ru

В статье рассмотрены неизвестные страницы истории левого берега Саратова (1616–1674). Особое внимание уделено служилым людям по прибору, прежде всего стрельцам, их роли в жизни города. Впервые представлен список многих саратовских стрельцов, служивших в этом городе в третьей четверти XVII в., указаны основные виды деятельности этих служилых людей. **Ключевые слова:** левобережный Саратов, А. А. Гоздаво-Голомбиевский, стрельцы, Печатный приказ.

Recruited Servicemen (Streltsy, Cannoneers, Gatesmen) in the Left-bank Saratov

Ya. N. Rabinovich

Yakov N. Rabinovich ORCID 0000-0002-6204-125X, Saratov State University, 83, Astrakhanskaya Str., Saratov, 410012, Russia, RabinovichYN@yandex.ru

The article deals with the unknown pages of the left-bank Saratov (1616–1674). Special attention is paid to recruited servicemen (mainly streltsy) and their role in the city life. For the first time, the list of many those who served in the city during the third half of the XVII century and their main activities are presented.

Key words: left-bank Saratov, A. A. Gozdavo-Golombievsky, streltsy, Print Prikaz.

DOI: 10.18500/1819-4907-2018-18-2-232-241

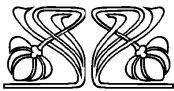
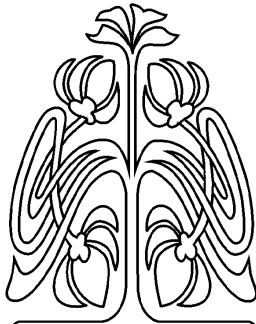

НАУЧНЫЙ
ОТДЕЛ

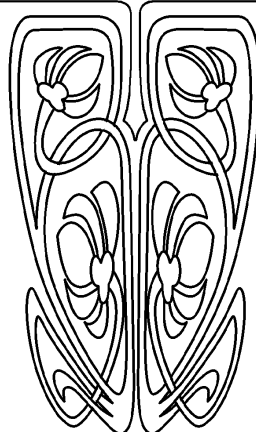

Основными источниками по истории левого берега Саратова (1616–1674) являются документы Печатного приказа, опубликованные в 1892 г. А. А. Гоздаво-Голомбиевским (8 января 1863 г. – 25 августа 1913 г.)¹. С момента публикации данных документов прошло уже 125 лет, однако за это время кроме А. А. Гераклитова ни один из исследователей истории левого берега Саратова их не использовал. Этот труд А. А. Гераклитова по истории Саратовского края XVI–XVIII вв. до настоящего времени так и остался непревзойденным, однако взятые автором большие географические и хронологические рамки не позволили ему уделить особое внимание служилым людям левого берега Саратова, в том числе стрельцам². Публикуемая работа призвана в какой-то степени восполнить этот пробел.

Основную часть жителей города в XVII в. составляли служилые люди как постоянного, так и переменного состава (годовальщики). Это были в основном стрельцы, служилые люди по прибору. Путешественники, в том числе Олеарий и Стрюйс, отмечали, что город населен одними стрельцами, которых насчитывалось в разное время от 300 до 400 человек. К ним следует прибавить еще 100 стрельцов-годовальщиков переменного состава гарнизона из других Понизовых городов. Стрелецкий гарнизон Саратова состоял обычно из 200–300 пеших и 100–150 конных стрельцов.



В Книгах разрядных за 7133 (1624/1625) г. впервые приводится точная численность гарнизона Саратова: «*На Саратове Федор Иванов сын Чемоданов, а с ним детей боярских 18 ч., пушкарей 4 ч., воротников 2 ч., толмач 1 ч., возж 1 ч., с головою да с 3 ч. сотники конных и пеших 350 ч. стрельцов; на Саратове же на годовой из Еранска, из Кузьмодемьянска из Уржума с сотником 100 ч. стрельцов пеших*» (40 стрельцов с головой из Кузьмодемьянска, 30 стрельцов из Яранска, остальные 30 человек из Уржума)³.

Таким образом, в 1625 г. в городе находилось 350 саратовских стрельцов и 100 годовальщиков из других городов. Количество пеших и конных стрельцов по отдельности не указано, но скорее всего их было 250 пеших и 100 конных.

Аналогичные цифры мы видим и на следующей 1626 г. при воеводе Григории Орлове (350 саратовских стрельцов и 100 годовальщиков)⁴.

После тяжелых боев с ногайскими татарами в 1628 г. состав гарнизона Саратова значительно поредел. Стрельцов теперь насчитывалось только 300 человек (100 конных и 200 пеших), детей боярских осталось 15 человек, а не 18, как было ранее. Кроме того, на годовой службе теперь в Саратове находилась сотня стрельцов-годовальщиков из других городов: из Чебоксар (50 чел.), Цивильска (15 чел.), Кокшайска (15 чел.), Царево-Кокшайского (20 чел.)⁵.

В следующем 1629 г. детей боярских вновь стало 18, а стрельцов осталось 300 человек (пушкарей и воротников также без изменения – 4 и 2 соответственно). Годовальщики снова прибывают из Кузьмодемьянска (20 чел.), а из Чебоксар, Цивильска и Царево-Кокшайска количество стрельцов немного изменилось. Из Чебоксар – 30 чел., Цивильска – 20 чел., Царево-Кокшайска – 10 чел. Впервые прибыли в Саратов стрельцы из Свяжска – 20 чел.⁶

В 1630 г. при воеводе Степане Чемесове началась перестройка Саратовской крепости, так называемое «острожное дело». В этом году в Саратов «на время покаместа острог сделают», прибыло еще 456 человек из 10 Понизовых городов: «*детей боярских 57 ч., новокрепцов и бусурманов 114 ч., да стрельцов 235 ч., да плотников из стрельцов же 50 ч.*»⁷

Больше всего для строительства крепости прибыло людей из Свяжска, целых 100 стрельцов. По 30 стрельцов прибыло из Чебоксар, Санчурска, Яранска и Цивильска, 20 – из Кузьмодемьянска, 15 – из Царево-Кокшайска, по 10 стрельцов – из Казани, Ядрина и Кокшайска. Общая сумма стрельцов (285 чел.) соответствует цифрам, указанным ранее («*да стрельцов 235 ч., да плотников из стрельцов же 50 ч.*»).

Кроме этих стрельцов в то время в Саратове находились еще стрельцы-годовальщики из 5 городов (Ядрина, Санчурска, Яранска, Кокшайска и Цивильска), которых было в то время 60 человек. Общее число годовальщиков указано 100 человек,

возможно, что в списке не были отмечены годовальщики из Свяжска и Чебоксар. Что касается детей боярских, а также служилых новокрепцов и бусурманов, то больше всего их прибыло в Саратов из Чебоксар (78 чел.) и Царево-Кокшайска (34 чел.).

Костяк гарнизона Саратова составлял все же не переменный, а постоянный состав (дети боярские, стрельцы, пушкари и воротники). Он оставался неизменным на протяжении ряда лет. При Степане Чемесове в 1630 г. мы видим по-прежнему следующих людей: «*Голова стрелецкой 1 ч., детей боярских 18 ч., сотников стрелецких 3 ч., конных стрельцов 100 ч., да 200 ч. пеших, пушкарей 4 ч., воротников 2 ч.*»⁸

Однако после перестройки Саратовской крепости постоянный состав гарнизона значительно возрос, кроме детей боярских, которых все время оставалось 18 человек. При воеводе Григории Феофилачеве в 1635 г. количество стрельцов увеличилось на 100 человек, теперь их стало 400 чел. (150 конных и 250 пеших стрельцов). Годовальщики-стрельцы по-прежнему прибывали в Саратов в количестве 100 человек из Понизовых городов. В 1636 г. это были стрельцы из Цивильска (30 ч.), Царева Санчурска (25 ч.), Уржума (25 ч.), Кокшайска (20 ч.)⁹. Количество пушкарей также возросло, их стало 6 человек (раньше было 4). Разряды упоминают еще 12 человек, в числе которых сторожа, воротники, кузнецы, плотники и деловые люди¹⁰. В 1636 г. в Разрядной записи более подробно говорится об этих людях. Это 5 сторожей, 2 воротника, часовник, кузнец, плотник, пивовар. Часовника и пивовара дяки Разрядного приказа отнесли к деловым людям. Количество воротников осталось без изменения (2 человека), что может свидетельствовать об оставшихся по-прежнему двух въездных воротах в крепость. 5 сторожей, кузнец и плотник имеют некоторое отношение к обороне крепости¹¹.

Увеличение числа пушкарей в Саратове с 4 до 6 говорит о многом. Обычно один пушкарь обслуживал орудия, расположенные в одной башне (иногда было два пушкаря на башню). В любом случае увеличение числа пушкарей в крепости свидетельствует как о качественной перестройке крепости (возможно, при Степане Чемесове были построены новые башни), так и об общем увеличении числа крепостных орудий. Возможно, что раньше пушки находились на четырех башнях, а теперь – на шести. Аналогичную картину в эти годы мы наблюдаем и в других поволжских городах, в частности, в Астрахани. Это связано с возрастанием угрозы поволжским городам со стороны новых кочевников – калмыков.

В 1638 г. при воеводе Иване Шаховском, когда последний раз подробно указан в разрядах состав гарнизона Саратова, мы видим те же цифры, как и в 1636 г., в том числе 400 стрельцов (150 и 250). Однако годовальщики (100 чел.) теперь прибывают совершенно из других городов, и это уже не



стрельцы, а городские казаки: «На Саратове курмышских и мурашкинских казаков 100 человек»¹². Ранее на годовую службу в Саратов из Понизовых городов-«доноров» отправлялись стрельцы (сто человек), а теперь мы видим уже вместо стрельцов казаков из Курмышы и Мурашкина.

Саратовскими стрельцами командовали соответственно один – два конных стрелецких сотника и два – три пеших сотника. Общее командование всеми стрельцами осуществлял первый помощник воеводы – стрелецкий голова. Стрелецкий голова обычно назначался из детей боярских. Известны для первых десятилетий левобережного Саратова имена двух стрелецких голов. Один из них – Семен Иванович Болтин, который служил в Саратове в 1620–1622 гг. вместе с воеводой кн. Ефимом Федоровичем Мышецким¹³. Позже Семен Иванович Болтин был воеводой в новой крепости на Волге Черный Яр южнее Царицына. В Разрядах он указан воеводой в Черном Яре в 1631/1632 и в 1634/1635 г., когда он был из этой крепости «отпущен к Москве»¹⁴. Его тезка (родственник), еще один Семен Болтин, в начальный период Смоленской войны отличился в боях против поляков под Новгородом-Северским, за что был щедро награжден 4 декабря 1632 г. в Москве. Его отправил в столицу с сеунчем (вестью о победе) воевода Баим Федорович Болтин, младший брат которого Аверкий Федорович Болтин – один из воевод Саратова в 1644–1647 гг.

Стрелецкий голова Семен Иванович Болтин в Саратове ничем особенным не отмечен в источниках, в отличие от его сменщика. Новый стрелецкий голова в Саратове во второй половине 1620-х гг. Никифор Михайлович Кошелев, возможно, происходил из козельских детей боярских. Он отличился на службе в Саратове, дважды получал награды от правительства, что записано в разрядах. Второе из этих награждений было отмечено еще А. А. Герасимовым, потом неоднократно цитировалось другими исследователями, правда, с ошибками в тексте. Первое из награждений Никифора Кошелева осталось незамеченным А. А. Герасимовым, хотя помещено в том же самом источнике, который использовал этот ученый. Соответственно, никто из исследователей, предпочитавших цитировать труды А. А. Герасимова, до настоящего времени об этом не писал.

Приведем текст первого награждения полностью: «Сентября в 7 день, по Государеву (титул) указу, по памяти за приписью дьяка Ивана Болотникова, в приказ Казанского дворца, к боярину ко князю Дмитрию Мамстрюковичю Черкасскому да к дьяком к Ивану Болотникову да к Ивану Грязеву, 10 арш. камки куфтерю лазоревого, по 30 по 5 алт. аршин; а из Казанского дворца послати та камка, Государева жалованья, на Саратов, Саратовскому голове стрелецкому Микифору Кошелеву, за службу, что он Микифор в прошлом во 136 году в июне послан был с Саратова, а с ним Саратовские ратные люди, дети боярские

и сотники стрелецкие, и стрельцы, и казаки, на Крымскую сторону, в степь, за Нагайскими людьми и шведчи, они, Нагайских татар в степи, побили, и взяли в языках, и привели на Саратов Нагайских дву мурз да сорок четыре человеки татар»¹⁵.

Судя по данному тексту, Никифор Кошелев отличился в июне 1628 г. в походе на ногайских татар, возглавлял крупный отряд из детей боярских, стрельцов и даже казаков. Бой происходил на правом берегу (на Крымской стороне) где-то в степи. Так как городских казаков в Саратове в то время не было, то речь здесь идет о волжских казаках. Участие волжских казаков в походах воевод после Смутного времени было редкостью, в отличие от 1590 г. Взятие в плен двух мурз и 44 человека рядовых татар было большим успехом Никифора Кошелева, что было по достоинству оценено правительством. Общая цена дорогой шелковой ткани камки, которую получил Никифор Кошелев, составила около 12 рублей. Это несколько больше годового оклада стрелецкого головы. Указ о награждении Никифора Кошелева последовал 7 сентября 1628 г., примерно через два – три месяца после победы над татарами.

Возможно, что награждение воеводы Саратова Григория Орлова шубой и придачей к окладу также связано с этими событиями.

Ровно через год Никифор Кошелев отличился в новом походе, теперь против воровских казаков. В цитируемом многими исследователями документе отмечено: «Августа в 16 день, по Государеву (т.) указу, по памяти за приписью дьяка Ивана Грязева, Государева жалованья Микифору Михайлову сыну Кошелеву: 10 арш. камки куфтерю черленого, по рублю арш.; 4 арш. сукна луньошу вишневого, по рублю по 6 алт. по 4 денги аршин; а пожаловал Государь его за казачью Волскую службу, нынешнего 137 году, что, будучи он на Саратове у стрельцов в головах, посылан был с Саратова на Волгу, на воровских казаков, и в той посылке, шед на Волге, воровских казаков побил наголову, и языков, взяв, на Саратов привел». Здесь точная дата похода против воровских казаков не указана. Служба «Волжская казачья» была в период с сентября 1628 по август 1629 г. Учитывая, что 15 августа 1629 г. последовал указ о награждении Н. М. Кошелева, и беря во внимание время на получения в Москве донесения воеводы Григория Орлова об этих событиях, можно считать, что поход против воровских казаков происходил в апреле – июне 1629 г. Размер жалования здесь составляет 14 руб. 80 коп. (10 руб. камки и 4 руб. 80 коп. сукна)¹⁶.

Т. М. Акимова и А. М. Ардабачкая немного ошиблись в подсчетах, когда писали, что «стрелецкий голова Н. М. Кошелев получил 10 аршин камки куфтерю червленого (особый вид шелка с золоченым парчовым узором) ценой 12 рублей, что соответствовало трем годовым окладам рядового стрелца»¹⁷.



Через 8 лет, в 1635/1636 г., Никифор Кошелев указан в разрядах на Михайлове вторым воеводой вместе с Петром Алексеевичем Загрязским¹⁸. Мы видим, что стрелецкие головы в Саратове не оставались здесь до конца службы, а получали новое назначение с повышением и становились даже воеводами в других городах.

Для первых тридцати лет левобережного Саратова пока не обнаружено ни одного имени стрелецких начальников, кроме этих двух стрелецких голов (С. И. Болтин и Н. М. Кошелев), а также десятника Степана Карташева, о приключениях которого в турецком плену хорошо известно. Сам Степан Карташев, человек уже в летах, имеющий трех взрослых детей (в том числе сына и двух замужних дочерей), после освобождения из плена в расспросе в Москве в 1638 г. сказал, что у него в Саратове «сын Афонька, зять Фролко, прозвище Большая Мака, и другой зять Ивашко Болдырь». Все трое служат в конных саратовских стрельцах. Это первые известные имена саратовских конных стрельцов¹⁹.

Саратовец Тимофей Барыбин, попавший в плен к ногайским татарам вместе со Степаном Карташевым, возможно, был служилым человеком по отечеству. Мы не знаем ни одного имени служилых людей по отечеству в левобережном Саратове вплоть до середины XVII в. Саратовские дети боярские в источниках вплоть до 1650 г. пока не обнаружены, известно только, что их было 18 человек.

Начиная с середины XVII в. в источниках приводятся уже десятки имен служилых людей по прибору и отечеству. Более того, нам известны имена саратовских стрельцов, участников восстания Степана Разина. Все эти «бунтовщики» служили в Саратове в 1660-е годы. 23 таких стрельца были в 1674 г. отправлены с семьями в ссылку на службу в Холмогоры и Великий Устюг (известны имена их жен, детей и матерей).

В 1661 г. при воеводе Саратова И. И. Косагове саратовских стрельцов отправляли в поход на Дон («Донская посылка»). Возглавлял этот стрелецкий отряд пятидесятник пеших стрельцов Петрушка Щипанов. Накануне похода стрельцы написали челобитную с просьбой о выдаче жалования. Челобитная была написана от имени пятидесятников, десятников и рядовых стрельцов. Перед походом всем стрельцам выдали денег по рублю. Стрельцы просили, чтобы эти деньги ныне и впредь не засчитывали им как жалование, чтобы данные деньги были как бы сверх положенного жалования. Просьба стрельцов была удовлетворена²⁰.

В 1663 г. саратовские конные и пешие стрельцы написали челобитную, жалуясь на дороговизну хлеба и на нехватку в связи с этим денежного жалования. В находящемся южнее Царицыне жалование стрельцов было больше. Саратовские стрельцы просили назначить им такое же жалование, как у царицынских стрельцов. Их просьба

была удовлетворена, и воеводе Ф. И. Леонтьеву поступило указание выдать стрельцам повышенное жалование. Размер этого жалования не указан, но из других источников мы узнаем, что у саратовских пеших стрельцов жалованье составляло 4 руб., а у царицынских – 4,5 руб. Конные саратовские стрельцы получали 6 руб., а царицынские – 7 руб. (об этом далее более подробно)²¹.

Годом ранее (в 1662 г.) саратовские стрельцы во главе с Тимошкой Железновым (по-видимому, это был стрелецкий пятидесятник) были отправлены в Царицын. Они также просили дать им такое же хлебное жалование, как стрельцам из Царицына и Черного Яра. Из Москвы поступило указание воеводе Царицына Абраму Васильевичу Волкову, чтобы саратовских стрельцов «в хлебной повозке разверстать с Черноярскими и Царицынскими стрельцами»²².

В документах, опубликованных А. А. Голомбиевским, говорится о назначении в стрелецкие сотники конных стрельцов. При этом приводится время назначения и имена этих стрелецких сотников. Одним из первых известных саратовских сотников конных стрельцов был Максим Левашов. Он служил в Саратове до 1652 г., когда оставил службу (причина не указана, это могла быть болезнь или смерть). Служилый человек из Цивильска Иван Жадовский написал челобитную с просьбой назначить его в Саратов на место Максима Левашова. Его просьба была удовлетворена, и с 1652 г. при воеводе А. П. Чирикове Иван Жадовский стал служить в Саратове сотником конных стрельцов²³.

Известен еще один сотник конных стрельцов в это время. До 1654/1655 г. таким сотником в Саратове служил Василий Корноухов. Получается, что в 1652–1654 гг. в Саратове одновременно служили два сотника конных стрельцов, Иван Жадовский и Василий Корноухов. Около 1655 г. Василия Корноухова не стало, данное место оказалось вакантным («выбылым»). В 1655 г. воеводе В. В. Нелединскому поступило указание: по челобитной неверстанного саратовского сына боярского Афанасия Ховрина назначить его стрелецким сотником конных стрельцов вместо Василия Корноухова²⁴.

Этот Афанасий Ховрин служил сотником вплоть до 1669 г. В 1669 г. воеводе И. В. Самарину поступило указание назначить вместо Афанасия Ховрина сотником конных стрельцов Гура Ломакина²⁵.

В источниках указаны также имена пеших стрелецких сотников. Первым из известных пеших сотников можно отметить Родиона Протопопова. Он впервые указан в источниках при воеводе А. П. Чирикове в 1654 г., когда начал служить службу в детях боярских вместо Сергея Протопопова (возможно, старшего брата). Скорее всего, тогда же он был назначен стрелецким сотником пеших стрельцов. Одновременно он служил на заставе на Стрелке-реке. В этой должности



сотника он служил недолго. Уже на следующий год (1655 г.) при воеводе В. В. Нелединском вместо Родиона Протопопова стрелецким сотником был назначен сын боярский Фадей Левашов (родственник упоминавшегося ранее сотника конных стрельцов Максима Левашова), а на заставу на Стрелке-реке вместо него отправили Луку Климова²⁶.

В 1656 г. воеводе Нелединскому поступило указание из Москвы назначить стрелецкого пятидесятника Василия Племянникова сотником пеших стрельцов вместо Григория Медоварова. Прежний сотник Григорий Медоваров получил повышение. Он был записан в окладных книгах и в служилом списке вместо сына боярского Микифора Протопопова, которого за какую-то провинность сослали в Астрахань²⁷.

Что касается Фадея Левашова, то он служил в должности стрелецкого сотника вплоть до 1662 г. В 1662 г. при воеводе Ф. И. Леонтьеве вместо него был назначен сотником пеших стрельцов Борис Гончаров²⁸.

Судя по данным документам, в Саратове одновременно находились стрелецкие сотники пеших стрельцов Родион Протопопов и Григорий Медоваров, а затем – Фадей Левашов и Василий Племянников. Позже всех получил назначение Борис Гончаров.

Таким образом, комплектование начальствующего состава стрельцов, в том числе пеших сотников, происходило разными путями. Сотником мог быть назначен стрелецкий пятидесятник, а мог сын боярский, обычно неверстанный.

По статусу конный сотник был выше, чем пеший, он получал несколько большее жалование. Им же поручались наиболее ответственные дела. Конные стрельцы первыми отправлялись в погоню за кочевниками или за воровскими казаками. К ним иногда присоединялись пешие стрельцы, посаженные на коней. Были и комбинированные походы: один отряд стрельцов на конях двигался берегом Волги, а другой отряд – на стругах.

В 1650 г. воевода В. Г. Феофилачев предпринял успешный поход с саратовскими стрельцами против воровских волжских казаков. В ходе этого похода много казаков было взято в плен, они долгое время находились в саратовской тюрьме, а атаман Микита Соколов повешен²⁹. После данного похода волжские казаки в источниках больше не упоминаются. В дальнейшем грабежами на Волге занимались донские казаки.

А. А. Герасимов привел сведения об участии саратовских стрельцов в походе против донских воровских казаков осенью 1659 г. под руководством Петра Климова. Перед этим в сентябре 1659 г. воеводе Саратова Д. В. Хитрово пришло указание выслать в распоряжение князя Г. С. Черкасского 50 конных и 117 пеших стрельцов. Узнав о новом дерзком нападении воровских казаков на караван судов, воевода отправил Петра Климова с 200 стрельцами против этих казаков (100 конных

стрельцов и 100 пеших стрельцов, посаженных на коней). Этот рейд саратовских стрельцов завершился успешно, казаки были разбиты и бежали в свой воровской городок на Панышинском острове. Уже 15 октября стрельцы вернулись в Саратов с пленными казаками³⁰. По докладу П. Климова в этом бою отличились саратовцы дети боярские, а также стрельцы – сотник конных стрельцов Афанасий Ховрин, пятидесятник конных стрельцов Тимошка Кондратьев, конный стрелец Васька Шатчанин, «и все Саратовские конные и пешие стрельцы, двесте человек, государю служили и бились явственно»³¹. Стрельцы как бы реабилитировались за неблагоприятные поступки, которые совершили ранее их товарищи. Дело в том, что в конце апреля того же 1659 г. саратовские стрельцы (8 человек) сопровождали струг с саратовскими посадскими людьми (имена этих саратовских промышленников известны – Тараско Петров и Спиридонко Федоров). Недалеко от Царицына возле Дубового острова этот струг подвергся нападению воровских казаков. Судно с товаром было разграблено, трое стрельцов при этом примкнули к воровским казакам. Воевода Царицына Д. В. Давыдов, докладывая 1 мая об этом происшествии в Москву, привел со слов саратовских промышленников их имена. Это стрельцы Петрушко Вагин, Стенька Казачинин, Васька Кадников³². А. А. Герасимов подробно описал данные события (не приводя при этом имена стрельцов): «Сплошь и рядом приходится встречаться с указаниями, что экипаж ограбленного судна присоединялся к шайке ограбивших его разбойников. Больше того – мы видели, что даже служилые люди – стрельцы охотно меняли царскую службу на привольную жизнь волжского удальца. Вероятно, что кроме возможности, всегда очень неверной, добыть грабежом то, что не могла дать служба у судового хозяина или даже у самого царя, сама разбойничья жизнь имела в себе что-то обаятельное, что неудержимо влекло к ней вне зависимости ею предоставляемых»³³.

Конные саратовские стрельцы в 1662–1663 гг. были направлены в поход на юг против азовцев. В смете военных сил 1661–1663 гг. указаны следующие данные о составе и численности Саратовского гарнизона: «На Саратове детей боярских 16 ч., государева жалованья оклад им 159 рублей, сотников стрелецких 3 ч., государева жалованья оклад им 32 рубли, пушкарей 7 ч., государева жалованья оклад им 32 рубли, конных стрельцов 150 человек, государева жалованья оклад им 904 рубли с полтиною, пеших стрельцов 350 человек, государева жалованья оклад им 1410 рублей с полтиною. Всево всяких служилых людей 526 человек, государева жалованья оклад им всем 2538 рублей. И ис того числа на государеве службе в полку думного дворянина Замятни Федоровича Леонтьева детей боярских 8 человек, конных стрельцов 50 человек. А за тем в Саратове в остатке: детей боярских 10 человек, сотников



стрелецких 3 человека, пушкарей 7 человек, конных стрельцов 100 человек, пеших – 350 человек; всево в остатке 472 человека»³⁴.

Общее число детей боярских в Саратове, скорее всего, было 18, а не 16 (ведь 8 ушло в поход, а 10 осталось). Количество пушкарей возросло, теперь их стало 7, а не 6. Что касается стрельцов, то их общее количество по сравнению с 1638 г. увеличилось на 100, теперь пеших стрельцов стало 350 человек, а раньше было 250. Возможно, что вместо сотни годовальщиков в Саратов на постоянную службу были «прибраны» дополнительно 100 стрельцов. Для такого большого количества стрельцов (500 человек) указано всего 3 стрелецких сотника. Возможно, что двое из 18 детей боярских были одновременно сотниками стрельцов.

Эта смета позволяет уточнить денежные оклады всех служилых людей. У детей боярских оклад колебался в пределах 6–15 руб., здесь одинакового оклада быть не могло, у некоторых были придачи к окладу. Что касается стрельцов, то здесь можно указать цифры более точно. Из трех сотников, получающих в сумме 32 руб., выделим одного сотника конных стрельцов (12 руб.) и двух сотников пеших стрельцов (по 10 руб.). Рядовые конные стрельцы (147 чел.) получали по 6 рублей, а 3 стрелецких пятидесятника – по 7,5 руб. Также легко высчитывается жалование пеших стрельцов. Они получали несколько меньше денег. 350 пеших стрельцов в сумме получали 1410,5 руб. Следовательно, рядовые стрельцы и десятники (343 чел.) получали по 4 руб., а 7 стрелецких пятидесятников – по 5,5 руб. Что касается пушкарей, то тут можно предположить, что 6 пушкарей получали жалованье в размере 4,5 руб., а один, начальник над всеми пушкарями – 5 руб. Эти цифры могут служить дополнением к указанным в Энциклопедии Саратовского края: «...стрельцы, пушкари, воротники и т. д., получавшие в год жалованья деньгами 3–5 руб...».

В соседнем Царицыне стрельцы получали жалование несколько больше, чем в Саратове. Конные стрельцы – по 7 руб. (100 стрельцов – 700 руб.), пешие стрельцы – по 4,5 руб. (400 чел. включая пятидесятников – 1812 руб.), в том числе пятидесятники – по 6 руб. Недовольные таким «неравноправием» саратовские стрельцы напишут челобитные в Москву с просьбой уравнять их жалование с царицынскими стрельцами. Их просьба будет удовлетворена.

Из данной сметы военных сил видно, что 8 детей боярских и 50 конных стрельцов были отправлены в полк думного дворянина Замятни Леонтьева. Возглавлял отряд конных стрельцов стрелецкий пятидесятник Акишка Степанов. Он от имени всех «командированных» стрельцов написал в Москву челобитную с просьбой, чтобы стрельцы оставались в Саратове в своих домах и ждали прибытия из Казани главного начальника Замятни Леонтьева. По-видимому, ранее их хотели отправить в Царицын. Саратовскому воеводе

Ф. И. Леонтьеву поступило распоряжение, чтобы стрельцы оставались временно в своих домах, «а как придет на Саратов из Казани думный дворянин и воевода Замятня Федорович Леонтьев, и тех стрельцов отдать ему в полк»³⁵.

Командиру этого полка Замятне Леонтьеву задачи постоянно менялись. Вначале его планировали отправить на Дон против азовцев, поэтому пунктом сбора войск был назначен Царицын, однако начавшееся восстание башкир вынудило правительство отправить этот полк на Уфу. Саратовцы также участвовали в этом походе. В Смете военных сил за 1662/1663 г. записано: «И всего всяких служилых людей по норяду велено быть (на Царицыне. – Я. Р.) 6443 человека. И ис того числа по отписке думного дворянина и воеводы Замятни Федоровича Леонтьева отпущено с ним с Царицына на изменников на уфинских башкирцев казанцов, свияжен и иных Понизовых городов, которые выше Казани, и самарян и саратовцов, и которые города по черте дворян и детей боярских и новокрещенов и казаков и стрельцов 508 ч....». Войска, которые оставались в Царицыне для отправки под Азов, поступали в распоряжение князя Григория Сунчалевича Черкасского³⁶.

В это же время конные стрельцы во главе с пятидесятником Стенькой Кузнецом занимались сопровождением грузов по новой сухопутной дороге на Москву. По их челобитной в 1663 г. им было разрешено менять подводы в новой крепости Инсар³⁷.

Из рядовых стрельцов Саратова можно привести имена шести стрельцов (неясно, конных или пеших), которых за какую-то провинность по челобитию саратовских детей боярских, посадских людей и стрельцов сослали в 1656 г. с женами и детьми в Астрахань вместе с сыном боярским Микифором Протопоповым. Это Воинка Борисов, Ивашка Кочегов, Васька Пушкарев, Сенька Чеманукин, Андронка Болдырев, Васька Трубников³⁸.

Кроме упомянутых шести сыльных в Астрахань стрельцов известен пеший стрелец Панька Бахтеяров, который одно время занимался кабацким приставством, был связан с местным кабаком. Но в 1661 г. при воеводе И. И. Косагове он написал челобитную с просьбой освободить его от этого хлопотного дела. В итоге велено «Саратовское кабацкое приставство отставить»³⁹.

Крупным богатым предпринимателем был рядовой конный стрелец Артюшка Маланьин. Он имел огромный капитал, что позволяло ему владеть на откупе рыбными ловлями в районе Саратова. В 1658 г. по его челобитной в Москву воеводе Саратова стольнику Н. И. Головину пришло распоряжение дать Артюшке Маланьину на откуп рыбные ловли – Саратовский Бородинский, Чардымский и Караманский юрты. Этими юртами он мог владеть «с указного откупного срока, с которого срока те рыбные ловли отдаваны на откуп преж сего иным откупщикам, на два года и впредь до иных перекупщиков». Годовой откуп,



который Артюшка Маланьин должен был платить на Саратове, составил 40 руб. 5 алтын 5 денег – сумма, примерно равная десяти годовым окладам рядовых стрельцов⁴⁰.

Ранее (в 1656 г.) Бородинский и Чардымский юрты взял на откуп саратовский посадский человек Микита Дубенский вплоть до 1659 г. Теперь даже ранее установленного срока этот откуп перекупил, добавив еще Караманский юрт, стрелец Артюшка Маланьин. Цены откупа при этом выросли почти в два раза. Ранее годовой откуп обходился в 24 руб., а теперь в 40 руб. (правда, с добавкой Караманского юрта)⁴¹.

В 1658 г. саратовские служилые и жилецкие люди получили рыбные ловли в окрестностях города. От имени служилых людей челобитную в Москву с просьбой пожаловать жителям рыбные ловли написал стрелецкий пятидесятник Игнашка Кобяков, а от имени посадских людей – наиболее уважаемый человек Филька Попадейкин. Из Москвы пришла грамота стольнику и воеводе Н. И. Головину, в которой разрешалось саратовским служилым и посадским людям ловить рыбу на Волге *«под городом и от города вверх и вниз по 5 верст про себя, без оброчно, и впредь тех рыбных ловель, которые отданы саратовским служилым и всяким жилецким людям, никому на откуп отдавать не велено»*⁴². Правда, такая грамота обошлась саратовцам недешево, пришлось им уплатить в Печатный приказ пошлину в размере 2 руб. Это же право было подтверждено в следующем 1659 г. В грамоте, отправленной новому воеводе Саратова стольнику Даниле Хитрово, вновь подчеркивалось, что все саратовцы, независимо от чина и звания (*«всяких чинов люди»*), имеют право безоброчно ловить рыбу на Волге на расстоянии 5 верст вверх и 5 верст вниз по реке⁴³.

В 1655–1656 гг. была отправлена в Москву челобитная саратовских стрельцов и пушкарей, от имени которых выступали стрелец Дорофейка Яковлев и пушкарь Мартынка Корсаков. Они выступали также от имени *«всех служилых, и посадских и всяких городских людей»*. Челобитчики просили назначить в Саратов подъячего в съезжую избу, при этом указывали имя того человека, которого хотели бы видеть на этой должности. По данной челобитной саратовских жителей воеводе В. В. Нелединскому в 1656 г. было отправлено указание – назначить подъячего Дмитрия Васильева в съезжую избу⁴⁴. Отметим, что пушкарь Мартынка Корсаков – это первый известный пушкарь в Саратове, их в левобережном Саратове было сначала 4 человека, затем в 1630-е гг. – 6, а в 1663 г. – 7 человек.

Известен еще один стрелец Спирька Рузвенский, который выступал от имени конных и пеших стрельцов при составлении челобитной в Москву. В 1667/1668 г. стрельцы вместе с посадскими людьми, от имени которых написал челобитную земский староста Ивашка Живодер, просили центральные власти, чтобы *«мелкие откупы всякие*

никому на откуп не отдавать». В 1668 г. воеводе Саратова князю Ивану Борятинскому пришло указание удовлетворить эту просьбу саратовцев⁴⁵.

Стрельцы постоянно сопровождали караваны для охраны и в качестве гребцов. В 1647 г. воевода Саратова А. Ф. Болтин получил царский указ давать под государеву *«соболиную казну»*, посланную из Москвы в Астрахань для продажи и обмена на заморские товары, *«суда и кормициков и гребцов – по сколько человек пригоже»*⁴⁶.

Иногда воеводы Саратова не могли выполнить царский указ о сопровождении стрельцами каравана в связи с отсутствием свободных стрельцов. К примеру, когда 24 августа 1641 г. посол в Грузию кн. Е. Ф. Мышецкий и сопровождавшие его лица прибыли в Саратов, то местный воевода Г. Н. Орлов отказался выдать в сопровождение послам дополнительный отряд саратовских стрельцов, ссылаясь на то, что *«все служилые люди посланы в посылку за казаки, а иные в степи по караулом»*. 26 августа небольшой посольский караван в сопровождении лишь 75 астраханских стрельцов *«с великим бережением»* отплыл из Саратова в Царицын⁴⁷. В 1641 г. воеводы многих поволжских городов были озабочены частыми нападениями воровских казаков на караваны судов, поэтому они вынуждены были отправлять против казаков значительную часть стрелецкого гарнизона.

Стрельцы Саратова не только выполняли военные поручения, участвовали в походах, сопровождали караваны в качестве охраны и гребцов. Они также строили разные укрепления, рыли рвы, насыпали валы, рубили лес, работали плотниками, занимались разборкой старых городищ и перевозкой этого строительного материала в Астрахань. О разборке стрельцами древнего Увека источники не сообщают. По-видимому, этот кирпич шел на *«местные нужды»*, в том числе на строительство каменных печей в домах (археологи обнаружили на месте левобережного Саратова много таких печей). Зато известно, что саратовские стрельцы в 1631–1632 гг. участвовали в разборке столицы Золотой Орды возле Царицына. В Смете военных сил Московского государства 1632 г. читаем следующее: *«На Саратове голова стрелецкой 1 чел., детей боярских 18 чел., сотников стрелецких 3 чел., стрельцов конных 100 чел., пеших 200 чел., пушкарей 4 чел., воротников 2 чел., годовальщиков Цивильских Кокшаских, Санчурских, Еранских 100 чел. стрельцов пеших; всего на Саратове 428 чел. И из того числа велено посылать помещено в реку Ахтубу и под Царицын для кирпичные и каменные ломки к Астараханскому городовому делу с сотником по 80 чел. стрельцов пеших, по 20 чел. конных»*⁴⁸. Стрельцам было приказано *«кирпич брать на Ахтубе и ханскую мечеть и дом сломать, чтобы было на построение довольно как белого камня, так и железа»*. Учитывая, что здесь говорится о месячной *«командировке»* саратовских стрельцов в Царицын, с последующей их



заменой новыми людьми, можно предположить, что перед саратовскими стрельцами стояла задача только разобрать каменные здания и складировать этот материал в Царицыне. По-видимому, при этом в Царицыне был создан огромный запас строительного материала, который было невозможно за короткий срок доставить в Астрахань. Эта задача возлагалась уже на других стрельцов из состава гарнизона Царицына, которые еще несколько лет продолжали отвозить этот камень в Астрахань. По-видимому, Адам Олеарий видел таких стрельцов во время своего путешествия в 1636 г. Он писал: «Еще в наше время несколько лодок, нагруженных камнем, шли отсюда и направлялись в Астрахань»⁴⁹.

Известна челобитная саратовских стрельцов с просьбой пожаловать их за «городовое дело». От имени стрельцов подписал ее известный нам стрелец-откупщик Артюшка Маланьин. Для его капитала эта небольшая придача к окладу не имела особого значения. Он был грамотным, пользовался уважением у товарищей, поэтому ему поручили написать эту челобитную. Челобитная подана была около 1666 г., во всяком случае положительное решение по ней было принято в 1666 г. Воеводе князю Ивану Борятинскому поступило указание из Москвы выдать всем этим стрельцам по рублю денег за «городовое дело». Следует обратить внимание, что здесь указано просто «городовое дело», а не «Саратовское городовое дело». Возможно, что здесь речь идет о строительстве на правом берегу Волги укрепленного рыбного городка либо о строительстве какого-то другого города⁵⁰.

В заключение стоит привести имена саратовских стрельцов, которые приняли активное участие в восстании Степана Разина. Этим стрельцов после подавления восстания два года содержали в тюрьме в Москве, пока велось следствие. Потом в декабре 1674 г. по ним было принято решение сослать их в ссылку в отдаленные города – Великий Устюг и в Холмогоры «на вечное житье в стрельцы» вместе с семьями, женами и детьми, некоторых – даже с матерями. Туда же отправляли царицынцев и самарцев, участников восстания. Такой вид наказания был издавна в практике московского правительства. Вспомним, к примеру, отправку в ссылку на вечную службу в Астрахань и другие Понизовые города стрельцов и посадских людей из Москвы после подавления Медного бунта в 1662 г. Многие из них еще служили в этих городах, прежде всего в Астрахани, в 1670 г. Возможно, именно этим объясняется тот факт, что стрельцы из Понизовых городов не оказывали активного сопротивления разинцам, в отличие от московских стрельцов.

Условия жизни в такой ссылке не особенно отличались от жизни местных стрельцов (у тех и других служба была тяжелой, все находилось в равных условиях). Ссылные стрельцы в отдаленных городах несли обычную службу, они получали

жалование. Для них существовал ряд ограничений: им не доверялись особо ответственные дела, их не отправляли гонцами в другие города, они не сопровождали важные грузы, послов и т. д.

В Холмогоры были отправлены в ссылку 15 стрельцов, из них 4 холостых и 11 женатых. Судя по всему, все эти стрельцы были еще молодыми, у них были малолетние дети («сын Андрюшка да дочь Анисьица малы») или младшие братья («брат Федька мал»), живы были их матери-вдовы. У некоторых женатых стрельцов детей еще не было.

Это следующие стрельцы:

Алешка Халаз, жена у него Дунька;

Алешка Иванов холост;

Якушка Колотилов, жена у него Марьица, дети сын Андрюшка да дочь Анисьица малы;

Сенька Желваков у него мать Малашка да жена Анютка;

Андрюшка Болдырев, жена у него Палашка, дети Мишка, Федька да дочери Устюшка да Катеринка;

Афонька Андреев холост;

Савка Аристов, у него жена Домница да мать вдова Овдотьица, да брат Федька мал;

Васька Кадников, жена у него Палашка да сын Максимко да дочь Оринка малы;

Мишка да Ивашка Лысяновы, у них мать вдова Федорка да брат Алешка, у Мишки жена Федорка;

Васька Плотник, жена у него Грунька, дети сын Гришка да дочь Грунька малы;

Артюшка Двадцатьалтынов, жена у него Аксютка, 2 дочери Наташки;

Александрик Артемьев, жена у него Дунька, да дочери Настька да Наташка;

Илюшка Артемьев, жена у него Дунька;

Якушко Артемьев холост⁵¹.

Кроме саратовских стрельцов в Холмогоры направлялись 5 солдат рыбного промысла, существовавшего в то время в Саратове, четверо из которых были женаты, имели детей, а один холост, но на его попечении находилась мать.

Вместе со стрельцами и солдатами рыбного промысла в Холмогоры были отправлены «несысканных воров жены», мужья которых Ивашка Сажин и Андрюшка Богданов принимали активное участие в восстании, но, возможно, находились в бегах. Это «Ивашкова жена Сажина Маринка и Андрюшкина жена Богданова Лукерьица».

В Великий Устюг были направлены в ссылку 15 саратовцев, среди них 8 стрельцов, 4 посадских людей, 1 солдат рыбного промысла и двое служилых людей Артюшка и Ганька Лодыженские (возможно, это были дети боярские). В документе было сказано, чтобы все они были в Великом Устюге в стрельцах.

Приведем имена стрельцов:

Ивашко Свешников, жена у него Малавка;

Федька Винокуров, жена у него и дети на Саратове;



Ивашко Жеребцов, жена у него Катеринка, сын Петрушка мал;

Васька Шевердяков, жена у него Орюшка;

Ивашко Шевердяков, холост;

Олферко Шевердяков, жена у него Окулька, дочь Аленка;

Васька Васильев сын Шевердяков, жена у него Паранька, сын Петрушка мал;

Увечный стрелец Ондрюшка Паншин, жена у него Домница, дочери Улька, Дунька.

В числе отправленных в Устюг также упоминается «несысканого вора Филькина жена Яковлева Овдотьица, у ней дочь Крестюшка». Трудно сказать, кто такой этот саратовец Филька Яковлев, служилый или посадский человек⁵².

Подробно о том, как рядовые стрельцы из Астрахани, Черного Яра, Царицына, Камышенки, Саратова и Самары и даже некоторые стрелецкие начальники (пятидесятники) приняли участие в походе Степана Разина, говорится во многих опубликованных документах. Стрельцы поволжских городов не проявили упорства в борьбе против разинцев, в отличие от стрельцов из центральных районов страны, направленных на подавление восстания.

После переноса Саратова на правый берег Волги в 1674 г. стрельцы еще свыше 30 лет по-прежнему составляли основную часть гарнизона города.

Автор выражает надежду, что материалы, изложенные в данной статье, будут способствовать созданию более репрезентативной картины русского средневекового города юго-восточного фронта, каковым являлся Саратов в XVII в.

Примечания

- 1 См.: *Гоздаво-Голомбиевский А. А.* Материалы для истории г. Саратова : записи книг Печатного приказа (1650–1675 гг.) / сообщил А. Голомбиевский. М., 1892. 26 с. (далее – *Голомбиевский А. А.* Материалы...)
- 2 См.: *Герасимов А. А.* История Саратовского края в XVI–XVIII вв. Саратов, 1923.
- 3 Книги разрядные по официальным оных спискам (далее – *Книги разрядные*) : в 2 т. СПб., 1853. Т. 1. Стб. 1143, 1145, 1146.
- 4 Там же. Стб. 1250, 1252–1253.
- 5 Там же. СПб., 1855. Т. 2. Стб. 87–91.
- 6 Там же. Стб. 192–197.
- 7 Там же. Стб. 288.
- 8 Там же.
- 9 Там же. Стб. 927–929.
- 10 Там же. Стб. 819.
- 11 Там же. Стб. 922.
- 12 Разрядная книга 1637/1638 года / отв. ред. В. И. Буганов ; сост. В. И. Буганов, Л. Ф. Кузьмина, А. П. Богданов. М., 1983. С. 117, 124 ; Разрядная книга 1637/1638 гг. // Разрядные книги 1598–1638 гг. / отв. ред. В. И. Буганов ; сост. В. И. Буганов, Л. Ф. Кузьмина. М., 1974. С. 342.

- 13 См.: Дворцовые разряды, по высочайшему повелению изданные II отделением собственной ЕИВ канцелярии (далее – Дворцовые разряды) : в 4 т. СПб., 1850. Т. 1. Стб. 523.
- 14 Книги разрядные. Т. 2. Стб. 687 (1631/1632 г.) ; Стб. 818 (1634/1635 г.).
- 15 Дополнения к Дворцовым разрядам по поручению графа Дмитрия Николаевича Блудова собранные из книг и столбцов преждебывших дворцовых приказов архива Оружейной палаты Иваном Забелиным. М., 1882. Стб. 533–534
- 16 Там же. Стб. 598–599.
- 17 *Акимов Т. М., Ардабацкая А. М.* Очерки истории Саратова (XVII и XVIII век). Саратов, 1940. С. 13.
- 18 См.: Разрядная книга 1550–1636 / сост. Л. Ф. Кузьмина ; отв. ред. В. И. Буганов : в 2 т. М., 1975. Т. 2, вып. 2. С. 416.
- 19 *Герасимов А. А.* Материалы для истории Саратовского Поволжья ; столбцы Московского архива Министерства Юстиции // Труды СУАК. 1912. Вып. 29, № 7. С. 66–68.
- 20 *Голомбиевский А. А.* Материалы... № 35. С. 13.
- 21 Там же. № 45. С. 14.
- 22 Там же. № 45 (примеч.). С. 14.
- 23 Там же. № 5. С. 10.
- 24 Там же. № 12. С. 10.
- 25 Там же. № 58. С. 15.
- 26 Там же. № 7. С. 10 ; № 9. С. 10.
- 27 Там же. № 17. С. 11 ; № 20. С. 11.
- 28 Там же. № 43. С. 13.
- 29 *Герасимов А. А.* Материалы для истории Саратовского Поволжья... № 10. С. 70–71.
- 30 См.: *Герасимов А. А.* История Саратовского края... С. 203–209.
- 31 Вторая отписка Саратовского воеводы Д. В. Хитрово о поимке воровских казаков, грабивших на Волге. 1659, октября 16 // Русская Историческая Библиотека, издаваемая Археографической Комиссией Министерства Народного Просвещения (далее – РИБ) : в 39 т. Пг., 1917. Т. 34 (Донские дела, кн. 5). Стб. 536–538 ; Список детей боярских и стрельцов, принявших участие в поимке воровских казаков. 1659, октября 16 // РИБ. Т. 34. Стб. 541–542.
- 32 См.: Отписка из Царицына от воеводы Дмитрия Васильевича Давыдова о появлении воровских казаков на Волге близ урочища Дубовый остров. 1659, мая 1–2 // РИБ. Т. 34. Стб. 462–464. Публикаторы указали дату отписки 23 мая, однако эта дата (23 мая) – время доставки донесения стрелецким сотником Гаврилой Васильевым из Царицына в Москву.
- 33 *Герасимов А. А.* История Саратовского края... С. 205.
- 34 *Веселовский С. Б.* Смета военных сил Московского государства 1661–1663 гг. // ЧОИДР. 1911. Кн. 3. С. 43.
- 35 *Голомбиевский А. А.* Материалы... № 46. С. 14.
- 36 *Веселовский С. Б.* Указ. соч. С. 53.
- 37 *Голомбиевский А. А.* Материалы... № 47. С. 14.
- 38 Там же. № 17. С. 11.
- 39 Там же. № 36. С. 13.
- 40 Там же. № 91. С. 21.



- ⁴¹ Голомбиевский А. А. Материалы... № 88. С. 20.
- ⁴² Там же. № 69. С. 16. См. также: *Гоздаво-Голомбиевский А. А.* История города Саратова в исследованиях местного любителя старины // Библиографические записки : ежемесячное иллюстрированное издание. 1892. № 3 (март). М., 1892. С. 214.
- ⁴³ См.: *Голомбиевский А. А.* Материалы... № 70. С. 17.
- ⁴⁴ Там же. № 19. С. 11.
- ⁴⁵ Там же. № 95. С. 22.
- ⁴⁶ *Осинов В. А.* Очерки по истории Саратовского края конец XVI и XVII вв. Саратов, 1976. С. 58. Автор ссылается на документ РГАДА «Сибирский приказ. 1647. Стб. 459. Л. 232». Судя по данной сноске, некоторые сведения о левобережном Саратове можно найти в фонде Сибирского приказа.
- ⁴⁷ См.: *Полиевктов М. А.* Посольство князя Мышецкого и дьяка Ключарева в Кахетию. Тифлис, 1928. С. 96.
- ⁴⁸ Цит. по: *Смирнов П. П.* Окладная роспись пятины по городу Саратову 1634 года // Труды СУАК. Саратов, 1916. Вып. 33. С. II. Публикацию самой «Сметы военных сил» 1632 г. см.: Военно-исторический вестник. 1909. № 7–8 ; 1910. № 9–10.
- ⁴⁹ *Олеарий А.* Описание путешествия в Московию и через Московию в Персию и обратно. СПб., 1906. С. 391 ; *Акимова Т. М., Ардабацкая А. М.* Указ. соч. С. 12–13 ; *Минх А. Н.* Историко-географический словарь Саратовской губернии. Т. 1, вып. 4. Аткарсск, 1902. С. 1340.
- ⁵⁰ См.: *Голомбиевский А. А.* Материалы... № 54. С. 15.
- ⁵¹ Грамота из Новгородского приказа двинскому воеводе Ф. П. Нарышкину с сообщением о ссылке в Холмогоры царицынцев, самарцев и саратовцев ; роспись ссыльных. 1674, декабря 4 // Крестьянская война под предводительством С. Разина : сб. документов : в 4 т. М., 1962. Т. 3, № 276. С. 342.
- ⁵² Память из Стрелецкого приказа в приказ Устюжской четверти с распоряжением о ссылке участников восстания в Устюг и роспись ссыльных. 1674, декабря 3 // Крестьянская война... Т. 3, № 275. С. 340–341.

Образец для цитирования:

Рабинович Я. Н. Служилые люди по прибору (стрельцы, пушкари, воротники) в левобережном Саратове // Изв. Саратов. ун-та. Нов. сер. Сер. История. Международные отношения. 2018. Т. 18, вып. 2. С. 232–241. DOI: 10.18500/1819-4907-2018-18-2-232-241.

Cite this article as:

Rabinovich Ya. N. Recruited Servicemen (Streltsy, Cannoneers, Gatesmen) in the Left-bank Saratov. *Izv. Saratov Univ. (N. S.), Ser. History. International Relations*, 2018, vol. 18, iss. 2, pp. 232–241 (in Russian). DOI: 10.18500/1819-4907-2018-18-2-232-241.



УДК 94(470.44)|18|:303.446.4(470.44–25)+939

ИЗУЧЕНИЕ ИСТОРИИ САРАТОВСКОГО ПОВОЛЖЬЯ В ПЕРВОЙ ПОЛОВИНЕ XIX ВЕКА

А. С. Майорова

Майорова Алла Степановна, кандидат исторических наук, доцент кафедры истории России и археологии, Саратовский национальный исследовательский государственный университет имени Н. Г. Чернышевского, majorova-as@mail.ru

Изучение исторического прошлого регионов России в 1810–1850-е гг. было связано с общим развитием историографического процесса. Повышенный интерес к местной истории стал результатом смены философских концепций в представлениях о жизни общества. Первые исследования, посвященные истории Саратовского Поволжья, были созданы при содействии со стороны представителей губернской администрации и архиерейской кафедры. **Ключевые слова:** региональная историография, городская летопись, саратовский губернский статистический комитет, ученые архивные комиссии, А. А. Гераклитов, Г. С. Саблуков, А. Ф. Леопольдов.

The Study of Saratov Volga Region's History in the First Half of the XIX Century

A. S. Mayorova

Alla S. Mayorova, ORCID 0000-0002-9582-6811, Saratov State University, 83, Astrakhanskaya Str., Saratov, 410012, Russia, majorova-as@mail.ru

The historical study of Russian regions in the 1810s – 1850s was connected with the general development of the historiographic process. Conceptual shift of philosophy concerning social life of society resulted in increased interest in local history. Early studies of Saratov Volga region's history were assisted by the provincial administration and the episcopal cathedra.

Key words: regional historiography, city chronicle, Saratov provincial statistical committee, scholarly archival board, A. A. Geraklitov, G. S. Sablukov, A. F. Leopoldov.

DOI: 10.18500/1819-4907-2018-18-2-242-249

В последние десятилетия в изучении историографического процесса в России обозначился новый аспект. Некоторые исследователи рассматривают провинциальную историографию в качестве особого направления исторической мысли в России в XIX в. С этой позиции к ее изучению подходит В. В. Бердинских. По его мнению, можно отметить недостаток внимания к трудам провинциальных историков со стороны исследователей прошлого столетия. Он пишет: «Огромный массив созданных и опубликованных в провинции исторических, археологических и этнографических источников и материалов остался в основном не востребованным в исторической науке XX в.»¹.

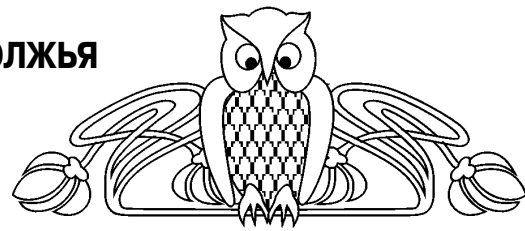

На основе собственного опыта изучения подобных материалов Бердинских пришел к следующим выводам: «Достаточно косной и принципиально неверной стала представляться мне сама москвоцентристская схема построения курсов русской историографии – по вершинам: Н. М. Карамзин – С. М. Соловьев – В. О. Ключевский...»² Бердинских предлагает иной подход к изучению истории исторического знания: «Особенности, традиции и тенденции действующего механизма исторической науки следовало бы изучать более масштабно и комплексно, исходя из внутренних закономерностей развития науки. Целостный структурный подход к русской историографии ... способен изменить наше понимание и созданных в ту эпоху источников, научных трудов»³.

Бердинских посвятил специальное исследование русской провинциальной историографии 1860–1890-х гг.⁴ Его работа создана на основе значительного круга источников об историках Русского Севера, центра России и Урала. Свое пристальное внимание именно к избранному им периоду развития региональной историографии он объясняет той ролью, которая принадлежала историческим сочинениям в духовной жизни русской провинции в пореформенные десятилетия: «Историописание в русле местной (провинциальной) русской истории становится с 1860-х годов специфически характерным направлением исторического изучения, едва ли не самым распространенным любительским занятием просветительски настроенной части провинциальной интеллигенции во многих областях России»⁵.

Бердинских предложил периодизацию историографического процесса в регионах со второй половины XVIII в. и до первых десятилетий XX в. Он называет четыре основных этапа: вторая половина XVIII в. – 1810-е гг.; 1810–1850-е гг.; 1860–1890-е гг. (этот этап Бердинских непосредственно связывает с деятельностью губернских статистических комитетов); 1890–1917 гг., когда исторические исследования на местах были сосредоточены в ученых архивных комиссиях⁶.

Относительно первого названного им периода Бердинских указывает, что проблемы зарождения и формирования провинциальной русской историографии до 1810-х гг. обстоятельно изучены А. А. Севастьяновой. По второму периоду развития провинциальной историографии в 1810–1850-х гг., как пишет Бердинских, систем-



ных исследований не имеется. Его собственная монография посвящена третьему этапу развития историографического процесса в провинции. Относительно четвертого этапа можно сказать, что деятельность ученых архивных комиссий практически постоянно находится в поле зрения историков-регионоведов.

По мнению Бердинских, интерес к истории местного края «сформировался как культурная традиция во многих губерниях России к 1860-м годам»⁷. Организационными центрами, которые объединяли историков-любителей в каждой губернии, в пореформенный период стали губернские статистические комитеты⁸. Преимущественное внимание автор монографии уделяет деятельности комитетов и их влиянию на развитие исторической науки во второй половине XIX в.

Что касается второго этапа существования провинциальной историографии в XIX в. (1810–1850-е гг.), то Бердинских предполагает, что в этот период «шло постепенное упрочение интереса к истории местного края в кружках и группах провинциальных любителей истории – становление этой своеобразной культурной традиции»⁹. Определенную роль губернских статистических комитетов в этом процессе Бердинских отмечает и на данном этапе. Сами статистические комитеты начали создаваться именно тогда, с 1834 г.¹⁰ Основными результатами их деятельности в 1830–1860-х гг., пишет автор монографии, было, «во-первых, формирование тематики краеведческих исследований... Во-вторых, начато создание общественного актива комитетов из любителей истории в крае... Третьим важным результатом стал опыт публикации немногих собранных материалов на страницах неофициального отдела местных «Губернских ведомостей», издание которых стало обязательным для всех губерний с 1837 г.»¹¹

Рассматривая историографический процесс в XIX в., Бердинских обращает основное внимание на изучение роли научных сообществ и представителей определенных социальных групп, которые участвовали в создании исторических трудов «в русле местной истории». В первой половине столетия только начали появляться исторические исследования такого характера. Возникает вопрос: можно ли отметить на этом этапе влияние научных сообществ в регионах и определить значение социальных групп в процессе формирования провинциальной историографии – при наличии единичных явлений?

Совершенно очевидно, что необходимо учитывать также общие особенности историографической ситуации изучаемого периода. В данном случае следует обратиться к наблюдениям и выводам В. В. Боярченкова. Он уделил особое внимание проблеме соотношения национального исторического нарратива и локальных традиций. В специальной статье Боярченков рассматривает период 1820–1830-х гг., когда «сама постановка

вопроса об отношении вновь обнаруженной местной истории к давно признанной общероссийской» была «едва намечена»¹². Боярченков считает, что внимание к местной истории связано со сменой философских концепций в представлениях о жизни общества, которая произошла в конце второго десятилетия XIX в.¹³

Отмечая особенности историографического процесса в период господства идеологии Просвещения, он пишет: «Если пафос национальных ценностей, не чуждый традициям классицизма, еще оправдывал обращение к формату общероссийской истории, то исследователю местной старины вписать свои сюжеты в контекст просвещенческого исторического нарратива было непросто»¹⁴. Ссылаясь на результаты исследования А. А. Севастьяновой, Боярченков отмечает наличие «многочисленных достоинств лучших исторических сочинений провинциальных авторов последней трети XVIII в.» и указывает на периферийный характер проблемы местной истории в ту эпоху¹⁵.

Преодоление ограниченности просвещенческой историографии, как показал Боярченков, произошло благодаря романтическому историзму. Постигание, наряду с «духом времени» «духа народа» или «народности», как это прозвучало в русской литературе, не только придавало значение каждому историческому факту, но и обеспечивало, по мнению историков-романтиков, историческую преемственность. Романтический историзм, не равнодушный к самобытности, оригинальности проявлений исторической жизни, не мог оставить без внимания местную проблематику¹⁶. По словам Боярченкова, в конце 1820-х гг. романтизм представил перед взорами читающей публики «новый факт – местную историю во всем многообразии ее проявлений». Благодаря новым представлениям о жизни общества она «обрела не достававшее ей прежде самостоятельное значение»¹⁷.

Изучение процесса складывания местной историографической традиции в регионах России в первой половине XIX в. и выяснение вопроса о влиянии научных сообществ в этом процессе требуют обращения к конкретным явлениям – к сочинениям историков-регионоведов. Рассмотрение условий, в которых они создавались, позволяет определить, какие факторы способствовали развитию исторического знания в губерниях в тот период.

Первые опыты создания исторических нарративов, посвященных прошлому Нижнего Поволжья, появились в печати в 40-е гг. XIX в. Это труд Г. С. Саблукова «Очерк внутреннего состояния Кипчакского царства»¹⁸ и «Исторический очерк Саратовского края» А. Ф. Леопольдова¹⁹. Название сочинения Леопольдова указывает на то, что оно посвящено истории Саратовского Поволжья. В очерке Саблукова, впервые опубликованном в 1844 г. в «Саратовских губернских



ведомостях» (в конце XIX в. он вышел в Казани отдельным изданием²⁰), освещены события и явления, связанные не только с историей Нижнего Поволжья, но также и Среднего Поволжья, и Крыма. Значение этого труда выходит за рамки региональной историографии. Однако большинство источников, которые использованы Саблуковым, происходят из археологических памятников, находившихся на территории Саратовской губернии. В предисловии к первой публикации данного очерка тогдашний редактор «Саратовских губернских ведомостей» Леопольдов назвал сочинение Саблукова «сводом известий о монголах по отношению к здешнему краю» и подчеркнул непосредственное отношение истории государства завоевателей русских земель к Саратовскому Поволжью²¹. Таким образом, «Очерк внутреннего состояния Кипчакского царства» уже с первой его публикации был оценен как произведение региональной историографии. Следует отметить, что при публикации в Казани «Очерка внутреннего состояния Кипчакского царства» предисловие было воспроизведено, но автором его назван Н. И. Костомаров, что является ошибкой. В 1844 г. он еще не проживал в Саратове, а газету в то время редактировал Леопольдов²².

Вопрос о том, была ли поддержана в Саратове личная инициатива авторов названных трудов, и какие общественные силы проявляли интерес к изучению прошлого в регионе, был поднят местными историками в 20-е гг. прошлого века. В первом кратком обзоре развития исторической мысли в Саратовской губернии, который представлен в труде В. П. Соколова, посвященном ученой архивной комиссии (1911 г.), данный вопрос не был затронут²³. Позднее авторитетный саратовский историк А. А. Гераклитов высказался категорично – высоко оценив вклад Леопольдова в изучение прошлого Нижнего Поволжья, он писал, что до 30-х гг. XIX ст. «мы не можем указать ни на одного саратовца, проявляющего хотя бы какой-нибудь интерес к тому краю, среди которого он рос»²⁴.

Данные суждения Гераклитова надолго определили подход историков к оценке начального этапа историко-краеведческих исследований в Саратовском Поволжье. Гераклитов назвал Леопольдова «пионером в деле изучения прошлого нашего края»²⁵, и эта характеристика повторена в учебном пособии В. Г. Миронова и В. М. Захарова, опубликованном в конце XX в.²⁶ Миронов начало первого этапа формирования местной исторической традиции относит к 1826 г.²⁷ Он не указывает основания для выбора приведенной даты, но можно заметить, что она совпадает с датой выхода в свет статьи Леопольдова в «Вестнике Европы», которая называлась: «Краткое статистическое обозрение Саратовской губернии»²⁸. По мнению Миронова, наиболее значительный вклад в изучение истории Саратовского Поволжья в период до

70-х гг. XIX в. внесли А. Ф. Леопольдов, Н. И. Костомаров, Д. Л. Мордовцев²⁹. Имени Саблукова он не называет.

Оценка Саблукова как одного из основоположников местной исторической традиции была дана А. А. Демченко, который, наряду с ним, называет в этом качестве епископа Иакова и протоиерея Г. И. Чернышевского (отца Н. Г. Чернышевского)³⁰. Следует заметить, что из названных авторов только Саблуков написал историческое сочинение, которое было результатом процесса исследования. «Церковно-историческое и статистическое описание Саратовской епархии»³¹, работа над которым была завершена Г. И. Чернышевским в 1865 г.³², составлено на основании вопросника, присланного из Духовно-учебного управления при Синоде³³. По принципам организации работы над этим сочинением и подходу к использованному материалу оно относится к памятникам статистического характера, а не к историческим исследованиям.

Что касается епископа Иакова (Вечеркова), который занимал саратовскую кафедру в 1832–1847 гг., то его место в процессе формирования исторической традиции в Саратовской губернии выяснено А. А. Лебедевым. Выражаясь современным языком, преосвященный выступал в роли организатора исследований и собирателя источников – письменных и вещественных³⁴. Лебедев полагал, что у епископа Иакова был замысел «сделать полное описание Саратовской губернии в историческом, археологическом и топографическом отношении»³⁵. Автор монографии, посвященной епископу Иакову, волгоградский историк А. Л. Клейтман показал его выдающуюся роль в организации научной деятельности духовенства епархии, в том числе по изучению истории Саратовского Поволжья³⁶.

Захаров в своих работах последних десятилетий утверждает, что процесс изучения Саратовского края начался уже в конце XVIII в.³⁷ Захаров имеет в виду комплексное исследование его ресурсов и хозяйственного развития, поскольку речь идет об «Описании Саратовского наместничества» (составлено около 1782 г.)³⁸.

Оно относится к многочисленной группе источников – топографическим описаниям, возникновение которых связано с развитием государственного управления. Представители этой дисциплины называли ее также статистикой. Ее целью было создание описаний государств, включая их природные условия, особенности быта населения, политические институты. Подобные описания должны были служить «пособием для практической подготовки людей, посвятивших себя государственной деятельности»³⁹. В России с середины XVIII в. постоянно велось комплексное изучение территории страны, географических особенностей регионов и их хозяйственного развития, народов, населявших ее, и разнообразных «достопримечательностей»,



включая памятники старины. Топографические описания составлялись на основании специальных вопросников, которые разрабатывали и рассылали по губерниям Академия Наук, Сенат, Вольное Экономическое Общество. Вопросники, а с другой стороны – практические потребности администрации в губерниях и послужили причиной возникновения большого количества топографических описаний регионов. Следует обратить внимание на то, что русские ученые, работавшие в области статистики в начале XIX в., не могли провести четкой грани, отделяющей государственное от истории⁴⁰.

В монографии, посвященной Леопольдову и Саблукову, Захаров указывает на фрагменты упомянутого выше «Описания Саратовского наместничества», составителем которого называют саратовского губернатора И. И. Поливанова⁴¹. Данное описание было впервые опубликовано в месяцеслове на 1785 г., а затем переиздано в составе «Собрания сочинений, выбранных из месяцесловов на разные годы»⁴². В нем отсутствуют исторические сведения, но упоминаются памятники прошлого – археологические объекты на территории Саратовской губернии.

Захаров не имел возможности познакомиться с текстом более позднего статистического описания губернии (оно было составлено в 1807 г.), публикация которого была осуществлена только в 2011 г.⁴³ Его составление связывается с именем губернатора П. У. Белякова⁴⁴. В нем имеются более многочисленные указания на памятники прошлого, чем в предшествующем описании, а также и сведения по истории Саратовского Поволжья. Клейтман высказал суждение о том, что данное описание является памятником уникальным не только для региональной, но и для отечественной историографии XVIII–XIX вв. в целом. По мнению Клейтмана, оно «является результатом комплексного историко-географического, экономического и статистического регионаловедческого исследования, не только содержащим массив фактического материала, но и предлагающим его авторское концептуальное осмысление»⁴⁵.

Однако необходимо учитывать как характер использованных авторами описания материалов, так и их структурирование. Приведенные в нем данные расположены по тематическим разделам, характерным для статистических описаний и не предоставляющим возможность выстроить концепцию исторического развития территории. Описание не может быть названо памятником историографии. Клейтман справедливо указал на главную его особенность, характерную для статистических описаний, – сложный состав представленных сведений. Исторический компонент не был в нем основным, да и не мог быть таковым.

Рассмотрение статистических описаний подтверждает вывод Захарова о том, что интерес к разностороннему изучению региона проявился

здесь еще с конца XVIII в., т. е. до выхода в свет трудов Леопольдова. Со времени создания Саратовской губернии (1780 г.) местная администрация инициировала собирание сведений о ее природных ресурсах, населении и экономике. Однако материал по истории Саратовского Поволжья мы находим только в топографическом описании, составленном в начале XIX в.

Первые статьи Леопольдова были выполнены в соответствии с представлениями о задачах статистических описаний, характерными для науки второй половины XVIII в. Самая ранняя из статей Леопольдова по саратовской тематике – «Краткое статистическое обозрение Саратовской губернии» – была опубликована в «Вестнике Европы» в 1826 г.⁴⁶ Ее содержание составляют экономико-географические сведения, причем цифровые данные в ней отсутствуют. Для создания обозрения, в котором представлены особенности географических условий Саратовской губернии, ее природные ресурсы и хозяйственные занятия населения в середине 20-х годов XIX в., Леопольдову было необходимо использовать разнообразные материалы. Судя по содержанию данной статьи, ее автор не был знаком с «Топографическим и историческим описанием Саратовской губернии», в котором можно было бы найти данные, необходимые для экономико-географического обозрения.

Сведения для своей статьи Леопольдов мог почерпнуть из документов саратовской губернской канцелярии. Возможность работать с этими документами он имел благодаря своим служебным отношениям с губернаторами. Его биографы указывают на тот факт, что еще до своего поступления в Московский университет (т. е. до 1823 г.) он служил в Саратове в канцелярии губернатора А. Д. Панчулидзева, «а потом сделался учителем губернаторских детей». Правда, датировка начала этого первого периода службы Леопольдова в Саратове не известна⁴⁷. Исполнение им обязанностей учителя детей Панчулидзева указывает на доверительный характер отношения к нему губернатора. Это обеспечило Леопольдову доступ к документам канцелярии, информацию из которых он использовал впоследствии при написании своей статьи.

Позднее, в 1831 г., когда Леопольдов приехал на жительство в Саратов и поступил здесь на службу, губернатором был назначен Ф. Л. Перверзев (он занимал этот пост до декабря 1835 г.) Сведения о его предшествующей карьере говорят о том, что Перверзев был хорошо знаком с принципами сбора статистических данных и с возможностями их использования. В начале 1820-х гг. он служил чиновником особых поручений в Министерстве финансов, затем возглавлял департамент внешней торговли, а в 1830–31 гг. возглавлял канцелярию Министерства внутренних дел⁴⁸. Все названные ведомства в тот период использовали в своей деятельности статистические



материалы, а наиболее эффективно деятельность по концентрации и обработке статистики велась в Министерстве внутренних дел. Будучи саратовским губернатором, Переверзев мог оказывать покровительство Леопольдову, который проявлял интерес к собиранию и публикации материалов статистического характера.

Уже к 1836 г. Леопольдов добился значительных успехов на этом поприще – он стал членом-корреспондентом Статистического отделения совета Министерства внутренних дел. Избрание его состоялось «в уважение известных его статистических сведений и в надежде, что ... не оставит принять участия в статистических занятиях МВД»⁴⁹. Не исключено, что именно Переверзев содействовал этому. Правда, и назначенный после него саратовским губернатором А. П. Степанов поддерживал занятия Леопольдова в данном направлении. Степанов был известен своими статистическими исследованиями Енисейской губернии. Этот губернатор разрешил Леопольдову обследовать архивы местных учреждений⁵⁰. Сменивший Степанова на посту губернатора И. М. Бибииков (он управлял губернией в 1837–1839 гг.) и епископ Иаков помогли Леопольдову издать его труд – «Статистическое описание Саратовской губернии»⁵¹. В нем уже помещены некоторые сведения по истории Саратовского Поволжья. Леопольдов и в дальнейшем продолжал пользоваться расположением саратовских губернаторов, он имел доступ к документам губернских учреждений и в 40-е гг. XIX в. Об этом свидетельствует содержание его «Исторического очерка Саратовского края». События истории губернии с начала XIX в. описаны им на основе делопроизводственных документов местных учреждений.

Покровительство Леопольдову со стороны епископа Иакова, судя по замечаниям современников, не ограничивалось только содействием публикации «Статистического описания». Интересные факты приводит Ф. В. Духовников в комплексе собранных им воспоминаний о саратовском периоде биографии Н. Г. Чернышевского. Воспоминания он собирал с конца 80-х гг. XIX в. В них встречаются высказывания о том, что в 30–40-е гг. XIX в. в Саратове было заметно «некоторое умственное оживление», связанное с деятельностью преосвященного Иакова. Духовников при этом пишет, что основу многих сочинений Леопольдова составляли материалы, собранные по инициативе Иакова – преосвященный предписывал духовенству епархии присылать «заметки и статьи географического, статистического, этнографического и исторического содержания». Эти статьи после исправления и дополнения епископ отсылал в ученые общества или передавал Леопольдову⁵².

Взаимоотношения епископа Иакова с другим саратовским историком, автором исследования по истории Золотой Орды Саблуковым имели более сложный характер. Саблуков, будучи пре-

подавателем саратовской семинарии, находился в непосредственном подчинении у епископа. Духовников на основе воспоминаний современников событий писал об инициативной роли Иакова в организации археологических раскопок, которые проводили Г. С. Саблуков и протоиерей И. Шиловский на Царевском городище⁵³ (городище идентифицировалось как развалины столицы Золотой Орды). Сохранился рапорт (сообщение) протоиерея Шиловского епископу Иакову от 9 февраля 1837 г. с описанием развалин города на р. Ахтубе в Царевском уезде⁵⁴. По результатам изучения археологических находок с Царевского городища Саблуковым были написаны статьи, этот материал вошел затем в «Очерк внутреннего состояния Кипчакского царства».

Однако две статьи Саблукова – о состоянии православной церкви в Золотой Орде и о местонахождении столицы этого государства Сарая – были опубликованы в 1842 г. в «Ученых записках» Казанского университета с пометой: «сообщены преосвященным Иаковым». По мнению Клейтмана, это было всего лишь указанием на то, что статьи были отосланы в Казань епископом⁵⁵. Захаров пишет, что в результате данной публикации возникла «определенная путаница» и недвусмысленные намеки на то, что «архиерей присвоил чужие исследования». Подтверждением этого предположения являются фрагменты из воспоминаний Н. Г. Чернышевского, а также из упомянутых выше записей Духовникова и неопубликованных писем Н. И. Костомарова. Захаров, со своей стороны, полагает, что Иаков не желал присваивать чужие труды. В качестве аргумента он приводит тот факт, что через год после публикации в Казани эти же статьи были помещены Саблуковым на страницах «Саратовских губернских ведомостей»⁵⁶.

Следует заметить, что сведения о руководстве со стороны епископа Иакова научной деятельностью духовенства Саратовской епархии, собранные Лебедевым, и дополнительные материалы по данному вопросу, найденные Клейтманом, свидетельствуют о своеобразном отношении преосвященного к трудам своих подчиненных. Судя по тому, как Иаков распоряжался «заметками и статьями» (выражение Духовникова), которые они присылали, епископ не считал их полноправными авторами. Он передавал некоторые статьи Леопольдову, другие – использовал в своих собственных трудах «по расколу». Очевидно, представления Иакова об авторском праве отличались от тех, которые были выработаны к началу XIX в. Именно это и могло послужить причиной публикации статей Саблукова в Казани с указанием о том, что они сообщены епископом. Возможно, автору статей пришлось обращаться к редактору «Ученых записок» за разъяснениями. Результатом этого стало опубликование данных статей в «Саратовских губернских ведомостях» с указанием имени Саблукова.



Несмотря на стремление Иакова воспользоваться трудами своих подчиненных, в том числе и Саблукова, все же следует признать его положительную роль в создании исторического исследования преподавателем семинарии. Преосвященный организовал археологические раскопки Царевского городища и содействовал участию в них Саблукова. Насколько можно судить по результатам его творческой деятельности, епископ не создавал ему препятствий, возможно, даже и устранял возникавшие трудности. Клейтман на основании имеющихся данных об отношении Иакова к своему подчиненному считает возможным сказать о благорасположенности епископа к Саблукову⁵⁷.

Сведения об обстоятельствах, при которых были созданы научные исследования Саблукова и Леопольдова, показывают, что оба историка пользовались покровительством со стороны высокопоставленных лиц. Работа Саблукова в этом направлении осуществлялась при содействии епископа Иакова. Архиерей снабжал материалами историко-статистического содержания и Леопольдова. Для последнего очень важной была также поддержка со стороны лиц, занимавших пост губернатора. Если обратиться к суждениям Бердинских об особенностях того периода развития провинциальной историографии, к которому относится появление трудов Саблукова и Леопольдова, то, по его мнению, в 1830–1860 гг. уже можно отметить результаты деятельности губернских статистических комитетов. Оно выразилось в создании общественного актива комитетов из любителей истории в крае, а также в публикации немногих собранных материалов на страницах неофициального отдела местных «Губернских ведомостей».

О деятельности саратовского губернского статистического комитета в период до середины 50-х гг. XIX в. известно очень мало. Первое его заседание состоялось 18 мая 1834 года. Председателем его, как и в других губерниях, являлся сам губернатор, неизменными членами статкомитета были другие высшие должностные лица – предводитель дворянства, прокурор, управляющий Саратовской конторой иностранных поселенцев, директор училищ губернии, управляющий казенной палатой, представители всех имевшихся в губернии конфессий и ряд других должностных лиц⁵⁸. Возможно, Леопольдов, который с 1836 г. был членом-корреспондентом Статистического отделения совета Министерства внутренних дел, был членом саратовского статкомитета со времени его создания.

Плодотворный период для историков, которые работали в составе Саратовского статкомитета, начался в середине 1850-х гг. В 1852 г. в связи с реорганизацией Статистического отделения МВД губернские статкомитеты впервые получили денежные средства, им разрешили иметь одного штатного работника – на полставки⁵⁹.

Секретарем Саратовского губернского статкомитета в 1855–1856 гг. работал один из крупнейших русских историков Н. И. Костомаров⁶⁰, а позднее, в 1860–1864 гг. – видный публицист, историк и писатель Д. Л. Мордовцев⁶¹. В числе его действительных членов состоял Леопольдов. С 1858 г. комитет начал издавать Памятные книжки Саратовской губернии (или Адрес-календари). Помимо статистических данных в них помещались очерки об отдельных городах и уездах, в которых содержались исторические сведения.

Вопрос о том, насколько губернский статистический комитет мог повлиять на создание исследований по истории Саратовского Поволжья в период до 1852 г., требует дополнительного изучения. Более определенно можно судить о положительной роли, которую сыграла в процессе создания исторических трудов поддержка со стороны высокопоставленных лиц – губернаторов и архиерея Иакова, как свидетельствуют изложенные выше факты.

При изучении историографической ситуации в русской науке 1840-х гг. Боярченков констатировал отсутствие прочной общественной институционализации историков. Рассматривая сообщество ученых с точки зрения их социальных связей, он указал на «крайне уязвимые социальные позиции исследователя отечественной старины». Боярченков пишет: «Покинув императорский дворец со смертью Карамзина, историография еще не нашла себе нового прочного пристанища»⁶². В этой ситуации, по мнению Боярченкова, в 1840-е гг. оставался актуальным «принцип патроната», который ранее успешно был реализован в деятельности кружка Румянцева – «принцип покровительства знанию о прошлом со стороны просвещенных аристократов, облеченных, как правило, доверием верховной власти»⁶³. Выводы Боярченкова основаны на изучении социальных связей историков, которые работали в столичных городах.

Приведенные выше сведения об условиях, в которых были созданы первые исследования по истории Саратовского Поволжья, показывают, что и провинциальные историки в те годы не могли обойтись без поддержки высокопоставленных лиц. На местном уровне покровителями выступали начальники губернии. Важной особенностью патрональных связей в Саратовской губернии можно назвать активную роль главы епархии в данной сфере. Епископ Иаков выступал не только покровителем, но также инициировал деятельность своих подчиненных в осуществлении историко-статистических исследований. Изучение обстоятельств, при которых создавались первые исследования по истории в других губерниях, поможет прояснить вопрос о том, была ли позиция главы Саратовской епархии исключительным явлением, или преосвященный Иаков не был одинок в своем отношении к изучению местной истории.



Примечания

- ¹ Бердинских В. А. Русская провинциальная историография второй половины XIX века // Бердинских В. А. Уездные историки. Русская провинциальная историография. М., 2003. С. 21.
- ² Бердинских В. А. Вступление // Бердинских В. А. Уездные историки... С. 11.
- ³ Там же. С. 12.
- ⁴ Бердинских В. А. Русская провинциальная историография второй половины XIX века... С. 19–312.
- ⁵ Там же. С. 43.
- ⁶ Там же. С. 41.
- ⁷ Там же. С. 42–43.
- ⁸ Там же. С. 44.
- ⁹ Там же. С. 41.
- ¹⁰ Там же. С. 45–46.
- ¹¹ Там же. С. 49.
- ¹² Боярченков В. В. Местная история в контексте концептуальных поисков российской историографии 1820–1830-х годов // Изв. Рос. гос. пед. ун-та им. А. И. Герцена. 2009. № 118. С. 14.
- ¹³ Там же. С. 10–11.
- ¹⁴ Там же. С. 14.
- ¹⁵ Там же. С. 10.
- ¹⁶ Там же. С. 11.
- ¹⁷ Там же. С. 14.
- ¹⁸ Саблуков Г. С. Очерк внутреннего состояния Кипчакского царства // Саратовские губернские ведомости. 1844. № 26–36.
- ¹⁹ [Леопольдов А. Ф.] Исторический очерк Саратовского края. Соч. Андрея Леопольдова. М., 1848. 195 с.
- ²⁰ Саблуков Г. С. Очерк внутреннего состояния Кипчакского царства. Казань, 1895. 60 с.
- ²¹ Там же. С. 3.
- ²² См.: Хованский Н. Ф. Саратовские губернские ведомости. (История их издания) // Саратовский край. Исторические очерки, воспоминания, материалы. Саратов, 1893. Вып. 1. С. 275–276.
- ²³ См.: Соколов В. П. Саратовская ученая архивная комиссия за 25 лет ее существования. Саратов, 1911 [6]. 262 с.
- ²⁴ Гераклитов А. А. История Саратовского края в XVI–XVII вв. Саратов, 1923. С. 28.
- ²⁵ Там же.
- ²⁶ Леопольдов А. Ф. Краткое статистическое обозрение Саратовской губернии // Вестник Европы. 1826. № 14. С. 99–123.
- ²⁷ Миронов В. Г. К истории саратовского краеведения // Четыре века : сб. ст., посвящ. 400-летию Саратова. Саратов, 1991. С. 34–35.
- ²⁸ См.: Соколов С. Д. Саратовцы – писатели и ученые : материалы для био-библиогр. словаря. Саратов, 1913–1916. С. 156.
- ²⁹ См.: Миронов В. Г. Указ. соч. С. 35.
- ³⁰ См.: Демченко А. А. У истоков саратовского краеведения // Годы и люди. Саратов, 1990. Вып. 5. С. 168–183.
- ³¹ Саратовские епархиальные ведомости. 1882. № 31, 32, 33, 36, 37.
- ³² См.: ГАСО. Ф. 135. Оп. 1. Д. 2210. Л. 38.
- ³³ Там же. Л. 2–2об.
- ³⁴ См.: Лебедев А. А. Преосвященный Иаков (Вечерков), архиепископ Нижегородский и Арзамасский и его рукописное собрание // Труды СУАК. 1911. Вып. 30. С. 1–96.
- ³⁵ Лебедев А. А. Рукописные собрания в Саратове // Труды СУАК. 1909. Вып. 25. С. 334.
- ³⁶ См.: Клейтман А. Л. Епископ Саратовский и Царицынский Иаков (Вечерков) в церковной и общественной жизни России первой половины XIX века. Волгоград, 2014. С. 96–111.
- ³⁷ См.: Захаров В. М. Саратовская ученая архивная комиссия и ее преемники. Ч. 1. Саратовская ученая архивная комиссия в 80-е – 90-е гг. XIX века. Балашов, 2002. С. 3; Захаров В. М. Основатели саратовского краеведения (А. Ф. Леопольдов и Г. С. Саблуков). Саратов, 2011. С. 8.
- ³⁸ Рукопись хранится в ОР РНБ. Ф. 50. F № IV 68.
- ³⁹ Дружинин Н. К. Развитие основных идей статистической науки. М., 1979. С. 17.
- ⁴⁰ Там же. С. 36.
- ⁴¹ См.: Захаров В. М. Основатели саратовского краеведения... С. 19–20.
- ⁴² См.: Описание Саратовского наместничества // Собрание сочинений, выбранных из месяцесловов за разные годы. СПб., 1790. Ч. 6. С. 23–62.
- ⁴³ См.: Топографическое и историческое описание Саратовской губернии. Волгоград, 2011. 240 с.
- ⁴⁴ См.: Клейтман А. Л. «Топографическое и историческое описание Саратовской губернии» как памятник провинциальной историографии и исторический источник // Топографическое и историческое описание Саратовской губернии. С. 17.
- ⁴⁵ Там же.
- ⁴⁶ Леопольдов А. Ф. Краткое статистическое обозрение Саратовской губернии... С. 99–123.
- ⁴⁷ См.: Соколов С. Д. Указ. соч. С. 155.
- ⁴⁸ См.: Гусакова З. Е. Саратовские губернаторы // Энциклопедия Саратовского края (в очерках, событиях, фактах, именах). Саратов, 2002. С. 352.
- ⁴⁹ РГИА. Ф. 1290. Д. 114. Л. 18об.
- ⁵⁰ См.: Захаров В. М. Основатели саратовского краеведения... С. 57–58.
- ⁵¹ См.: [Леопольдов А. Ф.] Статистическое описание Саратовской губернии, составленное Андреем Леопольдовым : в двух частях. СПб., 1839. [190+145+2 с.] См.: Захаров В. М. Указ. соч. С. 58.
- ⁵² Николай Гаврилович Чернышевский, его жизнь в Саратове. (Рассказы саратовцев в записи Ф. В. Духовникова) // Н. Г. Чернышевский в воспоминаниях современников. М., 1982. С. 40–41.
- ⁵³ Там же.
- ⁵⁴ ГАСО. Ф. 12. Оп. 1. Д. 506 а. Л. 44–49.
- ⁵⁵ Клейтман А. Л. Епископ Саратовский и Царицынский... С. 90.
- ⁵⁶ См.: Захаров В. М. Указ. соч. С. 128–129.



- ⁵⁷ См.: Клейтман А. Л. Епископ Саратовский и Царицынский... С. 90.
- ⁵⁸ См.: Гусакова З. Е. Историческая справка к фонду Саратовского статистического комитета. ГАСО. Ф. 421.
- ⁵⁹ См.: Плошко Б. Г., Елисеева И. И. История статистики. М., 1990. С. 74–76.
- ⁶⁰ См.: Костомаров Н. И. Автобиография // Костомаров Н. И. Исторические произведения. Автобиография. Киев, 1989. С. 496–501.
- ⁶¹ См.: Момот В. С. Даниил Лукич Мордовцев : Очерк жизни и творчества. Ростов н/Д, 1978. С. 46–47.
- ⁶² Боярченков В. В. Историческая наука в России 1830–1870-х гг. : поиск новой концепции русской истории : автореф. дис. ... д-ра ист. наук. Н. Новгород, 2009. С. 24.
- ⁶³ Там же. С. 27, 39.

Образец для цитирования:

Майорова А. С. Изучение истории Саратовского Поволжья в первой половине XIX века // Изв. Саратов. ун-та. Нов. сер. Сер. История. Международные отношения. 2018. Т. 18, вып. 2. С. 242–249. DOI: 10.18500/1819-4907-2018-18-2-242-249.

Cite this article as:

Mayороva A. S. The Study of Saratov Volga Region's History in the First Half of the XIX Century. *Izv. Saratov Univ. (N. S.), Ser. History. International Relations*, 2018, vol. 18, iss. 2, pp. 242–249 (in Russian). DOI: 10.18500/1819-4907-2018-18-2-242-249.



УДК 94(47).084.3

РОЛЬ МОЗДОКСКОГО СЪЕЗДА НАРОДОВ ТЕРЕКА В НАЛАЖИВАНИИ ПОЛИТИЧЕСКОГО СОЮЗА МЕЖДУ ИНГУШЕТИЕЙ И БОЛЬШЕВИКАМИ

Т. Х. Матиев

Матиев Тимур Хусенович, кандидат исторических наук, доцент кафедры истории, Ингушский государственный университет, Магас, tmt_77@list.ru

Статья посвящена анализу предпосылок, основных движущих сил, итогов и последствий действий большевистской фракции во главе с С. М. Кировым на Моздокском съезде народов Терека в январе 1918 г. В статье указано, что данный форум был первым опытом сотрудничества большевиков и ингушей в политической сфере. Разгоревшаяся в конце 1917 г. на Тереке междоусобная война, в которую была втянута Ингушетия, могла быть превращена реакционными силами в инструмент истребления целых неугодных народов региона. Правые даже попытались найти компромисс с большевиками для привлечения их на свою сторону в планируемой истребительной этнической войне. В статье указано на то, что позиция, занятая лидером терских большевиков С. Кировым стала в данной ситуации определяющей. Во многом благодаря проведению такой политики стал возможным в дальнейшем долговременный и прочный военно-политический союз между красными и ингушами в 1918–1920 гг.

Ключевые слова: Моздокский съезд, Киров, социалистический блок, советская власть, Горская республика, национальная политика, Владикавказ, Ингушетия.

The Role of the Mozdok Congress of the Terek Peoples in Establishing a Political Union between Ingushetia and the Bolsheviks

T. H. Matiev

Timur H. Matiev, ORCID 0000-0002-0703-185X, Ingush State University, 7, Zyazikov Ave., Magas, Ingushetia, 386001, Russia, tmt_77@list.ru

The article is devoted to the analysis of the prerequisites, the main driving forces, the results and consequences of the actions of the Bolshevik faction led by S. M. Kirov at the Mozdok congress of the Terek peoples in January 1918. The article points out that this forum was the first experience of cooperation between the Bolsheviks and the Ingush in the political sphere. At the end of 1917 Terek was engulfed in the internecine war, which Ingushetia was drawn into, and which could be turned into a tool for the extermination of entire «undesired» peoples in the region. The rightists even tried to find a compromise with the Bolsheviks to attract them to their side in the planned exterminatory ethnic war. The article points out that the position taken by the leader of the Terek Bolsheviks, S. Kirov, has become decisive in this situation. To a large extent it was due to this policy that a long-lasting and stable military and political alliance between the Reds and the Ingushs in 1918–1920 became possible.

Key words: Mozdok congress, Kirov, Socialist block, Soviet power, Mountain republic, national policy, Vladikavkaz, Ingushetia.

DOI: 10.18500/1819-4907-2018-18-2-250-253

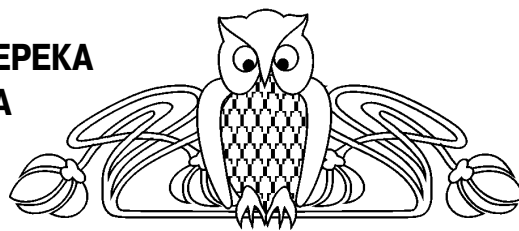

Гражданская война на Северном Кавказе и конкретно в Терской области началась даже раньше, чем в остальной России. Этому способствовал целый ряд нерешенных проблем, доставшихся в наследство от рухнувшего монархического режима: малоземелье большинства горского и части казачьего населения, сложные межнациональные отношения, недальновидная административная политика царизма, необустроенность социальной жизни населения (образования, здравоохранения и др.).

Последние дни декабря 1917 г. и начало января 1918 г. были ознаменованы наступлением форменного хаоса в столице Терской области. Владикавказ, забитый возвращающимися с фронта деморализованными воинскими частями, люмпенами и мародерами всех мастей, превратился в зону, свободную от всякой власти и ограничений, хотя номинально там размещались целых два правительства: Терско-Дагестанское и Войсковое.

Ни то ни другое не контролировало ситуацию далее здания, в котором размещалось. Даже эту власть приходилось поддерживать, надеясь на прочность заповор и баррикад, как, например, в резиденции Войскового правительства Атаманском дворце, двери которого были завалены мешками с песком и заставлены баррикадами из мебели.

4 января 1918 г. близ Владикавказа взводом казачьего полка были убиты 5 ингушей¹, после чего «толпы ингушей съехались во Владикавказ»². Столкновения в городе продолжались неделю и сопровождалась грабежом Владикавказа как с той, так и с другой стороны³, а также со стороны различных деморализованных воинских формирований, переброшенных в октябре 1917 г. во Владикавказ «для защиты интересов горцев» и «водворения порядка»⁴.

Толпа солдат и люмпенов предприняла попытку взять штурмом так называемый Симоновский дом во Владикавказе, где временно размещалась штаб-квартира Ингушского полка Туземной конной дивизии, выведенного на родину с фронта. Среди погромщиков распространились слухи, будто бы там скрыта полковая казна, хотя на самом деле сейф был пуст, и добычи для грабителей там все равно не было. Тем не менее, защитники Симоновского дома вынуждены были держать осаду против многократно превосходящих сил погромщиков на протяжении нескольких суток⁵.

Горское правительство, находившееся во Владикавказе, бежало в Базоркино – крупнейшее



селение плоскостной Ингушетии вблизи Владикавказа. Некоторые источники утверждают, что оно передало ингушам 6 гаубиц⁶, но, скорее всего, под этими орудиями понимаются те 6 (по другим данным 8) гаубиц, которые были захвачены отрядом ингушского ветерана Туземной конной (Дикой) дивизии, будущего активного участника гражданской войны на Тереке Хизира Орцханова в учебной команде во время преследования деморализованных солдатско-люмпенских группировок после освобождения Симоновского дома⁷. Для ингушей, отряды которых под командой мулл и штаба во главе с полковником Гойговым вели тяжелые позиционные бои по всему периметру границ Ингушетии, эта помощь была очень важна⁸.

Между тем правые, используя усиление активности деструктивных элементов (законмерное в условиях начавшегося хаоса), рост количества неподконтрольного никому оружия на руках у населения (связанный с возвращением на родину частей Дикой дивизии, разбродом в частях регулярной армии и т. д.), намеревались извлечь из существующего положения максимальную выгоду. Однако на деле неожиданно выигрышно воспользовались сложившейся ситуацией как раз их антиподы – большевики, позиции которых, казалось бы, навсегда были подорваны событиями декабря 1917 г. во Владикавказе, когда местный комитет партии был разгромлен враждебными Советской власти офицерами в изобилии наводнивших столицу Терской области частей.

Именно правые перешли в политическое контрнаступление на I съезде народов Терека, созванном в январе 1918 г. в Моздоке. Они рассчитывали использовать съезд, начинавший свою работу 25 января, в качестве политического обоснования готовящейся истребительной войны против наиболее «неблагонадежных» (а в революционной ситуации особенно) ингушей и чеченцев⁹. Об этом говорит национальный состав делегатов – а именно то, что на съезде были представлены все народы Терской области, за исключением ингушей и чеченцев¹⁰. Выступившие на съезде представители казачьей контрреволюции требовали санкции съезда для общего наступления на чеченцев и ингушей¹¹.

Таким образом, именно эти два народа должны были по замыслу правых быть фактически поставленными вне закона и стать общим врагом, объединявшим часто враждебно настроенные по отношению друг к другу политические силы области на этнической почве.

В первый же день работы съезда командир конного полка Сунженской линии Таширов торжественно объявил: «Исчерпав все меры примирения с ингушами, вы – славные сыны Сунженцы, ученики нашего светлого героя Слепцова, решили мир себе завоевать оружием. Вы стали с открытой грудью на защиту наших родных гнезд... Я знаю,

что враг наш силен, и борьба с ним нелегка, но он не организован, как мы, а потому его легко побить при хорошей организации наших сотен»¹².

Помимо политического решения о начале антиингушской войны, на съезде, как видим, начали уже прорабатываться вопросы чисто военного, оперативно-тактического характера. Из этого можно сделать вывод, что в решении съезда в политическом смысле его организаторы не сомневались.

Глава «Казачьего военного совета», созданного в декабре 1917 г. в Моздоке для координации чечено-ингушского погрома, полковник Рымарь открыто заявил в первый же день работы съезда, что 50 тысяч казаков и офицеров ждут сигнала для наступления¹³. Основания для такого заявления давала большая подготовительная работа, заслуживающая лучшего применения, проведенная организаторами съезда накануне его созыва.

Решимость правых встревожила умеренные силы области и левых. Ещё 15 (28) января во Владикавказе состоялось совещание представителей областных организаций большевиков, меньшевиков, керменистов (представителей левой осетинской партии), эсеров, грузинских федералистов, решивших образовать Интерпартийное бюро социалистов. «Главные задачи объединения, – говорилось в обращении бюро, – борьба с контрреволюцией и предотвращение быстро надвигающейся межнациональной войны, грозящей потопить в крови не только революцию, но и местные народы»¹⁴.

«Решение» национального вопроса организаторам съезда из правого лагеря виделось, похоже, первоочередным. В отличие от не представляющих пока явной опасности в свете декабрьских событий во Владикавказе большевиков, все еще продолжавшие сопротивление ингуши казались правым большей угрозой. Видимо, этим объясняется факт удивительной политической уступчивости организаторов съезда, которые, казалось, готовы были пойти на любые компромиссы в политической сфере. Так, делегат Кизлярского отдела внес предложение немедленно рассмотреть вопрос о признании власти Совета Народных Комиссаров, чтобы якобы «получить поддержку в борьбе против горцев»¹⁵.

Однако большевики проявили себя более дальновидными и искусными политиками, чем правые. Они ухватились за факт их приглашения на съезд, которое было связано, очевидно, с тем, что правые, настроив против ингушей и чеченцев конгломерат различных национальных и политических групп, включая и эсеров, вынуждены были учитывать мнение последних и выслушивать точку зрения если не всех национальностей (о чем говорит факт неприглашения ингушей и чеченцев), то хотя бы всех партий. Киров, считавший, что надо принимать участие в съезде, сам возглавил пятигорскую группу по подготовке к нему (владикавказской руководил Буачидзе)¹⁶.



К этому времени положение режима большевиков (прежде всего в центре) начало стабилизироваться. Ленин и Троцкий пошли на временный союз с эсерами, и не исключено, что представители последних в Терской области сыграли свою роль в приглашении опальных большевиков на Моздокский съезд. На самом съезде Киров и его сторонники также учли изменения в генеральной линии своего ЦК (вряд ли они стали бы проявлять собственную инициативу в подобном вопросе – хотя фигуры калибра Кирова могли тогда еще позволять себе «в интересах дела» некоторое лавирование). Они пошли на создание так называемого «социалистического блока» с меньшевиками и эсерами, куда, правда, не вошла «часть большевиков, присутствовавших на съезде... и обвинивших С. М. Кирова, С. Г. Буачидзе и др. в соглашательстве с мелкобуржуазными партиями»¹⁷.

Для нас гораздо интереснее отношение вновь сколоченного блока, в котором сразу стали заметны именно большевики, к главному вопросу Моздокского съезда – ингушскому. Это отношение лучше всех выразил Киров, заявив в ответ на упоминавшееся «заманчивое» предложение размена признания власти СНК на санкционирование кампании репрессий против ингушей: «Если мы будем признавать власть Советов только для того, чтобы разделаться с другими народностями оружием, то лучше не признавать этой власти...»¹⁸

Тем не менее, не стоит думать, что подобное заявление далось Кирову легко. Ему пришлось выдержать не только нападки «партии войны», но и части своих однопартийцев, ставивших национальные интересы выше социалистического интернационализма. Так, грозненская фракция большевиков в лице своих видных представителей Н. Гикало и Г. Иоаннисиани, не разделяли миротворческого пафоса кировского выступления. Т. Музаев считает причиной этого афронта владикавказской фракции большевиков во главе с Кировым и Буачидзе изменение расклада политических сил в столице Терской области в начале 1918 г., связанное с утратой позиций как Войсковым (окончательно прекратившим деятельность в день начала Моздокского съезда и объявившим о самороспуске)¹⁹, так и Терско-Дагестанским правительством. Образовавшийся вакуум гражданской власти рисковали заполнить наиболее воинственные и организованные (чем и похвалялся Таширов) силы в виде казачье-офицерских группировок²⁰.

Более того, Киров пошел на такой шаг, который даже сегодня осмелился бы сделать не каждый деятель любой европейской партии. По его инициативе большевики на съезде поддержали предложение социалистического блока о снятии (!) с повестки дня вопроса об отношении к СНК, «чтобы избежать раскола с большим трудом сколоченного большинства съезда...»²¹ Зато в обмен у съезда было вырвано отклонение плана «окончательного решения» ингушского вопроса.

За мирные переговоры проголосовало 168 делегатов, за войну 132²².

Вместо планируемой анафемы ингушам и чеченцам «Съезд призвал народы Терской области к прекращению братоубийственной войны и решил созвать новый съезд с участием всех народов, в том числе чеченцев и ингушей». Этим форумом не ограничился, и «была избрана делегация, которая должна была немедленно добиться прекращения военных действий»²³.

Однако, как нам представляется, уместно в данном случае также предположить и наличие еще одного важного обстоятельства. Киров, хорошо знавший местную ситуацию, в том числе и национальную, имел все основания считать, что представители ингушской национально-интеллектуальной элиты хорошо помнят и ценят его позицию по проблемам области и положению в ней ингушей в бытность журналистом терских газет десятилетием ранее. Более того, в рассматриваемый момент такие надежды Кирова могли быть практически уверенностью после недавнего успешного опыта общения не только с гражданскими, но и военными представителями ингушской элиты в период подавления корниловского мятежа. Напомним, что в те августовские дни 1917 г. именно Ингушский полк Дикой дивизии, отказавшись после общения с Кировым и членами «мусульманской делегации» войти в Петроград и железной рукой подавить сопротивление Корнилову в столице, предрешил провал мятежа.

В условиях, когда гражданские власти во Владикавказе потеряли свои позиции, и объективно усиливалась партия войны, все более насущным становилась необходимость поиска новых союзников в деле утверждения власти Советов на Тереке. В качестве такого союзника по логике вещей все привлекательнее становились именно ингуши, как наиболее близкий к центру Терской области горский народ, к тому же настроенный (пусть и по другим причинам, нежели большевики) против их врагов из числа казачье-офицерской фракции и уже имеющий опыт вооруженной борьбы, а значит – и какое-то подобие военной организации.

Таким образом, действия Кирова укладывались не только в пропагандистское русло улучшения имиджа своей партии в глазах горских народов, но и несли вполне объяснимую практическую нагрузку поиска эффективного и надежного союзника в условиях становящейся все более осязаемой реальностью гражданской войны на юге России. И в этих условиях на выбор Кирова и возглавленных ими владикавказских большевиков большое влияние оказал, как нам представляется, не только фактор трезвого политического расчета, но и хорошее знание истории и психологии горцев. Вопреки рисовавшемуся черносотенной пропагандой вкупе с криминальными колонками местных газет образом горца как человеко-зверя, которому чужды всякие цивилизованные представления о морали и этике, Киров понимал,



что на наибольший отклик может рассчитывать та политическая сила, которая демонстративно протянет руку этим партиям. И (тут уже действительно как прагматичный политик) еще Киров понимал, что реальных уступок для этого придется сделать не так уж много – горская масса не меньше оценит красивый жест и громкое слово, чем реальные шаги. А когда придет пора делать эти шаги, возможно, отпадёт и надобность в подобных союзниках-попутчиках.

Так или иначе, Киров со свойственной ему решительностью и энергичностью на Моздокском и Пятигорском съездах начал действия по налаживанию этого, оказавшегося судьбоносным для советской власти в регионе союза, встав в оппозицию к планам объявления войны ингушам и чеченцам. В дальнейшем эта линия, проводимая им, стала во многом определяющим фактором при выборе основной массой ингушей стороны в Гражданской войне в России.

Примечания

- 1 См.: *Мартirosian Г. К.* История Ингушии. Орджоникидзе, 1933. С. 208.
- 2 *Хейр-Хаев (Гойгов А.-Г.)*. Этапы революции в Ингушетии // *Горский вестн.* 1924. № 2. С. 42.
- 3 Там же. С. 43.
- 4 *Этенко Л. А.* Ленин и горцы Северного Кавказа. Орджоникидзе, 1975. С. 74.
- 5 См.: *Музаев Т. М.* Союз горцев. Русская революция и народы Северного Кавказа, 1917 – март 1918 гг. М., 2007. С. 333.
- 6 *Хейр-Хаев (Гойгов А.-Г.)*. Указ. соч. С. 43–44.
- 7 См.: *Музаев Т. М.* Указ. соч. С. 332.
- 8 См.: *История Ингушетии*. 4-е изд., доп. / ред. Н. Д. Кодзоев. Ростов на/Д, 2013. С. 417.
- 9 Там же. С. 418.
- 10 См.: *Очерки истории Чечено-Ингушской АССР* : в 2 т. Т. 2. Грозный, 1972. С. 27.
- 11 *История Ингушетии*. С. 418.
- 12 *Музаев Т. М.* Указ. соч. С. 350.
- 13 См.: *Победа Советов на Тереке – торжество ленинского интернационализма*. Орджоникидзе, 1983. С. 108.
- 14 *Музаев Т. М.* Указ. соч. С. 350.
- 15 *История Ингушетии*. С. 418.
- 16 См.: *Элердов В. В.* В борьбе за Советскую Власть // *О Сергее Кирове*. Воспоминания, очерки, статьи современников / сост. М. И. Владимиров. М., 1985. С. 46.
- 17 *Этенко Л. А.* Тактика компромиссов в борьбе за власть Советов на Северном Кавказе // *Гражданская война на Северном Кавказе*. Махачкала, 1982. С. 72.
- 18 *История Ингушетии*. С. 418.
- 19 См.: *Музаев Т. М.* Указ. соч. С. 351.
- 20 Там же.
- 21 *Этенко Л. А.* Тактика компромиссов в борьбе за власть Советов на Северном Кавказе. С. 72.
- 22 См.: *Музаев Т. М.* Указ. соч. С. 352.
- 23 *История Ингушетии*. С. 418.

Образец для цитирования:

Матиев Т. Х. Роль Моздокского съезда народов Терека в налаживании политического союза между Ингушетией и большевиками // *Изв. Саратов. ун-та. Нов. сер. Сер. История. Международные отношения*. 2018. Т. 18, вып. 2. С. 250–253. DOI: 10.18500/1819-4907-2018-18-2-250-253.

Cite this article as:

Matiev T. H. The Role of the Mozdok Congress of the Terek Peoples in Establishing a Political Union between Ingushetia and the Bolsheviks. *Izv. Saratov Univ. (N. S.), Ser. History. International Relations*, 2018, vol. 18, iss. 2, pp. 250–253 (in Russian). DOI: 10.18500/1819-4907-2018-18-2-250-253.



УДК 314.011=19(470.4)12/20|

АРМЯНЕ В ЭТНИЧЕСКОМ ПРОСТРАНСТВЕ НИЖНЕГО ПОВОЛЖЬЯ

В. А. Чолахян

Чолахян Вачаган Альбертович, доктор исторических наук, профессор кафедры отечественной истории и историографии, Саратовский национальный исследовательский государственный университет имени Н. Г. Чернышевского, vcholakhyan@yandex.ru

В статье рассматриваются различные аспекты исторической и современной геодемографической динамики армянского населения Нижнего Поволжья. Автор изучает миграционную историю армян в регионе, их численность и половозрастной состав, а также роль этнических процессов в изменении состава населения Саратовской области.

Ключевые слова: Нижнее Поволжье, армяне, миграция, демография, урбанизация.

The Armenians in the Ethnic Area of the Lower Volga Region

V. A. Cholakhian

Vachagan A. Cholakhyan, ORCID 0000-0003-3474-5214, Saratov State University, 83, Astrakhanskaya Str., Saratov, 410012, Russia, vcholakhyan@yandex.ru

The article discusses various aspects of historical and contemporary geodemographic dynamics of the Armenian population of the Lower Volga region. The author examines the migration history of the Armenians in the region, their number and sex-age composition, as well as the role of ethnic processes in changing the composition of the Saratov region population.

Key words: Lower Volga region, Armenians, migration, demography, urbanization.

DOI: 10.18500/1819-4907-2018-18-2-254-263

Одним из направлений миграции армян являлось Поволжье. В Поволжском регионе армянские купцы появились еще в раннем Средневековье. Они торговали шелком, коврами и другими восточными товарами. В Великих Булгарах в начале X в., по свидетельству арабского путешественника Ибн-Фадлана, юрта царя, «вмещающая тысячу душ, была услана армянскими коврами»¹. Армянское население в Поволжье значительно увеличилось в XI в. после разорения Армении тюрками-сельджуками и ростом числа беженцев. Строительство каменных домов в Волжской Булгарии исследователи связывают с деятельностью армянских мастеров-строителей. По мнению А. П. Смирнова, «армянская архитектурная школа» оказала большое влияние не только на формирование булгарского зодчества, но и на развитие «лучших традиций резьбы по камню» на всем Востоке².

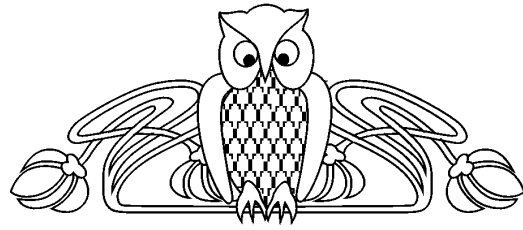

В середине XIII в., вскоре после появления в Закавказье монголов многие армяне были вынуждены переселиться в Нижнее Поволжье³. На основании армянских рукописей, Г. Айвазовский предположил, что после разгрома монголами города Ани часть оставшегося в живых населения переселилась в Сарай – столицу Золотой Орды⁴. Эту же версию со ссылкой на предыдущего автора поддерживал известный советский археолог А. Л. Якобсон⁵. Наиболее раннее свидетельство о золотоордынских армянах принадлежит посланнику французского короля Людовика IX Рубруку. В июле 1253 г. он был принят наследником ордынского престола Сартаком в летней ставке на западном берегу Волги, где и встретил армян, служивших переводчиками с арабского⁶. Весной 1254 г. Хан Батый и Сартак приняли в Сарае посольство во главе с царем Киликийской Армении Хетумом⁷. Примерно в 60 – 70-х гг. XIII в. на Волгу в местность Ак-Сарай, прибыла большая группа армян, занимавшихся торговлей и ремеслами. В 1299 г. они вопреки воле хана отправились в Крым⁸.

Особенно интересна памятная запись армянской рукописи 1319 г., составленная писцом Хачатуром по поручению архиепископа Погоса. После описания города, обилия судов и суровых зимних условий, автор указал «... написано сие в столице Сарай, что находится в северной стороне близ Каспийского моря и большой реки Итиль... под покровительством церкви св. Богородицы и животворящего св. Знамени»⁹.

Археологические исследования в Царевском городище (Сарай ал-Джедид по монетному чекану) свидетельствуют о постоянном проживании здесь армян. Среди материалов из раскопок А. В. Терещенко, хранившихся в Эрмитаже, привлекают внимание два фрагмента неполивной керамики с оттисками именного штампа на арабском языке «Ананд сын Саркиса», что свидетельствует об армянском происхождении владельца печати. Оба фрагмента представляют собой части стенок сосудов (их толщина достигает 1,3 см, а радиус свыше 50 см) для хранения зерна и других сыпучих продуктов (по-армянски «карас»). По свидетельству Рубрука, армяне, встретившиеся ему в Сарае, постились пять дней, «... называя это постом св. Саркиса, который считается у них наибольшим святым»¹⁰.

В Саратовском областном краеведческом музее представлен большой глиняный сосуд, называемый на среднеазиатский лад «хумом»,



а по-армянски – «карасом», золотоордынского периода из Сарепты с абсолютно аналогичным оттиском сарайского штампа. Другой подобный карас был найден на Водянском городище в Волгоградской области и хранится в Волгоградском краеведческом музее¹¹. Фрагменты трех сосудов с аналогичными клеймами были найдены на Селитренном городище в Астраханской области и датируются второй половиной XIV в. Еще один целый карас с клеймом обнаружен на городище Сарайчик¹². По мнению ученых, они нанесены на карасы до обжига, принадлежат армянскому мастеру Ананду, сыну Саркиса, и свидетельствуют о привлечении свободных ремесленников в сферу производства, а их арабская надпись отражает уровень мусульманизации городского быта¹³.

Известный исследователь и руководитель археологических экспедиций на Увекском городище Д. А. Кубанкин отмечает, что «география распространения подобных находок по территории Золотой Орды весьма обширна. Из письменных источников известно, что в городах Улуса Джучи армяне работали ювелирами, кузнецами, плотниками, ткачами, красильщиками, скорняками, сапожниками, портными, садоводами и виноделами. Среди купцов упоминаются торговцы хлебом, рыбой и солью, ростовщики и работоторговцы. Как видно из этого далеко не полного списка, спектр занятий обширен и разнообразен. Данный этнос играл существенную роль в культурной и экономической жизни государства»¹⁴.

О значительном влиянии гончарной традиции мастеров из Армении на формирование местных керамических традиций писал еще А. Л. Якобсон, обративший внимание на близость поливной красноглиняной керамики Юго-Восточного Крыма и армянских городов Ани и Двина¹⁵. Современные керамисты, занимающиеся археологией золотоордынского времени, связывают появление красноглиняной поливной керамики с массовой миграцией в данный регион армянского населения¹⁶.

В ходе археологических раскопок под руководством Д. А. Кубанкина в золотоордынском Укеке был обнаружен христианский квартал и храм, насыщенный богатыми находками.

Икона «Спас на троне» найдена при раскопках в Укеке, хранится в Саратовском областном краеведческом музее. История возникновения иконы свидетельствует о том, что армянский царь Эдессы Авгарий V Уккама был болен проказой и, услышав, что в Иудее есть великий учитель, который верой исцеляет больных, послал художника, чтобы запечатлел он образ Христа. Художник не смог изобразить Христа, и тогда Христос умыл лицо, отёр его платком (убрусом), на котором остался отпечаток, и вручил его художнику. Таким образом, по преданию, Св. Мандилион – «убрус, плащ» стал первой в истории иконой, которая исцелила царя Авгария от проказы. Царь написал на Нерукотворном Образе слова «Христе Боже, вся-



кий, упоая на Тебя, не постыдится» и установил его в нише над городскими воротами.

По мнению Д. А. Кубанкина, «видимо, здесь жили люди, которые были торговцами, служителями культа и ремесленниками, металлургами и кузнецами»¹⁷. В столице Золотой Орды имелись две армянские школы, что свидетельствовало об известной многочисленности местной общины. Армянские ремесленники и купцы составляли значительную часть населения практически всех ордынских городов.

Позднее, в 1331 г., монголы заставили жителей средневековой армянской столицы Ани переселиться в Астрахань. Однако их пребывание здесь оказалось непродолжительным, поскольку во время завоевания Астрахани войсками Ивана IV армян в городе почти не было. Некоторые авторы связывают этот факт с чумой, свирепствовавшей в Астрахани незадолго до русского завоевания, а также с последующим разрушением города крымскими татарами¹⁸.

Заслуживает внимания сообщение приказчика английской торговой компании Христофора Барроу, который в 1579 г. сопровождал транспорт английских товаров с устья Северной Двины водным путём по Волге. Он оставил подробное описание каменных построек Увека (Укека): «...можно ещё видеть фигуру человека на лошади с луком в руках и колчаном стрел на боку. На одном из этих камней можно также разобрать гербовый щит с высеченными, частью разрушенными буквами, которые мы сочли за армянские»¹⁹.

Исследователь Увекского городища конца XIX в. Ф. В. Духовников описал фрагмент ещё



одной могильной плиты с эпитафической надписью. «Длина обломка $\frac{1}{2}$ аршина, а ширины различной от двух до семи вершков в середине. По камню проходят пять параллельных полосок в вершок ширины. Между полосками надпись на каком-то языке, непонятном, как мне говорил Паули, татарским муллам, знающим турецкий, татарский и арабские языки. Надпись почти вся попорчена, по-видимому, молотком, особенно на середине обломка, так что можно разобрать только букв 5 или 6...»²⁰ Сопоставив их с выдержки из записок Х. Бэрроу, автор предположил, что это армянское надгробие. Указанную находку Ф. В. Духовников планировал передать в Императорскую археологическую комиссию. Однако дальнейшая её судьба неизвестна²¹.

По утверждению Д. А. Кубанкина, «на современном уровне исследования мы можем с уверенностью говорить лишь о том, что данный народ активно осваивал золотоордынское Поволжье на пространстве от Болгара до Сарая, имея в этих городах собственные кварталы и храмы»²².

Согласно русским источникам (Сказание о Мамаевом побоище), армяне участвовали в Куликовской битве на стороне темника и беклярибека Мамая²³. Они упоминаются в числе других народов: фряги (итальянцы), бесермены (бесермяне в Волжской Булгарии), черкасы (абхазо-адыгские племена), ясы (аланы), буртасы, воины которых были в армии Мамая. По мнению А. Б. Малышева, «армянские отряды, присутствовавшие в войсках Мамая, происходили с территории Крыма. Это косвенно подтверждается сообщениями крымских армянских авторов о Мамае, которые весьма благожелательно относились к нему»²⁴. Известно, например, что в 1365 г., когда Мамай захватил Солхат, он принудительно мобилизовал 2000 человек в свою армию, в том числе армян²⁵.

Армянские общины оказали весьма значительное влияние на культуру Золотой Орды и других народов, проживавших здесь. Это влияние проявилось в храмовой архитектуре греческих церквей, мусульманских мечетей и еврейских синагог, в строительстве оборонительных сооружений и объектов городского благоустройства. Армянские традиции прослеживаются в архитектурном декоре храмов, зданий и надгробий: сельджукский стиль, мозаика, майолика. Довольно существенным было влияние армянского ремесла на гончарные технологии в Золотой Орде. С другой стороны, сами армяне испытали весьма значительное этнокультурное влияние со стороны монголов, тюрок, греков, итальянцев, русских и других народов Золотой Орды. Весьма распространённым в армянской среде стало использование арабского алфавита, особенно в эпитафике, а также тюркской лексики в личных именах²⁶.

Переход Поволжья под власть Российского государства создавал перспективы для стабильного социально-экономического развития региона, что послужило стимулом не только для закреп-

ления армянского населения на Юге России, но и привлечения сюда новых групп армян из Закавказья и Ирана.

С упадком Орды и запустением ордынских городов прекратили существование и местные армянские общины, как несколькими веками раньше «растворились» территориальные группы армян вместе со столичным Итилем и другими центрами Хазарского каганата. После завоевания Булгара русскими войсками в 1431 г. многие армяне переселились в Казань, где появились две армянские улицы и церковь. Впоследствии в 1839 г. в Казанском университете была открыта первая в России кафедра армянского языка и литературы, которую возглавил известный ученый-просветитель С. И. Назарьянц, назначенный в 1849 г. на должность заведующего кафедрой восточных языков и литературы Лазаревского института в Москве²⁷. Как отмечает Т. Титова, «деятельность С. Назарьянца отражает тот факт, что в середине XIX в. в среде армянского населения Казани, наряду с торговцами и ремесленниками, начала формироваться новая страата – «интеллигенция», поддерживавшая связи как с местной элитой, так и с другими армянскими колониями»²⁸. Внук С. И. Назарьянца, Герасим Назарьянц, стал в 1909 г. одним из первых студентов вновь образованного Императорского Николаевского Саратовского университета²⁹. Всего же в 1909–1916 гг. на медицинском факультете Саратовского Императорского Николаевского университета обучалось 19 представителей армяно-григорианского вероисповедания³⁰.

Армяне внесли определенный вклад и во взятие Казани войсками Ивана Грозного в 1552 г., когда под угрозой смерти отказались стрелять из своих пушек в русских воинов³¹. В честь взятия Казани в Москве при участии армянских мастеров был возведен храм Василия Блаженного, а верхний ярус одного из девяти приделов был посвящен Григорию Армянскому. Кроме того, армяне получили налоговые льготы, а для приезжавших в Москву был построен Армянский постоялый двор³².

Одна из крупных армянских колоний в России возникла в Астрахани. Несмотря на то что в армянской общине Астрахани и других регионов существовали органы самоуправления, церковь являлась единственным общенациональным институтом, деятельность которой зачастую принимала ярко выраженный политический характер.

Первая армянская церковь в Астрахани была построена в 1669 г. деревянной по инициативе купца Захара Саградяна. В 1706 г. армянский купец Богдан Богданов в прошении Петру I указывал на то, что в Астрахани есть деревянный храм, «но та церковь ныне вельми ветха, а в Астрахани армянских жителей перед прежним умножилось»³³. Купец Б. Богданов просил государева разрешения на строительство каменной церкви. На основании указа Петра I от 9 июля 1706 г., направленного



астраханскому наместнику Петру Хованскому, новая церковь Успения Пресвятой Богородицы была освящена по армяно-григорианскому обряду ее первым епархиальным архиепископом Стефаном³⁴. Во дворе церкви в 1711 г. был похоронен Исразль Ори, известный армянский патриот, положивший начало русской политической ориентации армянского народа в деле освобождения от турецкого и персидского гнета.

В 1717 г. Астрахань становится центром вновь образованной церковной епархии Армянской апостольской церкви. По данным второй ревизии 1747 г., в городе постоянно проживало 1512 армян обоого пола. Им принадлежали 268 домов, или более 10 % всех домов³⁵.

Вторая армянская церковь в Астрахани во имя Святых апостолов Петра и Павла была построена в 1763–1773 гг. купцом Асатуровым. В прошении 1763 г. о строительстве новой церкви говорилось о 500 армянских дворах в Астрахани. Храм был освящен архиепископом Минасом и, по свидетельствам современников, представлял собой грандиозное архитектурное творение. В оформлении церкви использовались не только национальные, но и европейские традиции, а внутри ее имелась старинная копия с картины Рафаэля «Снятие с креста»³⁶.

В 1782 г. архиепископ Иосиф освятил в Астрахани церковь во имя великомученицы Екатерины, построенную на средства жены армянского полковника Дариджан Гузановой. При церкви находилось армянское кладбище, во дворе которого стояла часовня Сошествия Святого Духа³⁷. В 1783 г. в полицейских ведомостях фигурировали 3980 армян (2200 мужчин и 1780 женщин) и 576 домов им принадлежащих. В конце XVIII в. насчитывалось свыше 5 тыс. армян, владевших более 20 % всех домов Астрахани³⁸.

В 1788 г. армянский дворянин Минас Степанов-Диланчиев и его жена Анна Григорьевна построили в Астрахани новую Кладбищенскую церковь в честь Воскресения Христова. Торжественное освящение церкви архиепископом Иосифом состоялось 18 ноября 1788 г. Позднее, во второй половине XIX в., церковь была разрушена и недалеко от нее на пожертвования Астраханского Армянского общества построили новый храм Воскресения Христова. Армянский архиепископ Кеворк Вегапетьянц 6 июня 1871 г. освятил ее³⁹.

В 1841–1843 гг. в Астрахани на средства армянского купца 1-й гильдии Д. Г. Сергеева была построена еще одна церковь во имя св. Григория Просветителя. Торжественное открытие церкви с участием астраханского губернатора состоялось 19 декабря 1844 г., а торжества по этому поводу длились три дня. В целом церковь св. Григория Просветителя с иконостасом, серебряной утварью и прочими принадлежностями обошлась купцу Г. Д. Сергееву примерно в 30 тыс. руб. серебром, что свидетельствует о масштабах благотворительной деятельности астраханских армян⁴⁰.

В 1867 г. в Астрахани проживало 4947 армян обоого пола. Из них привилегированных, т. е. приехавших до 1799 г., 4625, «непривилегированных» – 232, духовного звания – 90 чел.⁴¹ На протяжении двух веков (XVIII–XIX) Астрахань оставалась важным центром армянской общественной и культурной жизни. Здесь создавались армянские учебные заведения, в том числе школы и училища. Первая такая школа была учреждена при содействии архиепископа Иосифа Аргутинского в 1780 г. С 1810 г. до советского периода в городе функционировало ремесленное Агабабовское училище, первое такого рода учебное заведение в России. В армянской общине с 1785 г. имелась своя типография, работала театральная труппа, а также Общество любителей армянской литературы и искусства⁴². По данным Первой всеобщей переписи населения Российской империи 1897 г., в Астраханской губернии проживало 9724 армян⁴³.

В XIX в. Астрахань стала для армянских купцов перевалочным пунктом для торговли зерном с Персией, купленным в Саратовской губернии. По сообщению газеты «Саратовские губернские ведомости», «осенью 1843 года, когда был второй разлив Волги настолько большой, что водою затопило отмели и косы, армяне имели возможность в первой четверти ноября свободно сплавать по Волге значительное количество разных сортов хлеба и овса, закупленного ими в конце сентября и в октябре для Персии»⁴⁴.

Армянские торговцы привлекали к сотрудничеству местных скупщиков зерна, которые закупали для них пшеницу, рожь, овес в поместьях, усадьбах и на базарах города. Кроме того, армянам принадлежало несколько речных судов. Помимо судовой команды, они нанимали бурлаков (от 5 до 15 чел.) на каждое судно, чтобы в случае необходимости снимать корабли с мели, если таковая попадалась на их пути. Купленный армянами в Саратове хлеб сплавался по Волге до Астрахани, где пересыпался в амбары до зимы, а весной через Каспийское море поступал в Персию.

Известный саратовский краевед Ф. В. Духовников, ссылаясь на записи французского старожила Савена, отмечал, что армяне жили в Саратове значительно раньше, и именно от них получила свое название улица Армянская. Автор приводит и другую версию происхождения названия этой улицы: некоторые старожилы Саратова связывали название улицы с домом, который строил армянский купец, но, не достроив, умер. Дом долго оставался недостроенным и выделялся среди других домов улицы своей величиной, поэтому его называли армянским. Поскольку дом был большой и приметный, он стал невольным указателем, по которому узнавали саму улицу, которую впоследствии стали называть Армянской⁴⁵ (до 1937 г.).

У саратовских улиц, спускающихся к реке Волге, есть одна интересная особенность, отличающая их от всех подобных в других поволжских городах – они называются взвозами. Одним из



самых красивых являлся Армянский взвоз (сейчас – улица Октябрьская): свое название он получил в начале XIX в., когда здесь стали селиться купцы-армяне, торгующие с Персией. На откосе волжского берега в Саратове в конце XIX в. имелась и армянская баня, устроенная в древних традициях: с теплым полом, мокрыми и сухими парилками, с массажем. Старики, бывавшие в той бане, утверждали, что именно здесь родилась знаменитая присказка: «Пошел в баню, а заодно и помылся»⁴⁶.

Одним из быстро развивавшихся городов Саратовской губернии в пореформенный период являлся Царицын. Активное железнодорожное строительство, выгодное географическое положение превратили Царицын не только в перевалочный пункт торговли, но и место для размещения промышленных предприятий. Еще в середине XIX в. из Ростовской губернии (Нахичевань-на-Дону) сюда переселилось несколько десятков семей, преимущественно прямых потомков анийских армян. Среди них были известные промышленники Серебряковы (Арцатагорцян), Рубен с сыновьями Яковом и Григорием, братья Агамьянц, Оджаговы, Ахвердовы, Амагуни, Тумановы, Григорьянц, Тамразьянц и др.

Все они входили в состав попечительского совета Армянской общины Царицына, который 27 апреля 1899 г. обратился в Духовное правление Астраханской епархии Армянской апостольской церкви (ААЦ) с просьбой разрешить построить молитвенный дом и открыть приходскую школу. В этом же году представители общества подали прошение в Царицынскую городскую Думу об отводе места для постройки церкви в 1-й части города, за полотном Царицынской железной дороги, в 157-м квартале. Постановлением Царицынской городской Думы 25 ноября 1899 г. было «единогласно предложено отвести безвозмездно армянскому обществу г. Царицына пустопорожнее место в 157-м квартале под постройку Армянской церкви в количестве 300 /трёхсот/ квадратных сажень»⁴⁷.

После долгих согласований и разрешительных мероприятий в сентябре 1903 г. Святейший Синод дал разрешение на строительство, а 18 апреля следующего года фундамент Армянской церкви уже был освящён архиепископом Астраханской епархии ААЦ Аристакасом Седракяном (Мелик-Аракелян). Церковь строилась из цельного природного камня – туфа, привозимого из далекой Армении. Квиторами церкви являлись братья Серебряковы, Оганес Саргоянц, Мнацакан Мискарянц, Погос Кистеанц и др. На торжественное освящение армянской церкви Сурб Григор Лусаворич (во имя св. Григория Просветителя) 8 июня 1908 г. в Царицын приехал Архиепископ Месроп Смбамянц из Святого Эчмиадзина.

Армянская церковь представляла собой монументальный купольный храм, выполненный в романском стиле, который являлся доминантой Заполотновской части города. Центральный

объём церкви представлял собой четверик, с возвышающимся над ним мощным восьмериком, завершённым гранёным куполом шатровой формы, а на гранях восьмерика располагались большие арочные окна. В разное время служителями церкви являлись Тадевос Агамаянц, Мкртыч Гаспарянц, Мартирос Юзбашян. Недалеко от церкви в 1909 г. была построена приходская школа, которая «обошлась местному армянскому обществу в 10000 рублей»⁴⁸.

В советское время в 1929 г. церковь Сурб Григор Лусаворич была закрыта, а во время строительства стадиона «Динамо» в 1931–1932 гг. была полностью разрушена⁴⁹.

Более подробные сведения об армянах Саратовской губернии появляются в конце XIX в. В соответствии с данными первой Всеобщей переписи населения Российской империи 1897 г. в Саратовской губернии проживало 177 чел. (125 муж. и 52 жен.) армяно-григорианского вероисповедания. Большинство из них, 160 чел., проживало в городах и лишь 17 чел. – в уездах. В том числе в Саратове проживало 72 чел., а в Царицыне – 75 чел.⁵⁰ Торгово-ремесленная специализация армянских региональных общин способствовала их урбанизации.

Основная часть работающих армян Саратовской губернии была занята в сфере обслуживания (133 чел.), причем 95 из них занимались торговлей сельскохозяйственными продуктами. Несмотря на малочисленность, армяне играли заметную роль в жизни Саратова. Многие армянские купцы вступили во владение именьями, домами, ларьками и другими торговыми заведениями. Так, в 1791 г. в Саратовской губернии дворянкой Калустовой Сусанной Григорьевной было куплено имение в 307 душ⁵¹. В 1880-е гг. Калуст Богданыч Калмакаров содержал лавку на углу Бабушкинского взвоза и Большой Сергиевской и торговал фруктами, орехами, изюмом, черносливом. Он имел «много друзей из местных, любил детей и при случае угощал их сладостями. От местного люда Богданыч отличался тем, что много употреблял кофе»⁵². Однако сфера их деятельности не ограничивалась только торговлей. Несколько человек трудилось в сфере производства, другие занимались частным предпринимательством или состояли на мелкой государственной службе. Саратовские армяне занимались и учебно-воспитательной деятельностью. В частности, некий А. Амбарцумов являлся держателем и учителем школы для глухонемых⁵³.

В отличие от Юга России, в Поволжье не существовало организованной армянской миграции. Подстраиваясь к социально-экономической политике империи, армяне стихийно перемещались в регионе, создавая преимущественно новые городские общины.

Первая мировая и Гражданская войны сказались на миграционной активности армян. Некоторая стабилизация наступила в середине



1920-х гг. В соответствии с данными Всесоюзной переписи населения 1926 г. в Нижневолжском районе (Астраханская, Саратовская, Сталинградская губернии, Немцев Поволжья АССР, Калмыцкая АО) проживало 4334 армян⁵⁴ (табл. 1).

В середине 1920-х гг. армяне Нижнего Поволжья оставались одним из самых урбанизированных народов. Степень их урбанизированности достигла 95,2 %. В Астрахани насчитывалось 3000 армян, в Сталинграде – 574, а в Саратове – 375⁵⁶. Подавляющее большинство армян по-прежнему проживало в Астраханской губернии (3115 чел.), хотя их численность, в сравнении с 1897 г. (9724 чел.), сократилась в три раза. Показателем уровня интеграции этнической группы в принимающем сообществе стало изменение гендерного соотношения: если в 1897 г. в Саратовской губернии насчитывалось 125 муж. и лишь 52 жен. армянской национальности, то в 1926 г. в региональных армянских общинах Нижнего Поволжья гендерное соотношение становится сбалансированным, что указывает на укоренённость армян в местную этнокультурную и социально-экономическую среду. Всего же в РСФСР насчитывалось 195 тыс. армян⁵⁷.

Первые пятилетки, индустриализация и коллективизация привели к стремительной урбанизации и усилению миграционной подвижности населения. Перепись 1939 г. зафиксировала в Нижнем Поволжье 4438 армян, что незначительно превосходило показатели 1926 г. (4334)⁵⁸ (табл. 2).

При сравнении с данными переписи 1926 г. обращает внимание резкое увеличение численности армян в АССР немцев Поволжья и Калмыцкой АО, а также почти удвоение их в Саратовской области. Общая численность армян в РСФСР также возросла со 195 до 218 тыс. чел. Модернизация

страны имела и свою культурно-языковую составляющую, следствием которой стал растущий билингвизм нерусского населения страны и языковая русификация определённой её части. К концу 1930-х гг. русский язык становится родным почти для 17 % армян Кубани, 20–21 % – Ростовской области и Орджоникидзевского (Ставропольского) края, 23–25 % – Нижнего Поволжья⁶⁰. Процессы урбанизации способствовали сближению различных народностей. Наиболее интенсивно они происходили в городах, многонациональный состав которых создавал благоприятные условия для языкового и культурного взаимовлияния. Хотя армяне в целом являлись одним из наиболее социокультурно устойчивых диаспорных народов страны, объективным процессам урбанизации они не могли противостоять.

Данные Всесоюзных переписей населения за 1959–1989 гг. сохранили тенденцию роста численности армянского населения Нижнего Поволжья (табл. 3).

Динамика армянского населения Нижнего Поволжья в представленные годы свидетельствует о том, что если по России в целом его численность удвоилась, то в Волгоградской области она возросла в 41, а в Саратовской – 6 раз. Годы перестройки стали временем обрыва постепенности, нарастающей нестабильности, обнаруживаемой во всех сферах жизни страны, в том числе и Нижнего Поволжья.

Следствием катастрофического сценария развития страны становится стремительный рост миграционной активности, в которую одними из первых оказываются вовлечены армяне. Трагические события в Азербайджане (Нагорном Карабахе, Сумгаите и Баку) оборачиваются новым всплеском массовой армянской миграции из За-

Таблица 1

Численность армянского населения в Нижневолжском районе в 1926 г.⁵⁵

Территория	Численность армян								
	Все население			Городское население			Сельское население		
	Муж.	Жен.	Оба пола	Муж.	Жен.	Оба пола	Муж.	Жен.	Оба пола
Астраханская губ.	1547	1568	3115	1471	1537	3008	76	31	107
Сталинградская губ.	406	297	703	373	277	650	33	20	53
Саратовская губ.	287	203	490	272	195	467	15	8	23
Калмыцкая АО	8	7	15	0	0	0	8	7	15
АССР немцев Поволжья	8	3	11	3	2	5	5	1	6

Таблица 2

Численность армянского населения Нижнего Поволжья в 1939 г.⁵⁹

Территория	Численность
Сталинградская обл., в т.ч. Астраханский округ	3170
Саратовская обл.	826
АССР немцев Поволжья	301
Калмыцкая АО	141
Всего по РСФСР	218 156



кавказья в пределы России. Значительная часть беженцев осела на Юге страны и в Поволжье. Как результат, опережающий демографический рост численности армянских общин.

Однако даже столь мощный рост перестроенных лет потерялся на фоне волны переселенцев, хлынувших в Россию в 1990-е гг. Первое постсоветское десятилетие, связанное с новыми и эскалацией старых межнациональных конфликтов, глубоким социально-экономическим и политическим кризисом, охватившим едва ли не все постсоветские социумы, стало для пространства бывшего СССР периодом массового «переселения» народов. Миллионы людей были вынуждены искать для себя новое место жизни.

Причинами исхода населения из Армении стали разрушительное Спитакское землетрясение (1988 г.), транспортная блокада со стороны Азербайджана и Турции, неблагоприятные социальные условия. Миграционные волны начались сразу после первых погромов в Сумгаите. В 1988–1990 г. беженцы из Азербайджана ехали в Армению и Россию. Карабахский конфликт, экономическая блокада и энергетический кризис первой половины 1990-х гг. привели к значительной эмиграции из самой Армении. В этой волне значительную часть составляли уезжавшие семьями азербайджанские армяне, так и не сумевшие в условиях перманентно разрастающегося кризиса обосноваться на «исторической родине», в Армении. Они покидали её окончательно, в отличие от большинства граждан Армении, которые тогда выезжали только на заработки и не собирались порывать связи с родиной. В этот период из Армении в Россию эмигрировало около 700 тыс. армян. Огромное число армян эмигрировали в Россию из Абхазии, спасаясь от войны.

Экономическая стабилизация середины 1990-х гг. на время сократила поток эмиграции

из Армении. Однако кризис 1998 г., ухудшение экономической ситуации и «кризис верхов», завершившийся «переворотом», и особенно трагедия, разыгравшаяся в парламенте Республики Армения 27 октября 1999 г., привели к росту неуверенности населения и к новому витку эмиграции. С 1998 г. начался массовый отъезд граждан Армении с семьями (табл. 4).

По самым осторожным оценкам, исходящим из явно заниженных данных государственных органов Армении, в России на момент проведения переписи 2010 г. находились около 2 млн армян, что на 800 тыс. чел. превышает цифры, заявленные в ее итогах⁶³. В настоящее время более близкой к реальности, на наш взгляд, является численность армян в России в диапазоне между 2,0 и 2,2 млн чел.

По официальным данным, армянское национальное сообщество Нижнего Поволжья выросло за 1989–2010 гг. в 3,5 раза, превысив 58 тыс. чел., в том числе в Волгоградской области в 4, а в Саратовской – в 3,7 раза, достигнув почти 24 тыс. чел. При этом самые сдержанные расчеты независимых специалистов демонстрируют гораздо большую численность армян в Саратовской области в настоящее время, примерно 40–45 тыс. чел. Столь стремительный рост армянского населения в регионе объясняется благоприятными агроклиматическими условиями, «подходящей» местной экономикой, наличием здесь армянских общин и, несомненно, выработанная веками, повышенная мобильность самих армян, их способность к решительной перемене своего месторазвития, ставшая, по сути, одной из основных практик национального самосохранения в эпохи исторических сдвигов и катаклизмов.

В настоящее время на территории Саратовской области совместно проживают представители более 140 этносов. Это результат исторического

Таблица 3
Численность армянского населения Нижнего Поволжья в 1959–1989 гг.⁶¹

Территория	1959	1970	1979	1989
Астраханская обл.	1694	1784	1646	2807
Волгоградская обл.	163	375	4229	6784
Саратовская обл.	1046	1815	3531	6404
Калмыцкая АССР	141	365	468	494
Всего по РСФСР	255 978	298 718	364 570	532 390

Таблица 4
Динамика роста численности армянского населения Нижнего Поволжья в 1989–2010 гг.⁶²

Территория	1989	2002	2010
Астраханская обл.	2807	6309	5824
Волгоградская обл.	6784	26 974	27 815
Калмыцкая АССР	494	887	867
Саратовская обл.	6404	24 976	23 831
Всего по РСФСР	532 390	1 310 491	1 182 388



процесса заселения и освоения Саратовской земли, а также современных миграционных процессов (табл. 5).

Таким образом, по численности населения армяне входят в пятерку крупных народов Саратовской области. Они проживают во всех городах области. В Ершове они составляют 3,9%, в Красном Куте – 2,2%, в Саратове, Аркадаке, Вольске, Калининске, Марксе – не более 1%. Кроме того, армяне живут и в сельской местности, как в Правобережье, так и в Заволжье. Наибольшая концентрация их в Балтайском районе – 9% всего населения района. В Татищевском и Ершовском районах они составляют по 2,4% населения, от 1,5 до 2,1% – в населении Воскресенского, Екатерининского, Калининского, Ровенского и Саратовского районов.

Анализ этнического состава Саратовской области свидетельствует об усилении ассимиляционных процессов среди украинцев, мордвы, чувашей, белорусов и немцев и о росте доли в населении области кавказских и среднеазиатских народов. Причем наибольшие темпы роста демон-

стрируют армяне – с 0,2% в 1989 г. до 1% в 2010 г., т. е. в 5 раз (табл. 6).

В возрастной структуре населения обычно выделяют три группы: моложе трудоспособного (до 16 лет), трудоспособного (от 16 до 54 лет для женщин и от 16 до 59 лет для мужчин) и старше трудоспособного (женщины – 55 лет и старше, мужчины – 60 лет и старше) возраста⁶⁶. Как видно из табл. 6, доля указанных возрастных групп у разных народов сильно различается. Армяне выделяются высокими показателями младшего (19,2) и трудоспособного возраста (69,4).

В настоящее время по числу общественно-политических и культурных объединений в Саратовской области армяне стоят на 4-м месте после евреев, украинцев и татар. Более чем 25-летний опыт функционирования армянской общины «Крунк» свидетельствует о формировании армянского сообщества как диаспоры с её социальными институтами, образовательными и культурными программами, религиозными воззрениями во имя сохранения своей этнической

Таблица 5

Крупные по численности населения народы Саратовской области⁶⁴

Народ	Численность, чел. 1989 г.	Процент от всего населения	Численность, чел. 2002 г.	Процент от всего населения	Численность, чел. 2010 г.	Процент от всего населения
Все население	2.684.471	100	2.668.310	100	2521892	100
Русские	2.298.992	85,6	2.293.129	85,9	2151215	87,6
Казахи	73428	2,7	78320	3	76007	3,1
Украинцы	101832	3,8	67257	2,5	41942	1,7
Татары	52867	2,0	57577	2,2	52884	2,2
Армяне	6404	0,2	24976	0,9	23841	1,0
Мордва	23381	0,9	16523	0,6	10917	0,4
Азербайджанцы	10610	0,4	16417	0,6	14868	0,6
Чуваши	20613	0,8	15956	0,6	12261	0,5
Белорусы	17771	0,7	12675	0,5	8489	0,4
Немцы	17068	0,6	12093	0,5	7579	0,3

Таблица 6

Наиболее многочисленные группы по возрастным группам 2010 г. (в % от общей численности населения соответствующего этноса)⁶⁵

Народ	Возраст		
	моложе трудоспособного	трудоспособный	старше трудоспособного
Русские	15,2	59,9	24,9
Казахи	19,2	67,9	12,9
Татары	12,3	65,4	22,3
Украинцы	2,2	46,9	50,9
Армяне	19,2	69,4	11,4
Азербайджанцы	23,2	72,4	4,4
Чуваши	4,8	63,4	31,8
Мордва	2,3	54,7	43,0
Белорусы	1,8	67,1	31,1
Немцы	10,2	63,4	26,4



общности. По мнению губернатора Саратовской области В. В. Радаева, «присутствие армянского народа на нашей земле не просто заметно, оно носит созидательный характер»⁶⁷.

Примечания

- 1 Ибн-Фадлан. Путешествие Ибн Фадлана на Волгу. М.; Л., 1939. С. 73.
- 2 Смирнов А. П. Армянская колония города Булгары // МИА СССР. 1958. № 61. С. 33.
- 3 См.: Крузе В. Краткое обозрение истории армянского народа и описание современного состояния Астраханского армянского общества // Астраханские губернские ведомости. 1858. № 9. С. 27.
- 4 См.: Айвазовский Г. Заметка о происхождении новороссийских армян // Записки Одесского общества истории и древностей. Одесса, 1886. Т. VI. С. 551.
- 5 См.: Якобсон А. Л. Армянская средневековая архитектура в Крыму // Византийский временник. 1956. Вып. VIII. С. 168.
- 6 Иоанн де Плано Карпини. История монголов. Вильгельм де Рубрук. Путешествие в восточные страны / введение, пер. и примеч. А. И. Малеина. СПб., 1911. С. 91.
- 7 См.: Микаелян Г. Г. История Киликийского армянского государства. Ереван, 1952. С. 306.
- 8 Крамаровский М. Г. Гончар-армянин из Сарая ал-Джедид // Тр. Гос. Эрмитажа. XIX. (Культура и искусство народов Востока). Вып. 8. Л., 1978. С. 102.
- 9 Там же.
- 10 Иоанн де Плано Карпини. История монголов. Вильгельм де Рубрук. Путешествие в восточные страны. С. 128.
- 11 Крамаровский М. Г. Указ. соч. С. 119.
- 12 См.: Кубанкин Д. А. Армяне в золотоордынских городах Поволжья // Археологическое наследие Саратовского края : в 12 вып. / под ред. А. И. Юдина. Вып. 12. Саратов, 2014. С. 173.
- 13 См.: Крамаровский М. Г. Указ. соч. С. 104 ; Валиев Р. Р. Хумы с клеймами из раскопок Селитренного городища // Золотоордынское наследие. Казань, 2011. Вып. 2. С. 352.
- 14 См.: Кубанкин Д. А. Указ. соч. С. 174 ; Якобсон А. Л. Указ. соч. С. 178–187. ; Карпов С. П. Межэтнические отношения и смешанные браки на окраине Латинской Романии (Тана, XIV–XV века) // Феномен идентичности в современном гуманитарном знании : к 70-летию академика В. А. Тишкова. М., 2011. (<http://vseuchebniki.com/antropologiya-istoriya/karпов-mejэtnicheskie-otnosheniya-smeshannyye-41198.html>)
- 15 См.: Якобсон А. Л. Указ. соч. С. 178–187.
- 16 См.: Волков И. В. Армяне в Золотой Орде (археологические свидетельства) // Проблемы взаимодействия : тез. докл. конф. Астрахань, 1995. С. 25–26 ; Его же. Историографические курьезы // Историко-археологические исследования в г. Азове и на Нижнем Дону в 2002 г. Азов, 2004. Вып. 19. С. 324.
- 17 Газета недели в Саратове. 2014. 15 июля. № 25 (301).
- 18 См.: Аветикян А. С. Армянская община Астрахани и ее роль в социально-экономической и культурной жизни региона в XVIII – начале XX вв. : дис. ... канд. ист. наук. Саратов, 2006. С. 125.
- 19 Свободный Саратов. 2004. 25 июня. № 25.
- 20 Кубанкин Д. А. Указ. соч. С. 173.
- 21 Там же.
- 22 Там же. С. 174.
- 23 Памятники Куликовского цикла / под ред. акад. Б. А. Рыбакова. СПб., 1998. С. 30, 65, 254.
- 24 Мальшиев А. Б. Армяне в этнокультурных взаимодействиях на территории Золотой Орды // Изв. Саратов. ун-та. Нов. сер. Сер. История. Международные отношения. 2016. Т. 16, вып. 3. С. 257.
- 25 См.: Свод армянских памятных записей, относящихся к Крыму и сопредельным регионам / сост., рус. пер., введение и примеч. Т. Э. Саргсяна. Симферополь, 2010. С. 158–159.
- 26 См.: Мальшиев А. Б. Указ. соч. С. 258.
- 27 См.: История Казанского университета. Казань, 2004. С. 108.
- 28 Титова Т. Армяне в городах Татарстана // Диаспоры. 2004. № 1. С. 66.
- 29 См.: Соломонов В. А. Императорский Николаевский Саратовский университет : история открытия и становления (1909–1917). Саратов, 1999. С. 216.
- 30 См.: Список студентов и постоянных слушателей Императорского Николаевского университета на 1913–1914 учебный год. Саратов, 1913 ; Список студентов и постоянных слушателей Императорского Николаевского университета на 1915–1916 учебный год. Саратов, 1915.
- 31 См.: История о Казанском царстве (Казанский летописец) // ПСРЛ. 1903. Т. XIX. С. 130.
- 32 См.: Ерицов А. Д. Первоначальное знакомство армян с Северо-Восточную Русью до воцарения дома Романовых в 1613 году // Кавказские вести. 1901. № 12. С. 50.
- 33 Саввинский И. Армяне в Астраханской епархии и отношение к ним местных архиереев в XVIII в. Астрахань, 1900. С. 53.
- 34 См.: Ольдекоп. Медико-топография города Астрахани и его ближайшей окружности. Астрахань, 1901. С. 323.
- 35 См.: Юхт А. И. Социальный состав населения армянских колоний Астрахани // Изв. АН Армянской ССР. 1957. № 7. С. 54.
- 36 См.: Штылько А. Иллюстрированная Астрахань. Саратов, 1896. С. 74.
- 37 См.: Аветикян А. С. Указ. соч. С. 157.
- 38 Там же. С. 159.
- 39 См.: Саввинский И. Указ. соч. С. 83.
- 40 См.: Аветикян А. С. Указ. соч. С. 158.
- 41 Там же. С. 56.
- 42 См.: Хачатурян В. А. Образование армянской колонии в Астрахани // Ист.-филол. журн. 1983. № 4. С. 44–57.
- 43 Первая всеобщая перепись населения Российской империи 1897 г. : в 89 т. Т. 1. Астраханская губерния. СПб., 1904. С. 77.
- 44 Прибавление к Саратовским губернским ведомостям. 1843. № 49. С. 325.
- 45 См.: Духовников Ф. В. Немцы, другие иностранцы и



- пришлые люди в Саратове // Саратовский край. 1893. Вып. 1. С. 259.
- ⁴⁶ Репортер. 1995. № 27.
- ⁴⁷ Государственный архив Саратовской области (далее ГАСО). Ф. 25. Оп. 1. Д. 917. Л. 524 об.
- ⁴⁸ Весь Царицын – Посад, Дубовка, Сарепта, Царицын. Царицын, 1909. С. 49.
- ⁴⁹ Государственный архив Волгоградской области (далее ГАВО). Ф. 313. Оп. 1. Д. 1888. Л. 244.
- ⁵⁰ См.: Первая всеобщая перепись населения Российской империи 1897 г. Т. 38. Саратовская губерния. СПб., 1904. С. 156–157.
- ⁵¹ ГАСО. Ф. 407. Оп. 1. Д. 1007. Л. 7.
- ⁵² ГАСО. Ф. 407. Оп. 1. Д. 1006. Л. 4. URL: <http://gularis.com/group/klub-okhotnikov/nikolai-minkh-bratya-fevrali> (дата обращения: 24.11.2017).
- ⁵³ См.: Адрес-календарь. Саратов, 1900.
- ⁵⁴ Всесоюзная перепись населения 1926 года. М.: Издание ЦСУ Союза ССР, 1928–29. Т. 10–16. Табл. VI. Население по полу, народности. С. 234. URL: <http://dic.academic.ru/dic.nsf/ruwiki/1113723> (дата обращения: 24.11.2017).
- ⁵⁵ Таблица сост. по: Всесоюзная перепись населения 1926 года. М.: Издание ЦСУ Союза ССР, 1928–29. Т. 10–16. Табл. VI. Население по полу, народности. С. 234. URL: http://www.demoscope.ru/weekly/ssp/sng_nac_26.php?reg=2233 (дата обращения: 24.11.2017).
- ⁵⁶ Всесоюзная перепись населения 1939 года. Национальный состав населения районов, городов и крупных сел РСФСР. URL: http://www.demoscope.ru/weekly/ssp/sng_nac_26.php?reg=2233 (дата обращения: 24.11.2017).
- ⁵⁷ Там же.
- ⁵⁸ Национальный состав населения по СССР, республикам, областям, районам. URL: http://www.demoscope.ru/weekly/ssp/rus_nac_39.php?reg=71 (дата обращения: 24.11.2017).
- ⁵⁹ Национальный состав населения по СССР, республикам, областям, районам.
- ⁶⁰ Там же.
- ⁶¹ Всесоюзная перепись населения 1959 года. URL: http://www.demoscope.ru/weekly/ssp/rus59_reg1.php; Всесоюзная перепись населения 1970 года. URL: http://www.demoscope.ru/weekly/ssp/rus_nac_70.php; Всесоюзная перепись населения 1979 года. URL: http://www.demoscope.ru/weekly/ssp/rus_nac_79.php; Всесоюзная перепись населения 1989 года. URL: http://www.demoscope.ru/weekly/ssp/rus_nac_89.php (дата обращения: 24.11.2017).
- ⁶² Всесоюзная перепись населения 1989 года; Всероссийская перепись населения 2002 года; Всероссийская перепись населения 2010 года. URL: <http://dic.academic.ru/dic.nsf/ruwiki/1836574>; <http://www.kavkaz-uzel.eu/articles/220767/>; <http://www.4vsar.ru/news/32376.html>; <http://www.demoscope.ru/weekly/ssp/c2002t2.php> (дата обращения: 24.11.2017).
- ⁶³ См.: Белобородов И. Всероссийская перепись населения: искажение этнической реальности. URL: <https://riss.ru/demography/demography-science-journal/5271/> (дата обращения: 24.11.2017).
- ⁶⁴ Таблица сост. по: Национальный состав населения Саратовской области: стат. сб. по ВПН 2010. Саратов, 2012. С. 196.
- ⁶⁵ Там же.
- ⁶⁶ См.: Уставщикова С. В. Этнический состав населения Саратовской области, расселение народов (по итогам переписи 2010 года) // Изв. Саратов. ун-та. Нов. сер. Сер. Науки о Земле. 2013. Т. 13, вып. 2. С. 45.
- ⁶⁷ Радаев В. В. Присутствие армянского народа на нашей земле носит созидательный характер. URL: <http://nversia.ru/news/view/id/118226> (дата обращения: 24.11.2017).

Образец для цитирования:

Чолахян В. А. Армяне в этническом пространстве Нижнего Поволжья // Изв. Саратов. ун-та. Нов. сер. Сер. История. Международные отношения. 2018. Т. 18, вып. 2. С. 254–263. DOI: 10.18500/1819-4907-2018-18-2-254-263.

Cite this article as:

Cholakhian V. A. The Armenians in the Ethnic Area of the Lower Volga Region. *Izv. Saratov Univ. (N. S.), Ser. History. International Relations*, 2018, vol. 18, iss. 2, pp. 254–263 (in Russian). DOI: 10.18500/1819-4907-2018-18-2-254-263.



УДК 908

СТАРООБРЯДЧЕСКАЯ РЕГИОНАЛЬНАЯ ТРАДИЦИЯ: ОБЩЕЕ И СПЕЦИФИЧЕСКОЕ (на примере истории старообрядческих общин Саратовского края)

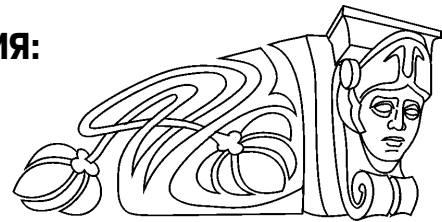

И. В. Полозова

Полозова Ирина Викторовна, доктор искусствоведения, профессор кафедры истории музыки, Саратовская государственная консерватория имени Л. В. Собинова, i.v.polozova@mail.ru

Статья посвящена рассмотрению проблемы единства старообрядческой традиции на примере общин разных толков и согласий, бытовавших на территории Саратовской губернии/области в XVIII – начале XXI века. В центре внимания оказываются вопросы специфики старообрядческой традиции, нацеленной на охранительную тенденцию, однако допускающую привнесение специфических локальных признаков; рассматриваются основные формы бытования саратовской старообрядческой традиции; соотношение понятий «центр» и «периферия»; выявляется общность старообрядческой традиции в процессе ее исторического развития.

Ключевые слова: старообрядчество, монастыри, богослуженное пение, саратовская региональная традиция, центр, периферия.

Old-believers' Regional Tradition: the Similarities and the Differences (the History of Old-believers' Communities in the Saratov Region)

I. V. Polozova

Irina V. Polozova, ORCID 0000-0001-5519-4381, Saratov State Conservatory named after L. V. Sobinov, 1, Kirova Str., Saratov, 410012, Russia, i.v.polozova@mail.ru

The article is dedicated to the issue of the unity of old-believers' tradition analyzed in the case study of the communities of various branches existing in the Saratov region in the 18th and early 19th centuries. The paper is focused on specific features of the old-believers' tradition aimed at preservation, which, however, allows the introduction of some specific local characteristics; the main forms of the existence of Saratov old-believers' tradition are regarded more closely; the correlation of the notions of "centre" and "periphery" are considered; the unity of old-believers' tradition in the process of its historical development is revealed.

Key words: old believers, monasteries, church singing, Saratov regional tradition, centre, periphery.

DOI: 10.18500/1819-4907-2018-18-2-264-269

Старообрядческая традиция – это явление многомерное, объемное, имеющее сложную и длительную драматическую историю своего существования. Выступая наследницей средневековой, дореформенной эпохи Русской православной церкви, старообрядчество сумело до настоящего времени сохранить дух и силу православной веры,

донести до нас звучание средневековых песнопений, сохранить богатейшую культуру прошлого.

В качестве важнейших системных признаков старообрядческой традиции можно выделить два параметра: устойчивость и самодостаточность. Старообрядчество в силу объективных социально-культурных факторов функционирует как замкнутая, закрытая система, где информационный обмен с другими культурами весьма ограничен. Конфессиональная замкнутость старообрядцев – выражение действия охранительного механизма. Вспомним, что старообрядцы всегда стремились селиться в необжитых местах, удаленных от взоров церковной и светской власти, обособлялись в местностях с неоднородным населением, формируя свои конфессиональные кварталы, улицы, их дома были закрыты для посторонних глаз, а окна, выходявшие на улицу, плотно затворены ставнями, вплоть до настоящего времени в быту они используют необмирщенную посуду и т. п.

Старообрядческая культурная система ориентирована прежде всего не на создание нового, а на воспроизведение того, что имеет авторитет предания. Поэтому в идеологии старообрядчества присутствует сознательное отграничение своей культуры от иной – нововременной, пореформенной, которая, по убеждению носителей традиции, является заимствованной с Запада, а потому принципиально неверной. Кроме того, представители того или иного старообрядческого согласия предполагают исключительную правоту именно *своей* конфессиональной версии богослуженного обряда и вероучения в целом. Принцип воспроизведения определенной конфессиональной традиции неизбежно культивирует идеологию *своего* согласия, а также установку, что только *это* согласие наследует концепцию истинного православия. Так, старообрядцы, проживающие на территории Саратовской области, осознают свою принадлежность одной конфессиональной деноминации региона. Например, приверженцы поморского согласия гг. Вольска и Петровска поддерживают тесные контакты с саратовскими поморцами, но если это не удается, то устанавливаются связи со старообрядцами близкой по вероучению конфессией в своем регионе (например, с федосеевцами). Аналогичная ситуация характерна для всех других согласий. За исправлением треб, приобретением религиозной литературы, предметов церковной утвари, нательных крестов и т. п. старообрядцы разных общин также обращаются к представителям своего согласия. Таким образом,



в рамках единой конфессиональной региональной традиции между старообрядцами происходит интенсивный процесс общения, что косвенно подтверждает ее единство.

Наконец, многовековая практика тайного моления и преследований старообрядцев за их религиозные убеждения также не могла не способствовать конфессиональной замкнутости в жизни общин. Испытывая на протяжении своего существования большие трудности и прямую угрозу истребления, старообрядчество, вынужденное в той или иной степени трансформироваться, всегда сохраняло системные признаки своей культуры.

Однако трепетное отношение старообрядцев к наследуемой традиции выполняет не только охранительную, но и селективную функцию по отношению к возможным привнесениям в их богослужебную практику. Действие этого механизма позволяет данной культурной системе допускать только те изменения, которые не оказывают разрушительного действия на эту систему. Как показывает анализ современного состояния старообрядческой культуры, обновления, присутствующие в их современной богослужебной практике, не являются радикальными, носят локальный и весьма органичный характер. Отметим, что постоянная актуализация охранительного механизма в данной культурной системе подтверждает многочисленные изучения учеными социальных групп, оказавшихся в инородной культурной среде: «Можно говорить об особой *этнической обостренности* культур, длительное время существующих рядом и во взаимодействии. Этническая обостренность развития могла реализовываться и в сохранности собственных, порой весьма архаичных форм и жанров, и в возникновении (усвоении, трансформации и структурной интеграции) новых форм как результатов взаимодействия, и, наконец, в особом внутреннем пульсе, внутренней напряженности и интенсивности традиционного искусства, в том числе и в исторически длительной его продуктивности, утверждающей и поддерживающей этническое (равно национальное) самосознание народа и его группы»¹.

Старообрядческая традиция живет и развивается, питаясь соками богатейшего средневекового церковного искусства, что позволяет ей не только консервировать наследие прошлого, но и последовательно обновлять его, создавая новые образцы. В своих работах мы неоднократно рассматривали аспекты старообрядческого творчества на примере саратовской региональной традиции². Оно распространяется практически на все стороны богослужебной практики: как ее осмысления (например, создание таких выдающихся памятников русской религиозной и общественной мысли, как «Поморские ответы» братьев А. и С. Денисовых, многочисленная полемическая и агиографическая литература, создание новых толкований святоотеческих трудов, формирование текстов, обосновывающих правильность, истинность древ-

него благочестия и своей конфессии в частности и т. п.), так и исполнения (развитие храмового строительства, иконографии, церковно-певческого искусства – новые виды напевов, создание старообрядческих редакций дореформенных и пореформенных песнопений, существенное обновление корпуса духовных стихов и т. д.). Таким образом, трепетное отношение старообрядчества к наследуемой традиции выполняет не только охранительную, но и генеративную функцию, последовательно обновляя и развивая дореформенные этические и эстетические установки. Наряду с этим в рамках изучаемой традиции отметим и селективную функцию по отношению к возможным инновациям. Действие этого механизма позволяет старообрядцам допускать в свой богослужебный обиход только те изменения, которые не оказывают разрушительного действия на данную культурную систему.

Безусловно, старообрядческая традиция, получившая распространение во всех регионах России и зарубежья, укоренившаяся практически на всех материках планеты, представлена множеством региональных вариантов, характеризующихся как типологически близкими (иногда и тождественными), так и специфическими, локальными характеристиками. Вместе с тем ее серьезное региональное изучение становится актуальным только с конца XX столетия. Обобщения, представленные в данной статье, отражают наблюдение и изучение певческих традиций старообрядцев саратовской региональной традиции.

Саратовская земля вплоть до настоящего времени является одним из крупных старообрядческих центров. На протяжении XVIII – начала XXI вв. на территории губернии были сформированы влиятельные и крупные монастырские комплексы (на реке Большой Иргиз и ключе Черемшан) и общины самых разных старообрядческих согласий. Так, наряду с основными согласиями поповского и беспоповского толков, представленные белокриничниками, беглопоповцами, поморцами, федосеевцами и спасовцами, здесь бытовали и крайне радикальные, а также мало распространенные старообрядческие согласия: аминовцы, безаминовцы, безкрещеванцы, левяки, правяки, некаевцы, отчаянные, перекрещеванцы, подпольники, странники, средники, сухарники и др. Все они имели разную степень распространенности и по-разному оказывали влияние на население региона.

Саратовское старообрядчество имеет длительную историю бытования, которая начинается со времени раскола Русской православной церкви в середине XVII века. Следовательно, саратовское старообрядчество как оппозиционное движение, существовало в рассматриваемой региональной традиции со времен его зарождения. Оно активно развивалось на протяжении последующих столетий и к началу XXI столетия сохранило развитую



сеть старообрядческих приходов и общин на территории Саратовской области.

Таким образом, саратовская региональная традиция является репрезентативной, она отражает общие процессы, характеризующие историю бытования данной конфессии. На территории Саратовской губернии действовали крупные старообрядческие центры, представляющие две формы бытования традиции: монастырскую и общинно-приходскую.

Монастырская форма представлена двумя важнейшими духовными и культурными центрами Поволжья – Иргизскими и Черемшанскими монастырями. В них сложились основательные традиции, в том числе и церковно-певческие, были созданы скриптории, иконописные мастерские, хорошо поставлен процесс обучения певческому делу. Монастырское богослужebное пение характеризовалось высоким профессионализмом, а местные певчие создавали новые редакции песнопений, проводили текстологическую работу по правке книг, переписывали музыкально-теоретические руководства. В Иргизских монастырях торжественность отправляемых богослужений способствовала развитию традиций демественного пения, вследствие чего здесь появляются новые варианты демества, последовательно сохраняется практика многораспевности в рамках демественного распева, создается значительное количество Демественников. Традиции Иргизских монастырей активно и последовательно развивались в Черемшанских обителях. В саратовской региональной традиции монастырская форма бытования старообрядцев распространяется на конец XVIII – начало XX в., а после закрытия обителей в 1918–1929 гг. она прекращает свое существование.

Общинно-приходская форма бытования старообрядцев на территории региона представляет развитую сеть разнообразных старообрядческих деноминаций как поповского, так и беспоповского толков. Крупными беспоповскими певческими центрами являлись общины поморцев и федосеевцев Саратова и Самодуровки (Белогорного), спасовцев Саратова, Вольска, Елховки и т. д. Бытование общин поповских согласий во многом ориентировалось на монастырскую практику, откуда приглашались священники, уставщики и головщики, присылались певческие книги и предметы церковной утвари. Наиболее значительными певческими хорами в регионе обладали беллопоповцы Вольска и Николаевска, а также белокриничники Саратова, Хвалынска и Сосновой Мазы.

Общинно-приходская форма бытования старообрядцев обладает своей спецификой, которая отражается и в их церковно-певческой практике. Во-первых, имея сильные клиросы, общины не обладали столь значительным числом хорошо обученных певчих, отсутствовал стабильный состав клирошан. Во-вторых, в общинах не появилось

специально организованных скрипториев, в которых могли бы фиксироваться местные редакции напевов. В-третьих, здесь, за редкими исключениями, не создаются музыкально-теоретические руководства, отражающие глубину постижения церковно-певческой практики. В-четвертых, в рукописях, принадлежащих старообрядческим общинам региона, гораздо меньше наблюдается многораспевность, так как каждая община тяготеет к своим излюбленным и часто единственным вариантам напевов. В-пятых, далеко не все согласия (прежде всего беспоповские) сумели организовать процесс обучения певческому искусству, который во многом способствовал поддержанию и сохранению церковно-певческой культуры старообрядцев.

В целом старообрядческие монастыри и общинно-приходские центры саратовской региональной традиции в исторической перспективе образуют мощную своими корнями и насыщенную в культурном и идеологическом плане традицию. В XVIII – начале XX в. саратовское старообрядчество во многом занимало лидирующие позиции в общественной жизни региона, определяло его экономическую и культурную деятельность. Особая атмосфера звучания знаменного пения на лучших старообрядческих клиросах являлась образцом богослужebного пения не только для старообрядцев, но и последователей господствующей Церкви.

Как хорошо известно, каждая региональная традиция в пространственном измерении имеет свой центр и периферию. Лимитрофные (пограничные) территории традиционно считаются наиболее уязвимыми в плане сохранения культурных региональных признаков, они в большей степени подвержены обновлениям и здесь процессы изменений протекают более динамично. В центре (ядре) данной региональной традиции динамика культурных изменений должна быть менее заметна. Центр больше ориентирован на стабильное состояние, тогда как периферия – на большую мобильность.

Рассмотрим высказанные выше положения на примере современного состояния старообрядческих общин Саратовской области. В периферийных общинах гораздо чаще допускаются признаки, в целом не свойственные старообрядческой традиции, например, активное использование в исполнительской певческой практике фольклорной манеры интонирования с употреблением таких характерных приемов, как глиссандо, терцовая втора, словообрывы и др. На наш взгляд, эти привнесения во многом детерминированы двумя факторами. Во-первых, сильным влиянием в этих периферийных зонах народно-песенной исполнительской традиции (причем совершенно не обязательно русской. Так, во многих селах Вольского района достаточно сильны украинские певческие традиции, что вызвано переселенческим движением и последующими адаптационными процессами в регионе). Во-вторых, допущение нехарактерных



исполнительских признаков вызвано низким уровнем подготовленности певчих на старообрядческом клиросе, а также наставников общин. Как правило, периферийные общины поповского толка не имеют своего священника, он приезжает в общину 1–2 раза в год, проводит богослужение и отправляет требы. Аналогичная ситуация часто складывается и в беспоповских общинах, куда наставник приезжает несколько раз в год из Саратова или другого крупного населенного пункта региона. В результате община, не имея своего опытного наставника и, как следствие, прихожан, хорошо знающих устав службы, все обрядовые нормы, певчих, владеющих знаменной нотацией и способных петь по крюкам, постепенно усваивает те исполнительские традиции, которые в данном регионе доминируют. Например, такая ситуация в настоящее время наблюдается во многих селах Вольского и Пугачевского районов, где старообрядцы нередко обращаются к богослужебной певческой практике официальной Православной церкви, перенимая напевы, обучаясь у новообрядцев погласицам пения и т. п. Таким образом, современная исполнительская практика в ряде периферийных старообрядческих общин Саратовской области постепенно словно обрастает инородными для этой певческой традиции признаками: элементами фольклорной манеры исполнения (вспомним, что в древнерусском церковно-певческом искусстве, преемницей которого и является старообрядческая певческая традиция, были последовательно отграничены области церковного и мирского, здесь вырабатывалась и закреплялась своя языковая лексика, строгий и отрешенный от открытой эмоциональности этос богослужебных песнопений, своя исполнительская манера) и пореформенной традиции пения.

Вместе с тем изучение старообрядческой традиции показывает, что понятия «центр» и «периферия» далеко не всегда укладываются в рамки географического и административного деления региона. На примере саратовской региональной традиции можно выделить два основных административно-иерархических уровня укорененности старообрядческой традиции. Главным центром общинно-приходской формы старообрядчества в губернии является Саратов, имеющий большие культурно-исторические традиции, где на протяжении XVIII – первой четверти XX в. старообрядческое влияние на жизнь и развитие города было весьма значительным. В Саратове в рассматриваемый период проживало много богатых старообрядческих родов, попечителей – приверженцев старой веры, на свои средства возводивших старообрядческие часовни, обустроивающих их, приобретающих для них церковную утварь, книги, иконы... Кроме того, большая численность населения города также способствовала формированию репрезентативного числа старообрядцев.

Второй уровень административных центров губернии, в которых функционировали крупные

и влиятельные старообрядческие общины – уездные города Вольск, Николаевск (ныне – Пугачев), Хвалынский. При этом отметим, что далеко не все уездные города Саратовской губернии выполняли роль старообрядческих центров, в ряде уездных центров региона старообрядчество не получило распространения. Так, в Балашовском уезде, сформированном позднее, в последней четверти XVIII в., большое распространение получили другие религиозные течения, например, молоканство.

Наряду с административными центрами, где функционировали крепкие и влиятельные старообрядческие монастыри и приходы, в губернии формируется целый ряд территориально периферийных, но в идеологическом и культурном отношении ключевых старообрядческих центров, например, с. Болтуновка (Ульяино), Елховка, Самодуровка (Белогорное), Сосновая Маза (Хвалынского уезда), Черкасское (Вольского уезда) и многие другие. Эти периферийные с административной точки зрения селения были исключительно важны для старообрядцев, так как здесь священством или беспоповскими наставниками отправлялись требы, регулярно проходили торжественные богослужения, на которых присутствовало большое число старообрядцев как из данного селения, так и из окрестных территорий. Эти общины имели свои храмы и часовни, богослужебные книги, в том числе и певческие, клиросы были уставлены опытными и грамотными певцами, традиции дореформенного богослужения тщательно сохранялись. Следовательно, качественным параметром таких старообрядческих центров оказывается не административный принцип территориальной организации, а прежде всего миграционный, нередко протекающий стихийно, отражающий историю заселения края: очень часто эти села формировались как тайные поселения старообрядцев, а потому образовывались на административной периферии (например, современные старообрядцы с. Белогорное считают, что свое исконное название – Самодуровка – село получило благодаря тому, что его основатели селились тайно, «самодуром», без разрешения губернского начальства). Старообрядчество всегда для создания своих зон влияния выбирало самые отдаленные от административного надзора места (труднодоступные районы Сибири, Урала, Поволжья и т. п., а также зарубежье) с целью беспрепятственного отправления дореформенных обрядов. Поэтому понятия «центр» и «периферия» не всегда «работают» с точки зрения административного фактора, напротив, в большей степени старообрядческими центром оказываются селения, географически удаленные от центра административного. Следовательно, административный параметр в старообрядческой традиции в нашем случае не является релевантным.

Саратовская региональная старообрядческая традиция предстает как единый, но многоликий социум, характеризующийся общими идейными



и эстетическими установками, направленными на сохранение богослужебной литургической практики дореформенной Руси. Длительный путь исторического развития исследуемой традиции, наряду с действием охранительного механизма, естественно, актуализировал и адаптивный механизм, отражающий сложные социальные процессы, протекающие в обществе. В связи с этим возможно ли считать саратовскую региональную старообрядческую традицию уникальной либо, напротив, приверженной общему и незыблемому обрядовому канону, выработанному в русском средневековье? Рассмотрим это явление на примере монастырской формы бытования саратовского старообрядчества.

Как известно, к периоду расцвета древнерусской певческой культуры сложились местные школы мастеров. Наряду с крупными монастырскими и региональными школами существовали и менее самостоятельные и оригинальные. Несмотря на то что нам практически ничего неизвестно о развитии церковно-певческого искусства в Саратове дореформенного времени, тем не менее, традиции певческой культуры существовали и здесь, так как город был обжит и имел свои обустроенные храмы и клиросы. Следовательно, к периоду начальной истории старообрядчества можно говорить о существовании местных богослужебно-певческих традиций.

Со второй половины XVIII в., когда начинают обустроиваться Иргизские монастыри, в Саратовское Поволжье устремляется волна старообрядцев-переселенцев с Ветки (территории Польши, где в конце XVII в. старообрядцы образовали крупные поселения). Соответственно будущие иргизские насельники принесли с собой высоко-развитое культурное наследие Ветки, что подтверждается общностью оформления рукописных книг, а также многочисленными свидетельствами современников. Следовательно, в Иргизских монастырях изначально должны были совмещаться местные певческие традиции (так как очень скоро большая часть певчих в монастырях состояла из старообрядцев окрестных сел) и певческие традиции Ветки. Кроме того, в Иргизских монастырях в небольшом числе проживали старообрядцы, выходцы из других губерний. Это первый серьезный этап адаптации и ассимиляции разных, хотя и близких культурных традиций.

Иргизские старообрядческие монастыри с конца XVIII столетия стали выполнять функцию религиозного центра губернии. Авторитет монастырей завоевывался не только активной идеологической работой монастырских насельников, но и благолепием и торжественностью отправления богослужения, в котором важное место занимает церковно-певческое искусство. Из редких архивных документов мы можем установить, что иргизские певчие не стремились создать свою школу пения, отличную от других старообрядческих монастырей или общин. Так, в

письме настоятеля Нижневоскресенского монастыря Никанора князю Голицыну, где он пишет о самом грамотном певчем монастыря Гаврииле Филиппове, мы встречаем такие строки: «а пение и обряд неизменно во всех показанных церквах [Москва, Санкт-Петербург, Нижний Новгород, Казань, Высоковская пустынь. – *И. П.*] производится...»³ Таким образом Никанор указывает на общность старообрядческой певческой традиции.

Новый этап вынужденной адаптации в Иргизских монастырях наступает в связи с необходимостью принять единоверческий статус во второй четверти XIX века. Монастыри были подвержены насильственной реорганизации, прежние насельники высланы в места их постоянного проживания, а в монастыри переселены монахи-единоверцы из других губерний. Как показывают архивные данные, только в Спасо-Преображенском монастыре основной костяк монахов и послушников составляли выходцы из Иргизских старообрядческих монастырей и старообрядцев Саратовской губернии⁴. В Средне-Никольский женский монастырь была заселена группа насельниц из Максаковского монастыря Черниговской епархии⁵. Наиболее разнородным представляется состав насельников Нижне-Воскресенского монастыря, куда переселили старообрядцев из Москвы, Санкт-Петербурга, Владимирской, Казанской, Калужской, Костромской, Нижегородской, Орловской, Симбирской губернии, Молдавии и т. п.⁶ Таким образом, в реорганизованных Иргизских монастырях в XIX в. наступает новая волна адаптации разных региональных традиций. Смена настоятелей, а также клирошан в монастырях должна повлечь за собой проникновение в монастырскую практику новых веяний и традиций⁷.

С середины XIX в., после разорения Иргизских старообрядческих монастырей, на севере Саратовской губернии создаются Черемшанские обители. Считая себя «ветвью от корени» Иргизских монастырей, черемшанские насельники в отравлении богослужения и организации монастырского уклада во всем опираются на иргизские традиции. Однако помимо насельников с Иргиза в создаваемые обители приходит много староверов со всей Саратовской губернии, а также соседних губерний и Рогожского кладбища в Москве. Соответственно изначально черемшанское старообрядчество представляет собой многоликое сочетание различных региональных (но не конфессиональных!) традиций. Кроме того, следует учитывать и то, что Черемшанские монастыри имели очень тесные контакты с «миром», а сами монастыри представляли собой не замкнутое общежитие, а открытые для всех старообрядцев Хвалынского и губернии часовни и храмы. Таким образом, адаптационные процессы должны были характеризовать и этот этап в историческом развитии саратовского старообрядчества, что подтверждается анализом содержания певческих рукописей Черемшанских монастырей.



Как показал краткий исторический экскурс, старообрядцы саратовской региональной традиции не представляли собой закрытое и неизменное географически-административное образование. Эта региональная традиция формировалась в результате одновременного наложения нескольких факторов: идеологических, политических, экономических и социальных, что постоянно приводило в действие адаптационные процессы. Однако механизмы адаптации, как показывает современная певческая практика старообрядцев, были направлены прежде всего на действие охранительного механизма, что не исключает и формирование латентных, но нерелевантных специфических признаков исследуемой региональной традиции.

В любой старообрядческой региональной традиции происходит соединение и ассимиляция разных региональных традиций в рамках старообрядчества. При этом строжайшим в процессе адаптации будет местная старообрядческая традиция (в нашем случае – саратовская), тогда как влияние привнесенных элементов богослужебную практику, в результате сложных миграционных процессов, исключить нельзя. Современная певческая практика отдельных саратовских старообрядческих общин показывает, что переселенцы, участвуя в богослужении, способствуют привнесению в певческую практику своей (специфической для данной общины) манеры исполнения и интонирования, а в некоторых случаях и новые напевы.

Таким образом, саратовская региональная старообрядческая традиция представляет собой органичный синтез разных региональных и профессиональных вариантов, где местное начало безусловно доминирует, подчиняя себе привнесенное, тогда как последнее, словно узорочье, раскрашивает, обновляет освященную веками традицию.

Примечания

- ¹ Латин В. Русский музыкальный фольклор и история (к феноменологии локальных традиций). Очерки и этюды. М., 1995. С. 63–64.
- ² См.: Полозова И. В. Обновление традиций знаменного пения в певческой практике старообрядцев : тенденции Нового времени // Русское музыкальное барокко : тенденции и перспективы исследования : материалы междунар. науч. конф. Вып. 1. М., 2016. С. 37–44 ; Она же. Церковно-певческая культура саратовских старообрядцев : формы бытования в исторической перспективе. Саратов, 2009. 336 с. ; Она же. Певческое творчество саратовских старообрядцев // Проблемы художественного творчества : сб. ст. по материалам Всерос. науч. чтений, посвящ. Б. Л. Яворскому. Саратов, 2010. С. 109–119 ; Она же. Обновление церковно-певческой практики в старообрядческих общинах саратовской региональной традиции XVIII – начала XX вв. // Музыковедение. 2009. № 4. С. 31–35 ; Она же. Певческое творчество старообрядцев Иргизских монастырей // Музыкальная академия. М., 2008. № 2. С. 129–138 ; Она же. Иргизский напев и певческое творчество старообрядцев Иргизских монастырей // Проблемы музыкальной науки. Уфа, 2007. С. 183–191.
- ³ Последние годы Иргизских мнимо-старообрядческих (раскольничьих) монастырей // Самарские Епархиальные Ведомости. 1872. № 16. С. 296.
- ⁴ ГАСО. Ф. 135. Оп. 1. Ед. хр. 9991. Л. 51 об.–62 об.
- ⁵ Там же. Л. 75 об.–79.
- ⁶ Там же. Л. 1–5 об.
- ⁷ Архивные документы показывают, что многие переселенцы, будучи клирошанами других монастырей, попав на Иргиз, также становились на клирос. Например, инок Фелагрий, прибывший в Средне-Никольский мужской единоверческий монастырь из Высоковского Успенского единоверческого монастыря, «состоял при келарской службе и при крылосе». См.: ГАСО. Ф. 135. Оп. 1. Ед. хр. 8536. Л. 1, 5.

Образец для цитирования:

Полозова И. В. Старообрядческая региональная традиция: общее и специфическое (на примере истории старообрядческих общин Саратовского края) // Изв. Саратов. ун-та. Нов. сер. Сер. История. Международные отношения. 2018. Т. 18, вып. 2. С. 264–269. DOI: 10.18500/1819-4907-2018-18-2-264-269.

Cite this article as:

Polozova I. V. Old-believers' Regional Tradition: the Similarities and the Differences (the History of Old-believers' Communities in the Saratov Region). *Izv. Saratov Univ. (N. S.), Ser. History. International Relations*, 2018, vol. 18, iss. 2, pp. 264–269 (in Russian). DOI: 10.18500/1819-4907-2018-18-2-264-269.



ПРЕДСТАВЛЯЕМ КНИГУ

«МНОГОЛИКАЯ ПОВСЕДНЕВНОСТЬ» АНГЛИЧАН XIV–XVII СТОЛЕТИЙ

Рецензия на книгу: Мосолкина Т. В. Социальная история Англии XIV–XVII вв. М. ; СПб. : Центр гуманитарных инициатив, 2017. 416 с. (MEDIAEVALIA)

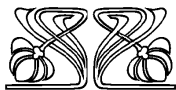
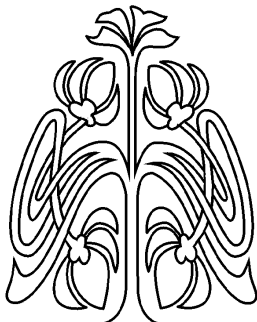

**КРИТИКА
и
БИБЛИОГРАФИЯ**

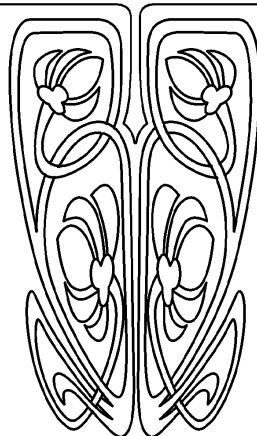

Новая книга Т. В. Мосолкиной, увидевшая свет спустя 20 лет после выхода её монографии о Бристоле XIV–XV вв.¹, является знаковым событием в научной жизни, отражая важнейшие за последние десятилетия методологические изменения в отечественной медиевистике и новистике. Исходя из нового понимания социальной истории, включающего в себя весь спектр жизни общества, Т. В. Мосолкина рисует яркую картину различных сторон английского жизненного уклада и менталитета в драматичные для истории страны периоды – во времена Столетней войны, военных конфликтов с Бургундией и Шотландией, войн Алой и Белой Роз, эпохи Реставрации. Новое понимание социальной истории позволило автору монографии представить человеческую жизнь во всей её полноте, включая профессиональные занятия, семейные отношения, развлечения, политические пристрастия, духовные поиски, и создать широкую панораму внутреннего общественно-политического, материального и интеллектуального развития Англии начиная с XIV и заканчивая XVII столетием.

Хронологические рамки, в которые вписан материал книги, вполне объяснимы, поскольку рассматриваемые века являются историческим переходом от старого средневекового к зарождающемуся раннебуржуазному обществу, когда элементы новаций и традиций принимали порой самые причудливые конфигурации, что хорошо показано в рецензируемом исследовании.

Во введении автор обстоятельно обосновывает актуальность выбранной проблематики, связывая ее с новыми подходами в современной исторической науке, в частности, в урбанистике, в том числе с «новой социальной историей», включающей в себя множество самых разнообразных тем, – от экономических отношений до различных форм повседневности и ментальных характеристик.

Содержание книги базируется на обильном материале источников, прежде всего на публикациях архивных материалов – «Малой Красной Книги» и «Большой Красной Книги» Бристоля и «Городских книг Йорка». Ценный материал содержится в использованных тематических публикациях документов, посвященных внешней торговле Бристоля и его управлению в XIV–XV вв. Очень интересный материал был извлечен автором исследования из переписки мэров и городского Совета Лондона с администрацией других английских городов и деловой переписки купцов Сели, а также из королевских хартий, парламентских документов, законодательных актов и правительственных распоряжений. Для воссоздания социальной истории Англии XVII в. Т. В. Мосолкина использовала богатейшие по содержанию источники личного происхождения – дневники Сэмюэля Пипса и Джона Эвелина. Используемые в комплексе все эти источники, дополняя друг друга, позволили нарисовать яркую и многогранную картину социальной жизни Англии за несколько столетий, охватив практически весь спектр проблем – от экономики до повседневной жизни и социальной психологии.

Вполне логичной представляется структура исследования – автором рассматриваются социально-экономическое развитие Англии

¹ См.: Мосолкина Т. В. Город Бристоль в XIV–XV веках. Экономика, общественные отношения, социальная психология. Саратов : Изд-во Саратов. ун-та, 1997. 216 с.



в XIV–XV вв., социально-политическая жизнь английского города на пороге Нового времени, культура, повседневность и менталитет англичан XV–XVII вв.

Первая часть монографии, посвященная социально-экономическому развитию Англии XIV–XV вв., полностью написана на материале Бристоля. Выбор этого города в качестве объекта исследования не случаен: Бристоль – провинциальный английский город, а это позволяет судить о процессах, которые происходили не только в столице, но и в остальных городах. Кроме того, Бристоль был и сегодня остается крупнейшим портом на западе Англии и развитым промышленным центром, поэтому на его материале можно рассмотреть не просто место и роль торговли в экономике или эволюцию ремесленного производства, но и их взаимное влияние. Автор книги последовательно и скрупулезно исследует внутреннюю и внешнюю торговлю Бристоля, организацию ремесла в городе и возникновение новых форм производства, социальное развитие города, акцентируя внимание на городской общине, самоуправлении и городской олигархии, взаимоотношениях горожан с королевской властью и феодалами, на особенностях самосознания горожан в XIV–XV вв.

Материалы источников позволяют Т. В. Мосолкиной сделать целый ряд интересных наблюдений и выводов, относящихся к социально-экономической жизни Бристоля в XIV–XV вв. Приведем лишь некоторые из них. Прежде всего, это основанная на детальном анализе широкого комплекса документов констатация активизации городского рынка, значительного увеличения и усложнения внутригородской торговли, её тесной взаимосвязи с внешней торговлей, зависимости торговли от внутри- и внешнеполитических обстоятельств. Обоснованно автор книги делает вывод, что, будучи региональной столицей на западе Англии и занимая ведущее положение в региональной торговле, Бристоль играл важную роль в создании национального рынка и наряду с Лондоном способствовал складыванию в Англии единого экономического пространства. Богатейший материал источников, тщательно изученный автором, подводит читателей и к заключению о том, что наряду с упрочением цехов и распространением их на все новые отрасли ремесла в отдельных отраслях (сукноделие, производство шелка и льна, горное дело и кораблестроение) появляются новые формы организации труда, зарождаются раннекапиталистические отношения в английском городе: раздача сырья обедневшим ремесленникам, простая капиталистическая кооперация и мануфактура.

Вполне логично автор книги задается вопросом: кому из горожан принадлежала власть в органах городского самоуправления Бристоля и в чьих интересах она использовалась? Опираясь на материалы источников, Т. В. Мосол-

кина отмечает, что уже к началу XIV столетия в Бристолье существовал узкий слой людей, монополизировавших все высшие должности в городском управлении. В первой половине XIV в. господствующее положение занимали оптовые торговцы продовольствием, а со второй половины века лидерство перешло к экспортерам сукна. Высокий имущественный ценз и определенные социальные ограничения при избрании на высшие административные должности способствовали превращению правящей элиты города в замкнутую группу, проникнуть в которую было достаточно трудно. Отстраненное от власти богатое купечество и ремесленники пытались изменить сложившиеся порядки, что приводило к социальным конфликтам. К этому добавлялись также проблемы, возникавшие во взаимоотношениях с королевской властью и соседними феодалами (например, лордами Баркли).

Во втором разделе книги преимущественно на материалах Бристоля и Йорка рассматривается социально-политическая жизнь английского города в XV и XVII вв. Представлена яркая, насыщенная разными событиями и персонажами картина участия жителей Бристоля и Йорка в перипетиях Столетней войны, войн Алой и Белой Роз и Гражданских войн XVII столетия. Автор убедительно показывает, что английские города рассматриваемого периода не только играли важную роль во внутренней жизни королевства, но и выступали в качестве серьезного фактора во внешней политике страны.

Исключительно интересный материал представлен в третьем разделе книги, посвященном культуре, повседневности и менталитету горожан в Англии XV–XVII вв. Используя материалы частной переписки купцов, дневники современников, автор затрагивает широчайший спектр проблем, вызывающих живой отклик у читателя. Прежде всего, здесь и отражение войн Алой и Белой Роз в семейной переписке купцов Сели, и семейный уклад в английском городе в XV и XVII вв. Мастерски работая с источниками, Т. В. Мосолкина показывает, что войны Роз затрагивали купцов лишь в том случае, когда действия велись в местности, с которой были связаны их деловые интересы, или когда внутривнутриполитические проблемы грозили осложнить отношения со странами – торговыми партнерами. В остальное время купцы предоставляли феодалам самим решать свои проблемы и по возможности избегали вмешиваться в политическую борьбу. Независимо от социального статуса и положения в обществе людей волновало в первую очередь то, что непосредственно их касалось, затрагивало их публичную и частную жизнь. Важнейшее место на шкале приоритетов занимала семья, семейные ценности и отношения, специфика которых во многом определялась воспитанием, образованием, господствовавшими обычаями и, конечно, личными качествами конкретного человека.



Затрагивает автор и такой интересный сюжет, как отношение к католикам в Англии в период Реставрации. Т. В. Мосолкина справедливо обращает внимание на то, что в отличие от континентальной Европы в Англии процесс размежевания между католиками и протестантами проходил намного медленнее и завершился в основном лишь в период Гражданской войны середины XVII века. Обращение к дневнику Дж. Эвелина позволило исследователю обосновать тезис о том, что правление в Англии королей, доброжелательно относившихся к католикам и даже принявших католицизм, не принесло пользы приверженцам католической церкви. Напротив, действия Карла II и Якова II, направленные на облегчение их участи, настроили против католиков протестантское большинство английского общества.

Отношение к католикам является лишь частью широкой панорамы социальной истории Англии периода Реставрации, созданной автором на страницах книги. Обращаясь к дневникам Дж. Эвелина и С. Пипса, Т. В. Мосолкина очень бережно, буквально по крупицам воссоздает Лондон второй половины XVII в. как сред обитания человека, анализирует строительную «горячку» в период Реставрации в контексте социальной самоидентификации, прослеживает влияние климатических аномалий и знакомства со странами Востока на повседневную жизнь и быт англичан, характеризует досуг и развлечения английского горожанина, знакомит читателей с болезнями и состоянием медицины в английском городе XVII века. Особо хочется выделить очерки, посвященные восприятию современниками культурной и интеллектуальной жизни английского города эпохи Реставрации, и проблеме частного коллекционирования как форме исторической памяти в Англии во второй половине XVII столетия. Учитывая насыщенность текста данными источников, вполне убедительно звучит вывод о том, что период Реставрации был крайне противо-

речивым временем в истории Англии: с одной стороны, люди теряли уверенность в завтрашнем дне, что приводило к духовным метаниям, поиску «своего» места, с другой – это было время первой научной революции, во многом изменившей мировоззрение человека, стремившегося понять настоящее через обращение к идеалам прошлого. В этой связи частное коллекционирование позволяло не только сохранить память об ушедших временах, но и открыть для себя что-то новое в современном мире.

В заключении автор книги делает вывод, что XIV–XVII вв. были для Англии временем, когда многое начало меняться и в экономике, и в социальных отношениях, и в психологии англичан, прежде всего горожан.

Особый раздел книги составляет «Приложение», в котором представлены авторские переводы некоторых завещаний жителей Бристольского XV века. Эти источники дают богатый материал для изучения деловых интересов, имущественного положения бристольтцев, их семей и внутрисемейных отношений, а также ценностных ориентиров и социальных устремлений на излете Средневековья.

Несомненно, новая книга Т. В. Мосолкиной будет интересна и полезна не только специалистам, изучающим социальную историю Англии позднего Средневековья и раннего Нового времени, но и всем, кто интересуется историей XIV–XVII вв.

Наконец, хочется отметить хорошую издательскую подготовку книги и её высокое полиграфическое качество, что можно поставить в заслугу издательству «Центр гуманитарных инициатив».

Л. Н. Чернова,

доктор исторических наук, заведующий кафедрой всеобщей истории Института истории и международных отношений Саратовского национального исследовательского государственного университета имени Н. Г. Чернышевского