

16+



**ЛИТЕРАТУРНОЕ ОБРАЗОВАНИЕ
МЛАДШИХ ШКОЛЬНИКОВ
В СХЕМАХ, ТАБЛИЦАХ,
ОПРЕДЕЛЕНИЯХ**

Учебно-методическое пособие

Министерство науки и высшего образования РФ
ФГБОУ ВО «Нижевартовский государственный университет»

**ЛИТЕРАТУРНОЕ ОБРАЗОВАНИЕ МЛАДШИХ ШКОЛЬНИКОВ
В СХЕМАХ, ТАБЛИЦАХ, ОПРЕДЕЛЕНИЯХ**

Учебно-методическое пособие

Нижевартовск
2024

УДК 373.3
ББК 74.268.3
Л 64

16+

Печатается по решению
Ученого совета ФГБОУ ВО «Нижевартовский государственный университет»

Рецензенты:

кан. пед. наук, заведующий кафедрой «Начальное образование», ФГАОУ «СВФУ»,
Неустроева А.Н.

д-р пед. наук, профессор, профессор департамента педагогики института педагогики и
психологии образования ГАОУ ВО «МГПУ», *Сухова Е.И.*

Авторы-составители: **Дергунова Татьяна Александровна,**
Мехдиева Ирада Джахангир кызы

Л 64 **Литературное образование младших школьников в схемах, таблицах, определениях. Учебно-методическое пособие / Авторы-сост.: Т.А. Дергунова, И.Д.к. Мехдиева. Нижневартовск: Изд-во НВГУ, 2024. 48 с.**

ISBN 978-5-00047-731-1

ББК 74.268.3

© Дергунова Т.А., Мехдиева И.Д.к., 2024
© НВГУ, 2024

Дата выхода: 20.01.2025
Гарнитура Times New Roman. Усл. печ. листов 1,7
Электронное издание. Объем 1,0 МБ. Заказ 2344

Издательство НВГУ
628615, Тюменская область, г. Нижневартовск, ул. Маршала Жукова, 4
Тел./факс: (3466) 24-50-51, E-mail: izdatelstvo@nggu.ru

ОГЛАВЛЕНИЕ

Тема 1. ЦЕЛЬ, ЗАДАЧИ И СОДЕРЖАНИЕ НАЧАЛЬНОГО ЭТАПА ЛИТЕРАТУРНОГО ОБРАЗОВАНИЯ	5
ЗАДАНИЯ ДЛЯ САМОКОНТРОЛЯ К ТЕМЕ 1	11
ТЕСТ ПО ТЕМЕ 1	11
Тема 2. РОДОВО-ЖАНРОВОЕ ДЕЛЕНИЕ ХУДОЖЕСТВЕННОЙ ЛИТЕРАТУРЫ.....	13
ЗАДАНИЯ ДЛЯ САМОКОНТРОЛЯ К ТЕМЕ 2.....	16
ТЕСТ ПО ТЕМЕ 2	17
Тема 3. МЕТОДЫ ИЗУЧЕНИЯ ЛИТЕРАТУРЫ	19
ЗАДАНИЯ ДЛЯ САМОКОНТРОЛЯ К ТЕМЕ 3.....	20
ТЕСТ ПО ТЕМЕ 3	20
Тема 4. РАБОТА НАД НАВЫКОМ ЧТЕНИЯ	22
ЗАДАНИЯ ДЛЯ САМОКОНТРОЛЯ К ТЕМЕ 4.....	30
ТЕСТ ПО ТЕМЕ 4.....	30
Тема 5. ТЕХНОЛОГИИ НАЧАЛЬНОГО ЛИТЕРАТУРНОГО ОБРАЗОВАНИЯ	32
ЗАДАНИЯ ДЛЯ САМОКОНТРОЛЯ К ТЕМЕ 5.....	35
ТЕСТ ПО ТЕМЕ 5	35
Тема 6. ТЕХНОЛОГИЯ МОДЕЛИРОВАНИЯ НА УРОКАХ ЛИТЕРАТУРНОГО ЧТЕНИЯ	37
ЗАДАНИЯ ДЛЯ САМОКОНТРОЛЯ К ТЕМЕ 6.....	45
ТЕСТ ПО ТЕМЕ 6.....	45
СПИСОК ИСПОЛЬЗОВАННОЙ ЛИТЕРАТУРЫ.....	48

Тема 1. ЦЕЛЬ, ЗАДАЧИ И СОДЕРЖАНИЕ НАЧАЛЬНОГО ЭТАПА ЛИТЕРАТУРНОГО ОБРАЗОВАНИЯ

Литературное чтение – один из ведущих учебных предметов уровня начального общего образования, который обеспечивает, наряду с достижением предметных результатов, становление базового умения, необходимого для успешного изучения других предметов и дальнейшего обучения, читательской грамотности и закладывает основы интеллектуального, речевого, эмоционального, духовно-нравственного развития обучающихся.

Литературное чтение призвано ввести обучающегося в мир художественной литературы, обеспечить формирование навыков смыслового чтения, способов и приемов работы с различными видами текстов и книгой, знакомство с детской литературой и с учетом этого направлено на общее и литературное развитие обучающегося, реализацию творческих способностей обучающегося, а также на обеспечение преемственности в изучении систематического курса литературы.

Цели изучения литературного чтения в начальной школе

Приоритетная цель обучения литературному чтению – это становление грамотного читателя, мотивированного к использованию читательской деятельности как средства самообразования и саморазвития, осознающего роль чтения в успешности обучения и повседневной жизни, эмоционально откликающегося на прослушанное или прочитанное произведение.

К задачам литературного чтения относятся:

- формирование у обучающихся положительной мотивации к систематическому чтению и слушанию художественной литературы и произведений устного народного творчества;
- достижение необходимого для продолжения образования уровня общего речевого развития;
- осознание значимости художественной литературы и произведений устного народного творчества для всестороннего развития личности человека;
- первоначальное представление о многообразии жанров художественных произведений и произведений устного народного творчества;
- овладение элементарными умениями анализа и интерпретации текста, осознанного использования при анализе текста изученных литературных понятий в соответствии с представленными предметными результатами по классам;
- овладение техникой смыслового чтения вслух, обеспечивающей понимание и использование информации для решения учебных задач.

Литературное образование в начальной школе делится на категории. Основные из них отражены в таблице 1.

Основные категории литературного образования в начальной школе

Понятия	Определения
Литературное чтение	1. Процесс овладения обучающимся навыком чтения; 2. Целенаправленный процесс приобщения обучающихся к миру искусства слова [14]
Литературное образование	Этико-эстетическое воспитание учащихся средствами литературы, сочетающее в себе разбор произведения с его эмоциональным восприятием и нравственной оценкой [14]
Навык чтения	1. Форма речевой деятельности; 2. Психофизиологический процесс; 3. Автоматизированное умение по озвучиванию печатного или рукописного текста [14]
Читательская деятельность	Коммуникативная речевая познавательная деятельность, в результате которой происходит восприятие, осмысление, воссоздание и воспроизведение читаемого текста [11]
Читательские умения	Способы работы с текстом, которые использует читатель для освоения различных видов текста [14]
Речевое умение	Способность учащегося участвовать в различных видах речевой деятельности на основе приобретенных знаний и сформированных навыков [5]
Читательская самостоятельность	личностное свойство, которое характеризуется наличием у читателя мотивов, побуждающих его обращаться к книгам [11]
Читательская компетентность	Владение техникой чтения, приемами понимания прочитанного и прослушанного произведения, знание книг и умение их самостоятельно выбирать, сформированность духовной потребности в книге как средстве познания мира и самопознания [14]
Грамотный читатель	Это человек, у которого есть стойкая привычка к чтению, сформированная душевная и духовная потребность в нём как средстве познания мира и самопознания. Это человек, владеющий как техникой чтения, так и приёмами понимания прочитанного, знающий книги и умеющий их самостоятельно выбирать [10].

Таким образом, в таблице 1 приведены определения основных категорий литературного образования в начальной школе.

Требования к результатам освоения программы по литературному чтению, которые определены в Федеральном государственном образовательном стандарте начального общего образования (ФГОС НОО) второго и третьего поколений, которые отражены в таблице 2.

Требования к результатам освоения программы по литературному чтению

ФГОС НОО (утв. приказом Министерства образования и науки РФ от 6 октября 2009 г. № 373)	ФГОС НОО (утв. приказом Министерства образования и науки РФ от 31 мая 2021 г. № 286)
1) понимание литературы как явления национальной и мировой культуры, средства сохранения и передачи нравственных ценностей и традиций; 2) осознание значимости чтения для личного развития; формирование представлений о мире, российской истории и культуре, первоначальных этических представлений, понятий о добре и зле, нравственности;	1) сформированность положительной мотивации к систематическому чтению и слушанию художественной литературы и произведений устного народного творчества; 2) достижение необходимого для продолжения образования уровня общего речевого развития; 3) осознание значимости художественной литературы и произведений устного народного творчества для всестороннего развития личности человека;

<p>успешности обучения по всем учебным предметам; формирование потребности в систематическом чтении;</p> <p>3) понимание роли чтения, использование разных видов чтения (ознакомительное, изучающее, выборочное, поисковое); умение осознанно воспринимать и оценивать содержание и специфику различных текстов, участвовать в их обсуждении, давать и обосновывать нравственную оценку поступков героев;</p> <p>4) достижение необходимого для продолжения образования уровня читательской компетентности, общего речевого развития, то есть овладение техникой чтения вслух и про себя, элементарными приемами интерпретации, анализа и преобразования художественных, научно-популярных и учебных текстов с использованием элементарных литературоведческих понятий;</p> <p>5) умение самостоятельно выбирать интересующую литературу; пользоваться справочными источниками для понимания и получения дополнительной информации.</p>	<p>4) первоначальное представление о многообразии жанров художественных произведений и произведений устного народного творчества;</p> <p>5) овладение элементарными умениями анализа и интерпретации текста, осознанного использования при анализе текста изученных литературных понятий: прозаическая и стихотворная речь; жанровое разнообразие произведений (общее представление о жанрах); устное народное творчество, малые жанры фольклора (считалки, пословицы, поговорки, загадки, фольклорная сказка); басня (мораль, идея, персонажи); литературная сказка, рассказ; автор; литературный герой; образ; характер; тема; идея; заголовок и содержание; композиция; сюжет; эпизод, смысловые части; стихотворение (ритм, рифма); средства художественной выразительности (сравнение, эпитет, олицетворение);</p> <p>6) овладение техникой смыслового чтения вслух (правильным плавным чтением, позволяющим воспринимать, понимать и интерпретировать смысл текстов разных типов, жанров, назначений в целях решения различных учебных задач и удовлетворения эмоциональных потребностей общения с книгой, адекватно воспринимать чтение слушателями.</p>
---	---

Таблица 3

Составляющие содержания литературного образования в начальной школе

Элементы содержания литературного образования в начальных классах	Содержание
Первый элемент	Читательские и речевые умения
Второй элемент	Знания о способах деятельности и о самом объекте восприятия – художественном или познавательном произведении, а также об объекте создания – тексте
Третий элемент	Приемы анализа произведения, то есть те операции, которые совершает читатель в процессе эмоционального и понятийного освоения текста
Четвертый элемент	Опыт эмоционально-оценочного отношения к миру
Пятый элемент	Круг чтения



Рис. 1. Содержание начального этапа литературного образования

Таблица 4

Теоретические основы начального литературного образования

Понятие	Определение
Литературоведение	Учение о художественной литературе. Положения об анализе художественных произведений. Технологии обучения литературе младших школьников.
Эстетика	Учение об общих закономерностях морали и нравственности. Положения о правилах поведения в обществе.
Философия	Учение о всеобщих принципах и закономерностях развития общества. Труды о познании человеком мира. Учение о связи процесса познания и языка.
Психология	Труды о факторах, закономерностях особенностях психического развития младших школьников. Теория речи и речевой деятельности.
Педагогика	Дидактика обучения младших школьников. Технологии воспитания младших школьников. Школоведение (педагогический менеджмент).



Рис. 2. Современные направления процесса обучения чтению

Содержание начального общего образования по курсу «Литературное чтение»

Раздел	Содержание
Виды речевой деятельности	Аудирование (слушание). Говорение (культура речевого общения). Чтение. Письмо (культура письменной речи).
Виды читательской деятельности	Работа с разными видами текста. Формирование аналитических умений, при работе с текстом различных произведений. Знакомство обучающихся с книгой как источников информации и формирование библиографических умений.
Круг детского чтения	Развитие устойчивого интереса к книге как виду искусства. Формирование самостоятельной читательской деятельности.
Литературоведческая пропедевтика	Формирование представлений о литературоведческих понятиях. Формирование представлений о средствах выразительности языка.
Творческая деятельность учащихся (на основе литературных произведений)	Формирование читательской и речевой деятельности. Развитие самостоятельной продуктивной деятельности обучающихся.

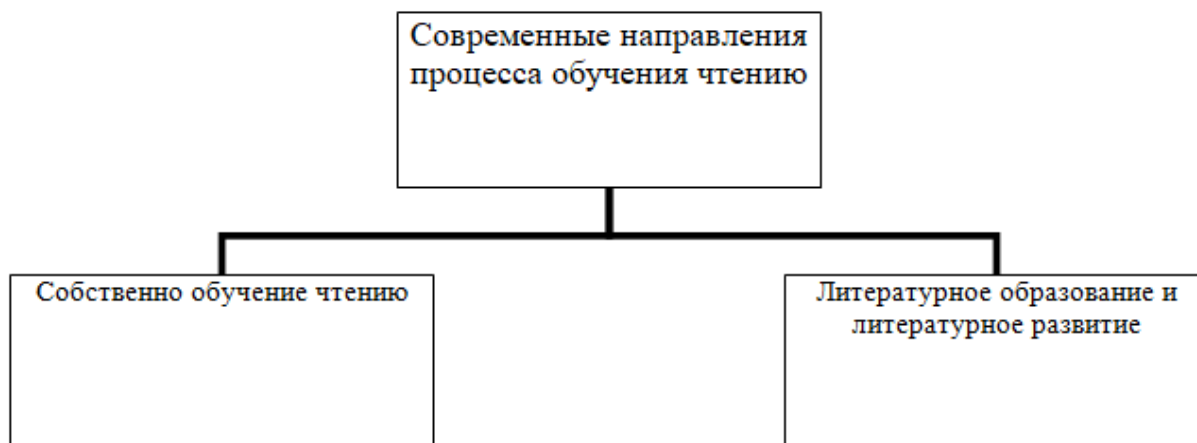

Рис. 3. Планируемые результаты освоения курса «Литературное чтение»

Этапы становления начального литературного образования в России

Этапы и даты	Направления изысканий в этой области
Конец 19 века	<p>К.Д. Ушинский, основоположник методики объяснительного чтения, обозначил тенденцию в развитии отечественной начальной школы XIX в. – выделение в начальной школе чтения в качестве самостоятельного предмета, в котором он соединил наглядное обучение с познавательными возможностями родного языка:</p> <p>В.И. Водовозов считал, что только на основе сознательного понимания прочитанного могут формироваться другие качества навыка чтения – беглость и выразительность. Главным средством обеспечения осознанности чтения он считал применение принципа наглядности при обучении – проведение бесед о прочитанном с демонстрацией предметов или картин.</p> <p>Н.Ф. Бунаков в фундаментальной работе «Родной язык как предмет обучения» описал первый систематизированный курс методики родного языка для начальной школы. В специальном разделе рассматривалась методика объяснительного чтения, в которой четко была определена проводилась грань между методикой чтения в начальной и средней школе.</p> <p>Д.И. Тихомиров создал свою систему чтения, названную современниками тихомировской методой, суть которой состояла в тщательно продуманной системе вопросов, направленных на развитие логического мышления и формирование познавательной активности учащихся при чтении литературных статей.</p>
Начало 20 века	<p>Ц.П. Балталон в работе «Воспитательное чтение как основа преподавания русского языка в семье и школе» (1901) раскрыл основные положения обучения по методу воспитательного чтения – метод, направленный на целостное восприятие литературного произведения и формирование художественного чувства у ребенка.</p> <p>Н.Л. Бродский, Е.Д. Домашевский, Н.М. Мендельсон, Л.Н. Реформатский разработали метод литературно-художественного чтения. Основными целями обучения считались эстетическое воспитание детей, формирование у них эстетического вкуса и активизация интереса к литературе как искусству слова.</p> <p>С.И. Абакумов описал метод творческого чтения – метод обучения чтению художественных произведений, направленный на активизацию деятельности и использующий творческие приемы работы взрослого и детей. В основу метода положен принцип связи чтения и понимания, прочитанного с жизнью и деятельностью детей.</p>
30–50-х годах 20 века	Сложился определенный подход к анализу текста, который основывался на своеобразии художественного произведения по сравнению с научно-деловой статьей, предлагал поэтапность работы над произведением, отработку навыка чтения, анализ произведения по частям с последующим обобщением, систематическую работу над развитием речи.
60–70-е годы	Внесены изменения в содержание классного чтения и методику обучения. Была усовершенствована методика анализа художественного произведения: меньше воспроизводящих упражнений, больше – творческих, работа над произведением в целом, разнообразие видов заданий при работе с текстом. Были определены умения, формируемые у младших школьников в работе с текстом, более четко выделены требования к навыкам чтения в 1–3 классах.
В 80-е годы	Усовершенствованы программы по чтению, предназначенные для обучения в трехлетней школе, и созданы программы для обучения в четырехлетней школе, Авторы программ и новых книг для чтения В.Г.Горецкий, Л.С. Геллершейн, Л.Ф. Климанова, Л.К. Пискунова провели строгий отбор произведений, учитывая их познавательную ценность. Художественное совершенство, воспитательную значимость, соответствие возрастным особенностям младших школьников.
1990-х гг.	На данном этапе выделяются два направления процесса обучения чтению: 1) собственно обучение чтению, которое ведется на трех уровнях – формирование и совершенствование навыка чтения, обучение чтению и восприятию литературного текста, формирование читательской самостоятельности; 2) получение ребенком литературного знания, т. е. обеспечение литературного образования и литературного развития детей.

Современный этап	<p>Два направления процесса обучения чтению: 1) собственно обучение чтению, которое ведется на трех уровнях - формирование и совершенствование навыка чтения, обучение чтению и восприятию художественного текста, формирование читательской самостоятельности;</p> <p>2) получение ребенком литературного знания, т.е. обеспечение литературного образования и литературного развития детей младшего школьного возраста. Названные тенденции появились и в новых программах тех курсов, которые генетически связаны с традициями начальной школы (например, программа В.Г. Горецкого и Л.Ф. Климановой «Литературное чтение», программа О.В. Джежелей «Чтение и литература», программа по литературному чтению О.В. Кубасовой, «Программа по чтению и начальному литературному образованию для 1–4 классов общеобразовательной школы» Р.Н. и Е.В. Бунеевых) и в программах, которые включают в свое содержание только литературное образование (программа Г.Н. Кудиной и З.Н. Новлянской «Литература как предмет эстетического цикла», программа В.А. Левина «Начальное литературное образование», программа литературного образования в гуманитарных школах и классах «Азбука словесного искусства» А.Е. Стрельцовой и Н.Д. Тамарченко).</p>
------------------	--

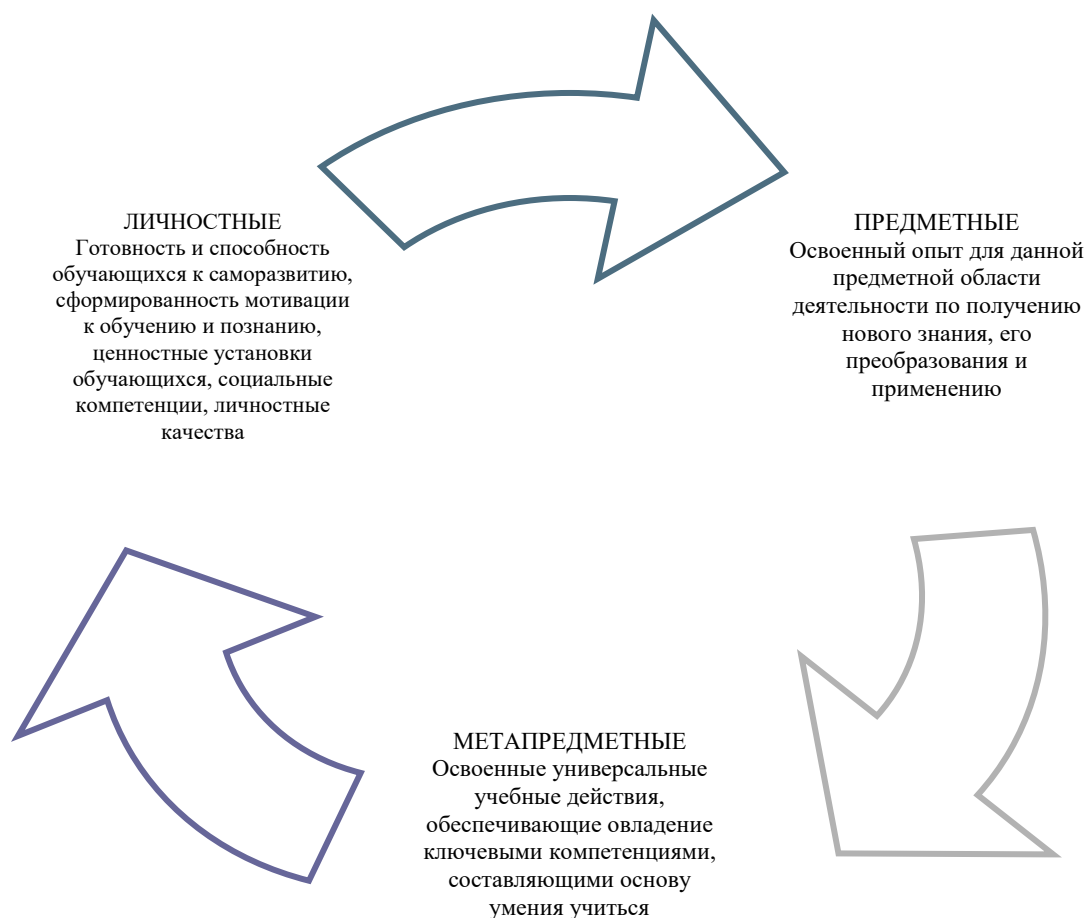
ЗАДАНИЯ ДЛЯ САМОКОНТРОЛЯ К ТЕМЕ 1

1. Проанализируйте программу по литературному чтению, определите структурные элементы программы, их содержание.
2. Выполните анализ учебника по литературному чтению: определите принципы отбора и расположения литературного материала; иллюстративный материал и его назначение; методический аппарат учебника.
3. Проанализируйте требования к результатам освоения начального образования по литературному чтению, представленные в федеральной образовательной программе начального общего образования по литературному чтению. Соотнесите перечисленные результаты с качествами читателя, выделите группы формируемых умений в процессе литературного образования младших школьников.

ТЕСТ ПО ТЕМЕ 1

1. Читательская деятельность это:

- А) коммуникативная речевая познавательная деятельность, в результате которой происходит восприятие, осмысление, воссоздание и воспроизведение читаемого текста;**
- Б) владение техникой чтения, приемами понимания прочитанного и прослушанного произведения, знание книг и умение их самостоятельно выбирать, сформированность духовной потребности в книге как средстве познания мира и самопознания;
- В) свойство личности, которое характеризуется наличием у читателя мотивов, побуждающих его обращаться к книгам.

2. Разделы программы по литературному чтению:

- А) виды речевой деятельности;**
- Б) говорение;
- В) круг детского чтения.**

3. Раздел программы по литературному чтению «Круг детского чтения» включает работу по:

- А) развитию устойчивого интереса к книге как виду искусства;**
- Б) формированию самостоятельной читательской деятельности;**
- В) формированию представлений о литературоведческих понятиях.

4. Раздел программы по литературному чтению «Виды речевой деятельности» включает содержательные линии:

- А) аудирование;**
- Б) письмо (культура письменной речи);**
- В) круг детского чтения.

5. Формирование представлений о средствах выразительности языка входит в раздел:

- А) виды речевой деятельности;
- Б) литературоведческая пропедевтика;**
- В) круг детского чтения.

6. Метапредметные результаты обучения литературному чтению:

- А) регулятивные;**
- Б) коммуникативные;**
- В) предметные.

7. Основоположник методики объяснительного чтения:

- А) Ушинский К.Д.;**
- Б) Горецкий В.Г.;
- В) Бунаков Н. Ф.

8. Автор работы "Родной язык как предмет обучения":

- А) Ушинский К.Д.;
- Б) Абакумов С. И.;
- В) Бунаков Н. Ф.**

9. Автор методики, направленной на развитие логического мышления и формирование познавательной активности учащихся при чтении литературных статей:

- А) Тихомиров Д. И.;**
- Б) Абакумов С. И.;
- В) Бунаков Н. Ф.

10. Труд, в котором изложены основные положения обучения по методу воспитательного чтения:

- А) «Воспитательное чтение как основа преподавания русского языка в семье и школе»;**
- Б) «Родной язык как предмет обучения»;
- В) «Родное слово».

Тема 2. РОДОВО-ЖАНРОВОЕ ДЕЛЕНИЕ ХУДОЖЕСТВЕННОЙ ЛИТЕРАТУРЫ

Род – это то, как построено произведение, его формальная специфика.

Род литературный - тип изображения, общие закономерности представления действительности в произведении.

Традиционно в литературе выделяется три таких типа изображения: эпос, лирика, драма.

В литературоведении различают три рода художественной литературы: эпический, драматический, лирический.

Вид – это устойчивый тип поэтической структуры в пределах одного рода, такие как повесть, роман, поэма.

Жанр – это конкретизация вида.

Жанр – исторически сформировавшийся тип литературного произведения, устойчивая формально-содержательная схема.

Примеры родовидовых отношений в литературе:

- Род: драматический; вид: комедия; жанр: комедия положений.
- Род: эпический; вид: повесть; жанр: фантастическая повесть и т. д.

Таблица 7

Деление литературы на роды

Признаки родового членения	Эпос	Драма	Лирика
Познавательная направленность	Объект (преобладает объективное начало)	Объект + Субъект (синтез объективного и субъективного начал)	Субъект (преобладает субъективное начало)
Предмет изображения	Мир как объективная данность и жизнь человека в её органической связи с ним, представленная как судьба	Человек в конфликте с объективным ходом жизни	Внутренний мир человека «царство субъективности»
Содержательная доминанта	Событие	Действие	Переживание (чувства, мысли, настроения)
Форма словесного выражения	Повествование	Монолог, диалог, полилог	Монолог
Функция слова	Изображает предметный мир	Воспроизводит процесс речевого общения	Выражает состояние говорящего

Литературные роды, жанры и виды

Эпос		Драма		Лирика	
Народный	Авторский	Народная	Авторская	Народная	Авторская
Миф. Поэма (эпос): героическая, строговоинская, сказочно-легендарная, историческая. Сказка. Былина. Дума. Легенда. Предание. Баллада. Притча. Малые жанры: пословицы, поговорки, загадки, потешки	Эпопея. Роман: исторический, фантастический, авантюрный, психологический, утопический, социальный... Малые жанры: повесть, рассказ, новелла, басня, притча, литературная сказка	Игра. Обряд. Народная драма. Раек. Вертеп	Трагедия. Комедия: положений, характеров, масок. Драма: философская, социальная. историческая, социально-философская. Водевиль. Фарс. Трагифарс	Песня	Ода. Гимн. Элегия. Сонет. Послание. Мадригал. Романс. Рондо. Эпиграмма

Таблица 9

Особенности эпоса, лирики, драмы

Род	Цель	Предмет	Содержание	Язык
Лирика	Изображение человеческой личности в переживаниях и раздумьях.	Внутренний мир человека.	Внутренний мир поэта, его духовная жизнь, художественное освоение характерных состояний, чувств и мыслей.	Иносказательное значение слов, символика. образность. Особая организация языка: рифма, ритм, размер.
Эпос	Изображение человеческой личности во взаимодействии с другими людьми и событиями.	Реальная действительность: характеры, события, бытовая и природная среда, в которой существуют и взаимодействуют герои.	Объективное содержание реальной действительности и ее творческая переработка (художественно типизированные характеры и обстоятельства). Повествование о судьбе человека.	Описательно-повествовательная, структура, особо организованная система предметно-изобразительных деталей, раскрывающих характер.
Драма	Изображение человеческой личности в действии в конфликте.	Реальность представлена через характеры людей, проявляющиеся в их целенаправленных действиях.	Аналогично эпосу.	Монологи и диалоги. Произведения предназначены для сценического исполнения.

Основные понятия темы

Понятие	Характеристика
Эпопея	Героическая песня, повествующая о наиболее знаменательных и славных событиях из истории того или иного народа. Главными предметами героических песен были такие явления и происшествия, которые имели общенародное значение.
Поэма	Лиро-эпическое произведение, написанное, как правило, стихами и воспевающее какие-либо значительные события, возвышенные характеры, прекрасные человеческие деяния.
Роман	Объемные прозаические произведения со сложной сюжетной линией.
Повесть	Произведение средней эпической формы, в котором описывается то или иное сложное общественное явление, включающее ряд эпизодов и большего чем в рассказе, количества действующих лиц.
Рассказ	Произведение, в котором обычно раскрывается один или несколько событий, симптоматичных для определенных общественных условий.
Очерк	Произведение, в котором описываются реальные факты, повествуется о действительных лицах.
Ода	Хвалебное стихотворение или песня, воспевающие величественные события в человеческой жизни, героические подвиги людей, возвышенные характеры, грандиозные явления природы.
Сатира	Произведение, в котором в комической форме наиболее беспощадно осмеиваются несовершенства мира, человеческие пороки.
Эпиграмма	Небольшое стихотворение (обычно четверостишие), в котором осмеивается какое-либо конкретное лицо или явление.
Комедия	Драматическое произведение, в котором осмеиваются какие-либо отрицательные черты и свойства людей, а подчас и целый строй общественных отношений.
Сказка	Выдуманное произведение волшебного, бытового или авантюрного характера.
Басня	Рассказ (чаще всего) в стихотворной иносказательной форме, изображающий поступки человека и имеющий цель донести определенную мораль.
Былина	Героическое народная песня-сказание о подвигах русских богатырей.
Миф	Повествования о богах, духах, обожествленных героях и первопредках, возникшие в первобытном обществе.



Рис. 4. Жанры эпоса, лирики, драмы

ЗАДАНИЯ ДЛЯ САМОКОНТРОЛЯ К ТЕМЕ 2

1. Выделите общие свойства эпических и драматических произведений.
2. Составьте схему «Литературные роды, виды, жанры», приведите примеры.
3. Дайте определение понятий: эпопея, поэма, повесть, рассказ, очерк, басня, сатира, элегия, ода, трагедия, комедия, драма, роман.
4. Заполните таблицу «Литературные роды, виды, жанры».

Литературные роды, виды, жанры

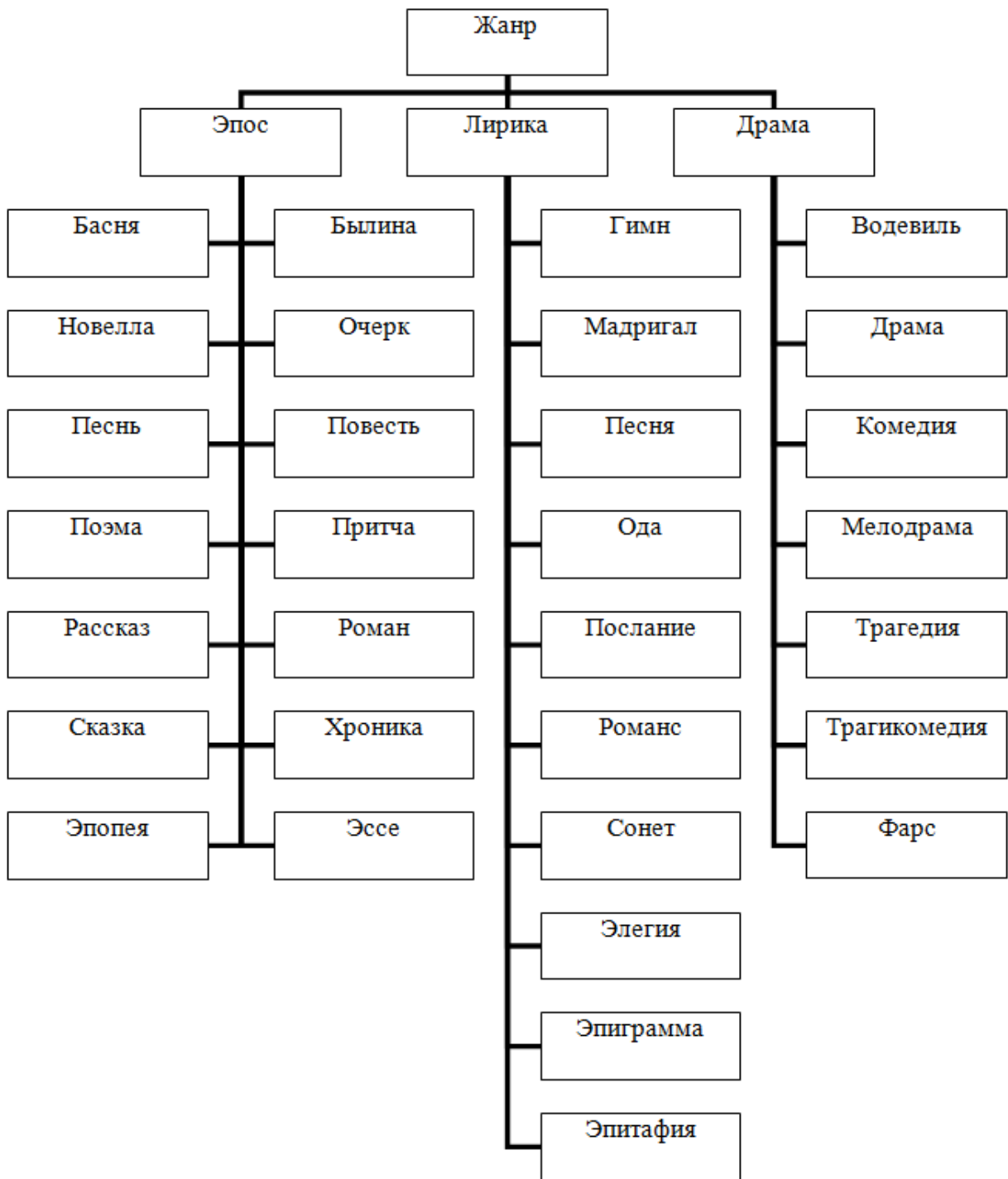
Род	Вид	Жанр

5. Заполните таблицу «Вид литературного произведения, его особенности».

Таблица

Вид литературного произведения, его особенности

Вид произведения	Особенности вида

6. Заполните таблицу «Род, вид, жанр литературных произведений, изучаемых в начальных классах».

Таблица

Род, вид, жанр литературных произведений, изучаемых в начальных классах

Род	Вид	Жанр	Пример

ТЕСТ ПО ТЕМЕ 2

1. Какой из следующих жанров относится к эпосу?

А) Лирика

Б) Драма

В) Роман

Г) Поэма

2. Какой жанр литературы включает в себя произведения, основанные на диалогах?

А) Рассказ

Б) Эссе

В) Драма

Г) Повесть

3. Какой из предложенных жанров представляет собой краткое произведение с завязкой и кульминацией?

А) Роман

Б) Рассказ

В) Поэма

Г) Это все верно

4. Что из перечисленного является примером лирического произведения?

А) "Война и мир"

Б) "Стихи о любви"

В) "Ревизор"

Г) "Обломов"

5. Какой из приведенных жанров относится к драме?

А) Новелла

Б) Комедия

В) Лирическая поэма

Г) Коллективный сборник рассказов

6. Какой из следующих видов литературы чаще всего включает в себя элементы фантастики и вымысла?

- А) С биографией
- Б) Научная статья

В) Фантастика

- Г) Документальная проза

7. Какой из следующих жанров чаще всего фокусируется на внутреннем мире персонажей и их чувствах?

- А) Трагедия

Б) Лирика

- В) Сказка

- Г) Научно-популярная литература

8. В каком из следующих произведений используется элемент волшебства или сверхъестественного?

- А) Эссе

Б) Сказка

- В) Мемуары

- Г) Критическая статья

9. Какой род литературы используется для передачи глубоких философских и моральных идей через повествование и персонажей?

- А) Драма

- Б) Поэма

В) Проза

- Г) Комедия

10. Какой из следующих терминов обозначает совокупность видов и направлений в литературе?

- А) Литургия

- Б) Литература

В) Литературный род

- Г) Литературный стиль

Тема 3. МЕТОДЫ ИЗУЧЕНИЯ ЛИТЕРАТУРЫ



Рис. 5. Методы изучения литературы (Кудряшев Н.И.)

Таблица 11

Методы, приемы, виды учебной деятельности учащихся (Кудряшев Н.И.)

Метод	Приемы	Виды учебной деятельности учащихся
Метод творческого чтения	<ul style="list-style-type: none"> – выразительное (художественное) чтение учителя; – чтение мастеров художественного слова; – обучение выразительному чтению учащихся; – комментированное чтение; – беседа, активизирующие непосредственные впечатления учащихся; – постановка на уроках проблемы (художественной, нравственной, общественно-политической); – творческие задания по жизненным наблюдениям учеников или по тексту произведения. 	<ul style="list-style-type: none"> – чтение художественных произведений в классе и дома; – выразительное чтение; – заучивание наизусть; – слушание; – составление плана; – пересказ, близкий к тексту; – художественное рассказывание; – составление сценариев, иллюстрирование прочитанного произведения рисунками; – отзывы о прочитанном; – сочинения.
Эвристический, или частично-поисковый метод	<ul style="list-style-type: none"> – построение логически четкой системы вопросов (по анализу текста художественного произведения, по критической статье...) для эвристической беседы; – построение системы заданий по тексту художественных произведений или по критическим статьям; – постановка проблемы учителем или по его предложению учащимися; – проведение диспута. 	<ul style="list-style-type: none"> – подбор материала из художественных произведений, из критической статьи, учебника и других пособий для ответа на заданный вопрос; – пересказ с элементами анализа текста; – анализ эпизода, сцен, всего произведения по заданию учителя; – составление плана как прием анализа; – анализ образа героя; – конспектирование; – выступление на диспуте и др.

Исследовательский метод	<ul style="list-style-type: none"> – выдвижение учителем проблемы; – подготовка докладов и выступлений в качестве оппонента; – самостоятельный анализ произведения, не изучаемого в классе; – выполнение заданий творческого характера. 	<ul style="list-style-type: none"> – самостоятельный анализ произведения; – сопоставление двух или нескольких произведений; – сопоставление произведения с его экранизацией; – самостоятельная оценка спектакля, фильма; – написание докладов, выступлений, статей.
Репродуктивный метод	<ul style="list-style-type: none"> – рассказ учителя о жизни и творчестве писателя; – обзорная лекция; – задания по учебнику, учебным пособиям. 	<ul style="list-style-type: none"> – запись плана или конспекта лекции учителя; – составление плана, конспекта или тезисов прочитанных статей учебника, критических статей; – составление синхронистических таблиц; – подготовка устных ответов по материалам лекции учителя; – подготовка докладов, сочинений.

ЗАДАНИЯ ДЛЯ САМОКОНТРОЛЯ К ТЕМЕ 3

1. Какие существуют основные методы изучения литературы?
2. Какова роль литературной критики в изучении литературных произведений?
3. Как методы анализа текста могут помочь в интерпретации литературных произведений? Ответ оформите в таблицу.

ТЕСТ ПО ТЕМЕ 3

1. Какой из нижеперечисленных методов изучения литературы предполагает активное участие детей в процессе чтения текста?
 - А) Анализ текста
 - Б) Чтение вслух**
 - В) Рефлексия
2. Метод, при котором ученикам предлагается пересказать прочитанное, называется:
 - А) Комментарий
 - Б) Пересказ**
 - В) Описание
3. Какой метод изучения литературы включает в себя использование визуальных средств, таких как картинки или плакаты, для более глубокого понимания текста?
 - А) Мультимедийный метод**
 - Б) Словесный метод
 - В) Метод вопросов и ответов
4. Какой из способов работы с литературным произведением включает в себя задавание вопросов и обсуждение произведения в группе?

- А) Словесный метод
- Б) Метод игрового моделирования

В) Дискуссия

5. Метод, который акцентирует внимание на эмоциональном восприятии текста и включает создание творческих работ, таких как рисунки и спектакли, называется:

- А) Художественный метод
- Б) Драматизация

В) Творческий метод

6. В каком методе дети экспериментируют с текстом, изменяя его и создавая свои версии или новые истории на основе прочитанного?

- А) Интерпретация
- Б) Редактирование

В) Креативное письмо

7. Какой метод включает в себя работу с вопросами о мотивации героев и их действиях в тексте?

- А) Филологический анализ

Б) Анализ персонажей

- В) Личностный подход

8. Какой из методов работы с литературными произведениями поможет ребенку развить критическое мышление, анализируя различные мнения о прочитанном?

- А) Параллельный анализ
- Б) Сравнительный анализ

В) Критический подход

Тема 4. РАБОТА НАД НАВЫКОМ ЧТЕНИЯ

Таблица 12

Этапы процесса формирования навыка чтения (Т.Г. Егоров)

№ П/П	Этапы	Характеристика
1	Аналитический этап	Приходится на период обучения грамоте и характеризуется слого-буквенным анализом и чтением слова по слогам.
2	Синтетический этап	Чтение целыми словами; при этом зрительное восприятие слова и его произнесение почти совпадают с осознанием значения, понимание смысла слова в структуре словосочетания или предложения опережает его произнесение, т. е. чтение осуществляется по смысловой догадке.
3	Этап автоматизации	Сам процесс чтения все менее осознается учащимися и на первый план выдвигается осознание текста: фактического содержания, композиции, идейной направленности, изобразительных средств и т. д.

Таблица 13

Качества навыка чтения (Н.П. Каионыкин, Н.А. Щербакова, Е.А. Адамович, К.Т. Голенкина, В.Г. Горецкий, М.И. Оморокова, В.И. Яковлева)

Качество	Характеристика
Правильность чтения	Чтение без искажений: правильно передается слого-буквенный состав слова, грамматические формы слова, не допускается пропусков и перестановок слов в предложении.
Беглость чтения	Скорость чтения, характеризуется определенным количеством слов, произносимых в минуту.
Сознательность чтения	Понимание младшими школьниками фактического содержания читаемого текста, идейной направленности произведения, его образов и роли художественных средств, а также правильным собственным отношением ученика к изображаемому автором.
Выразительность чтения	Способность найти в устной речи средство, с помощью которого можно правдиво, точно, в соответствии с замыслом писателя, передать идеи и чувства, вложенные в произведение.

Для успешного овладения обучающимися навыком чтения педагогу необходимо обращать внимание на формы чтения.

Таблица 14

Формы чтения

Формы чтения	Описание
Модельное чтение	Это выразительное, эмоциональное чтение текста педагогом. Задача обучающегося активно слушать чтение вдумываться в содержание и отвечать на вопросы учителя.
Совместное чтение	Педагог и обучающиеся совместно работают над текстом, значением слов и пониманием прочитанного. Эта форма чтения повышает самооценку учащихся как читателей и способствует пробуждению их интереса к чтению.
Управляемое чтение	Обучающиеся совместно с учителем обсуждают как нужно читать данный текст используя различные стратегии чтения.
Самостоятельное чтение	Используя основные стратегии чтения, обучающиеся самостоятельно, выборочно читают текст вслух, а затем переходят к чтению «про себя».

Норма чтения имеет три уровня регламентированными «Нормативами скорости чтения»

Нормативы скорости чтения

Класс	Образцовый уровень		Допустимый уровень (уровень минимального стандарта)		Критический уровень	
	1 полугодие	2 полугодие	1 полугодие	2 полугодие	1 полугодие	2 полугодие
1	Более 20 слов	Более 25 слов	15–20 слов	20–25 слов	Менее 15 слов	Менее 20 слов
2	Более 30 слов	Более 40 слов	30–35 слов	5–40 слов	Менее 30 слов	Менее 35 слов
3	Более 50 слов	Более 60 слов	45–50 слов	5–60 слов	Менее 45 слов	Менее 55 слов
4	Более 70 слов	Более 80 слов	65–70 слов	70–80 слов	Менее 65 слов	Менее 70 слов



Рис. 6. Беглое чтение

ПРИЕМЫ И УПРАЖНЕНИЯ ПО ФОРМИРОВАНИЮ БЕГЛОСТИ ЧТЕНИЯ

1. Частота выполнения учебных заданий. Исследования подчеркивают, что ключевое значение имеет не столько продолжительность занятий, сколько их регулярность. Структура человеческой памяти такова, что лучше всего запоминаются те элементы, которые мы сталкиваемся с ними с определенной частотой. Так, для успешного запоминания навыков следует делать короткие, но частые тренировки. Например, первокласснику будет непросто осилить целую сказку за раз. Гораздо эффективнее предложить ему короткие тексты, но с высокой частотой. Небольшие отрывки младший школьник сможет легче прочитать и пересказать, чем длинное произведение.

2. «Жужжащее» чтение. Этот метод подразумевает, что все учащиеся класса одновременно читают свои тексты в полголоса на протяжении пяти минут. После этого учебный процесс продолжается.

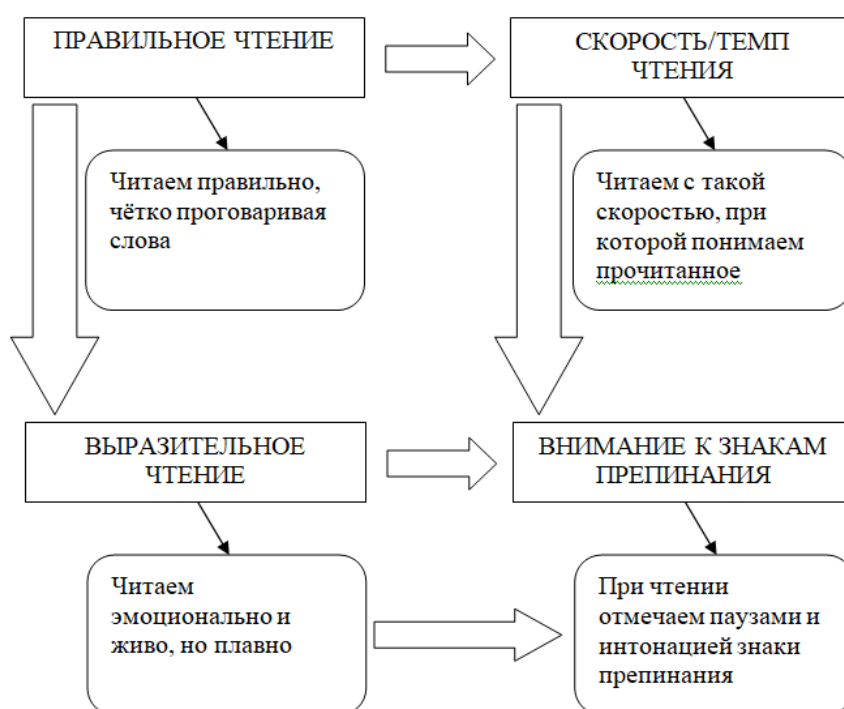
3. Пятиминутное чтение на каждом уроке. Учитель предлагает учащимся читать вслух по очереди в течение 5 минут (по принципу «жужжащего» чтения). Этот вид чтения осуществляется на каждом уроке. Систематические пятиминутные чтения на уроках в течение недели составляют в общей сложности 100 минут.

4. Чтение перед сном. Известно, что последнее, что мы воспринимаем перед сном, запоминается особенно сильно благодаря эмоциональной памяти, а восемь часов сна усиливают это впечатление. Организм начинает адаптироваться к подобным ритуалам. Если ребёнок не хочет читать, можно использовать метод легкого чтения, заключающийся в кратковременном чтении с небольшими перерывами.

5. Зрительные диктанты. Этот метод развивает кратковременную память и был разработан И.Т. Федоренко. Начинается с небольших предложений, постепенно увеличивая их длину. Процесс чтения состоит из последовательных шагов: первое – коллективное чтение предложения, затем индивидуальное чтение с закрытыми записями и, наконец, запись предложения в тетрадь с последующей проверкой ошибок. Общая продолжительность работы с текстами составляет около двух месяцев, и зрительные диктанты следует выполнять ежедневно.

6. Многократное чтение. Учитель сначала читает текст, затем проверяет, насколько его усвоили учащиеся, после чего предлагает им самостоятельно прочитать текст в течение минуты, каждому на своем темпе. После чтения учащиеся отмечают, до какого слова они дошли. Затем они читают текст снова, фиксируя, на сколько слов продвинулись дальше, и сравнивают результаты с первым чтением. Во втором раунде учащиеся, как правило, читают на несколько слов больше, что вызывает у них позитивные эмоции и желание повторить чтение. Чтение повторяет не более трех раз.

7. Чтение в темпе скороговорки. Во время занятий со скороговорками учащиеся развивают навыки четкого и быстрого чтения. Чита в итоге не следует фокусироваться на выразительности; важно не ставить сразу две противоречащие друг другу задачи. Это упражнение направлено исключительно на развитие артикуляционного аппарата, поэтому здесь требования к выразительности снижены, но к четкости прочтения слов – повышены. Окончания слов должны произноситься ясно и четко. Упражнение длится не более 30 секунд.

8. Выразительное чтение с переходом на незнакомую часть текста. Учитель просит учащихся прочитать текст еще раз, не спеша и с выражением. При этом ученик не должен останавливаться и продолжает читать до конца. Читая один и тот же отрывок несколько раз, учащиеся переходя к новому разделу текста, сохраняют увеличенный темп.

9. Упражнения для расширения угла зрения. Узкий угол зрения – это серьезный недостаток многих читателей. Если он мал, то читатель видит меньше букв (или частей слов), чем мог бы. Вот несколько приемов, которые помогут расширить угол зрения:

9.1. Чтение первого и последнего слогов на. Например, произведение К Паустовского «Барсучий нос»,

... Через полчаса зверь высунул из травы мокрый черный нос, похожий на свиной пяточок, нос долго нюхал воздух и дрожал от жадности...

9.2. Использование таблицы Шульте позволяет расширить периферическое зрение. Таблица Шульте – это плотный лист размером 60х60 см, на котором в хаотическом порядке расположены квадраты с цифрами от 1 до 25. Оптимальное расстояние до таблицы должно соответствовать 30–40 сантиметров. Педагог предлагает обучающимся сфокусировать свой взгляд в центре карточки– отводить глаза в стороны запрещается, так не будет достигнут желаемый эффект.

Дальнейшая работа проводится следующим образом:

а) обучающийся держит таблицу, смотрит на нее в течении 10 секунд, после чего должен перевернуть ее лицевой стороной вниз.

б) ученик сосредотачивается на просмотренном материале;

в) обучающийся переворачивает таблицу и карандашом соединяет цифры от 1 до 10 для первоклассников, от 1 до 25 по порядку (затем в обратном порядке) для старших детей, не раздумывая долго над своими действиями;

г) обучающийся вслух называет каждую цифру;

д) далее таблицы можно усложнять.

Таблица 15

Пример таблицы Шульте

10	4	28	9	14
0	24	18	1	5
13	8	30	25	11
2	22	15	27	17
26	6	12	3	21
16	23	19	29	7

10. Упражнение «Губы». Это задание предназначено для обучения различия между молчаливым и громким чтением. Когда педагог произносит слово «Губы», ученики прикладывают указательный палец левой руки к губам и читают текст про себя. Когда звучит команда «Вслух», они убирают палец и читают текст вслух.

11. Упражнение «Буксир». Оно направлено на развитие гибкости и скорости чтения, позволяя ученикам адаптировать темп в зависимости от содержания текста. Педагог громко читает текст, изменяя скорость, тогда как ученики читают его про себя, стремясь синхронизироваться с учителем. Средняя скорость чтения учителя должна немного превышать темп молчаливого чтения менее подготовленных учеников, мотивируя их не отставать. Для проверки понимания педагог может неожиданно остановиться на определенном слове, и ученики должны его назвать. В качестве альтернативы, учитель может заменить слово, и обучающиеся должны заметить это изменение.

Чтение в формате «Буксир» возможно также в парах: один ученик читает молча, следя глазами за текстом, а его партнер читает вслух, ориентируясь на пальцы соседа. Третий

вариант предполагает одновременное чтение учителя и учеников вслух, после чего учитель замолкает, и дети продолжают в своем темпе, стараясь снова синхронизироваться с педагогом на одном слове.

12. Упражнение «Бросок – засечка». Это упражнение способствует развитию зрительной ориентации в тексте. Педагог предлагает ученикам разместить руки на коленях. По команде «Бросок» они читают текст вслух, а затем, по команде «Засечка», останавливаются, отрывая взгляд от книги, и закрывают глаза на несколько секунд. По команде «Бросок» они находят место, на котором остановились, и продолжают чтение.

13. Упражнение «Молния». Оно направлено на увеличение верхней границы скорости индивидуального чтения. Суть заключается в чередовании комфортного чтения и чтения на максимальной скорости. По команде «Молния» ученики увеличивают скорость до максимума, и это продолжается от 20 секунд на начальном этапе до 2 минут после освоения. Занятия можно повторять несколько раз за урок.

14. Упражнение «Спринт». Ученики читают текст на максимальной скорости «про себя», при этом сильно сжав губы и зубы. У педагога имеется контрольный вариант текста. После завершения чтения учитель проходит между рядами и отмечает слово, на котором остановился каждый, затем задает вопросы по содержанию текста.

Выразительность чтения подразумевает развитие у учащихся определенного набора навыков, связанных с культурой произношения. Это включает в себя тон и силу голоса, ритм, темп речи (ускорение и замедление), паузы, мелодику (изменения высоты тона) и логические акценты. Поддержание выразительности в речи и чтении зависит от техники, включая дикцию, правильное дыхание и произношение.



Рис. 7. Компоненты выразительности чтения



Рис. 8. Способы и приемы обучения выразительному чтению и выразительной устной речи

Рассмотрим таблицу 16, в которой представлены виды упражнений по умениям и соответствующие им приёмы, направленные на формирования выразительного чтения.

Таблица 16

Виды упражнений по умениям и соответствующие им приёмы, направленные на формирования выразительного чтения

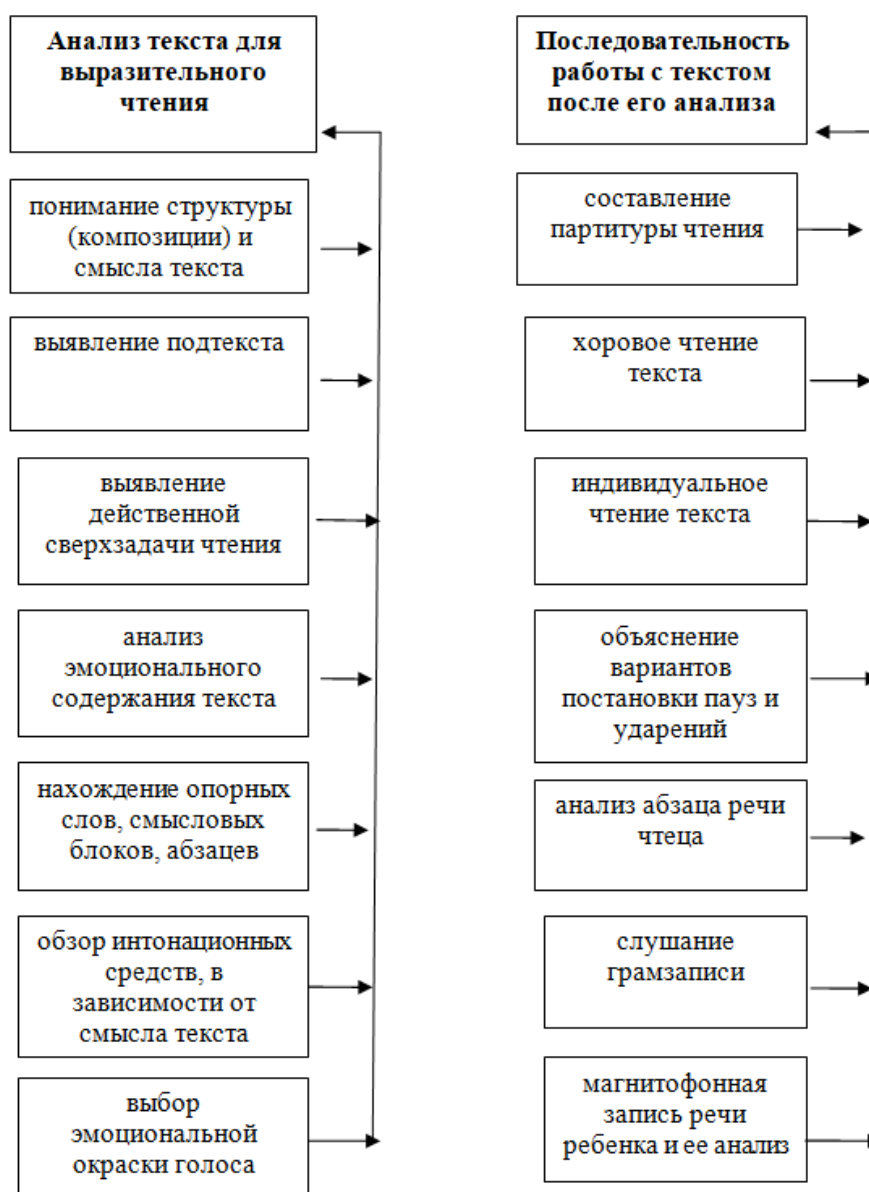
Виды упражнений	Приёмы
<p>Умение замечать эмоциональное состояние героев, «видеть» героя в его обстановке (рисовать словесную картину), оценивать его поступки, определять отношения к нему автора.</p> <p>1. Найди слова автора, героев. Обозначь на полях. Напиши, что чувствовали герои.</p> <p>2. Определи своё отношение к героям и автору. Определи отношение автора к рассказу.</p> <p>3. Определи, как нужно читать данный текст. Пометь на полях, что выражают слова каждого героя.</p> <p>4. Где находятся герои?</p>	<p>1. Чтение по ролям.</p> <p>2. Сопоставление различной интонации.</p> <p>3. Словесное рисование портрета героя.</p> <p>4. Стилистический эксперимент.</p> <p>5. Произнесение отдельной реплики героя произведения с установкой на использование не только интонации, но и пластики.</p> <p>6. Анализ иллюстраций с точки зрения выразительности мимики и пантомимики изображённых на них героев.</p>

<p>5. Как они выглядят внешне?</p> <p>6. Как себя ведут, что «думают», что «говорят»?</p> <p>7. Что думаешь о них ты?</p> <p>8. Найди и подчеркни слова, которые описывают эмоциональное состояние героя. Вырази своё отношение к герою. Запиши.</p> <p>9. Охарактеризуйте персонаж через отношение других действующих лиц художественного произведения.</p> <p>10. Вырази сочувствие героям с помощью выразительных средств языка и покажи отношение к персонажу.</p>	<p>7. Ответ на вопрос своими словами.</p> <p>8. Музыкальное иллюстрирование.</p> <p>9. Драматизация.</p> <p>10. Выборочный пересказ.</p>
<p>Умение определять задачу своего чтения перед слушателями и точно передавать смысл событий.</p> <p>1. Определи, какие мысли и чувства героев должны понять слушатели из твоего чтения отрывка. Что ты хочешь им сообщить?</p> <p>2. Определи задачу чтения, средства выразительности. Какое настроение у автора?</p>	<p>1. Словесное рисование.</p> <p>2. Творческий пересказ.</p>
<p>Умение пользоваться средствами речевой выразительности: паузой, логическим ударением, варьировать темп чтения, владеть окраской голоса.</p> <p>1. Определи общее настроение, тон и темп чтения, паузы, логические ударения.</p> <p>2. Сделай пометки самостоятельно.</p>	<p>1. Работа над чтением стихотворений, имеющих различную длину строф.</p> <p>2. Обращение внимания на различные виды пауз.</p> <p>3. Определение интонации.</p> <p>4. Выделение структурных элементов.</p> <p>5. Использование аудио записи.</p>



Рис. 9. Подготовка школьника к выразительному чтению



Рис. 10. Алгоритм сознательного чтения

Работая над сознательным чтением необходимо учитывать три уровня освоения текста:

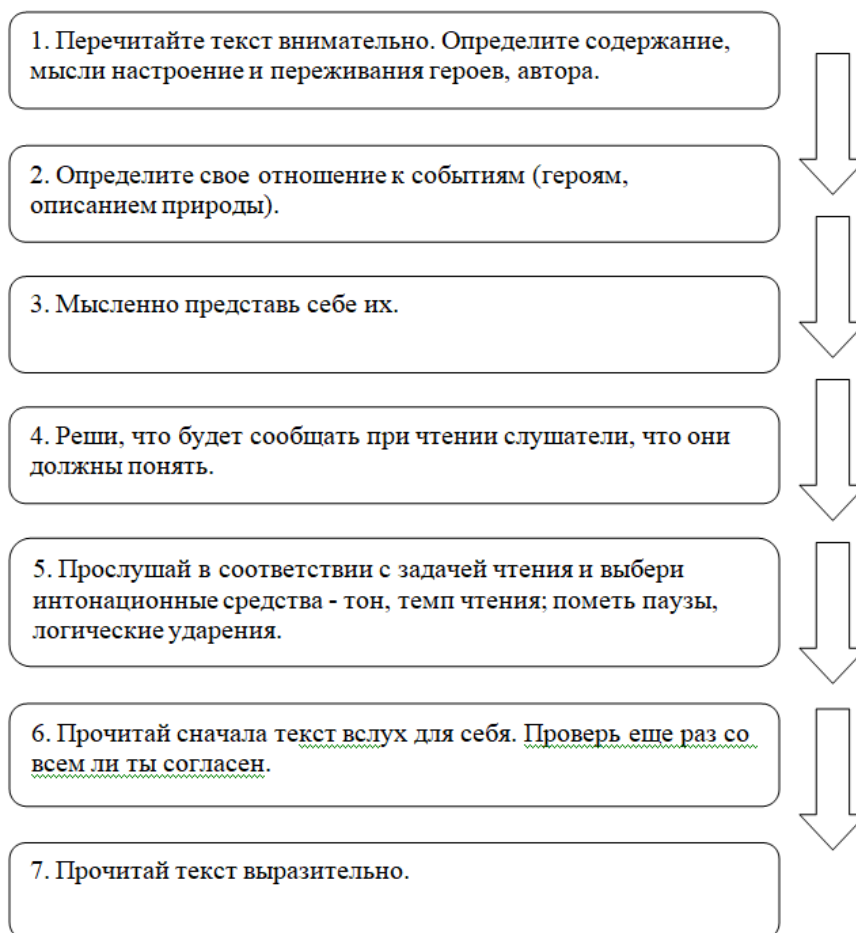
- 1) восприятие фактического содержания, т. е. сюжетной, событийной основы;
- 2) понимание причинно-следственных отношений между событиями, мотивами, поступками героев, т. е. подтекста;
- 3) осознание основной идеи произведения, его общего настроения, авторской оценки описываемых событий и собственного отношения к нему.

Таблица 17

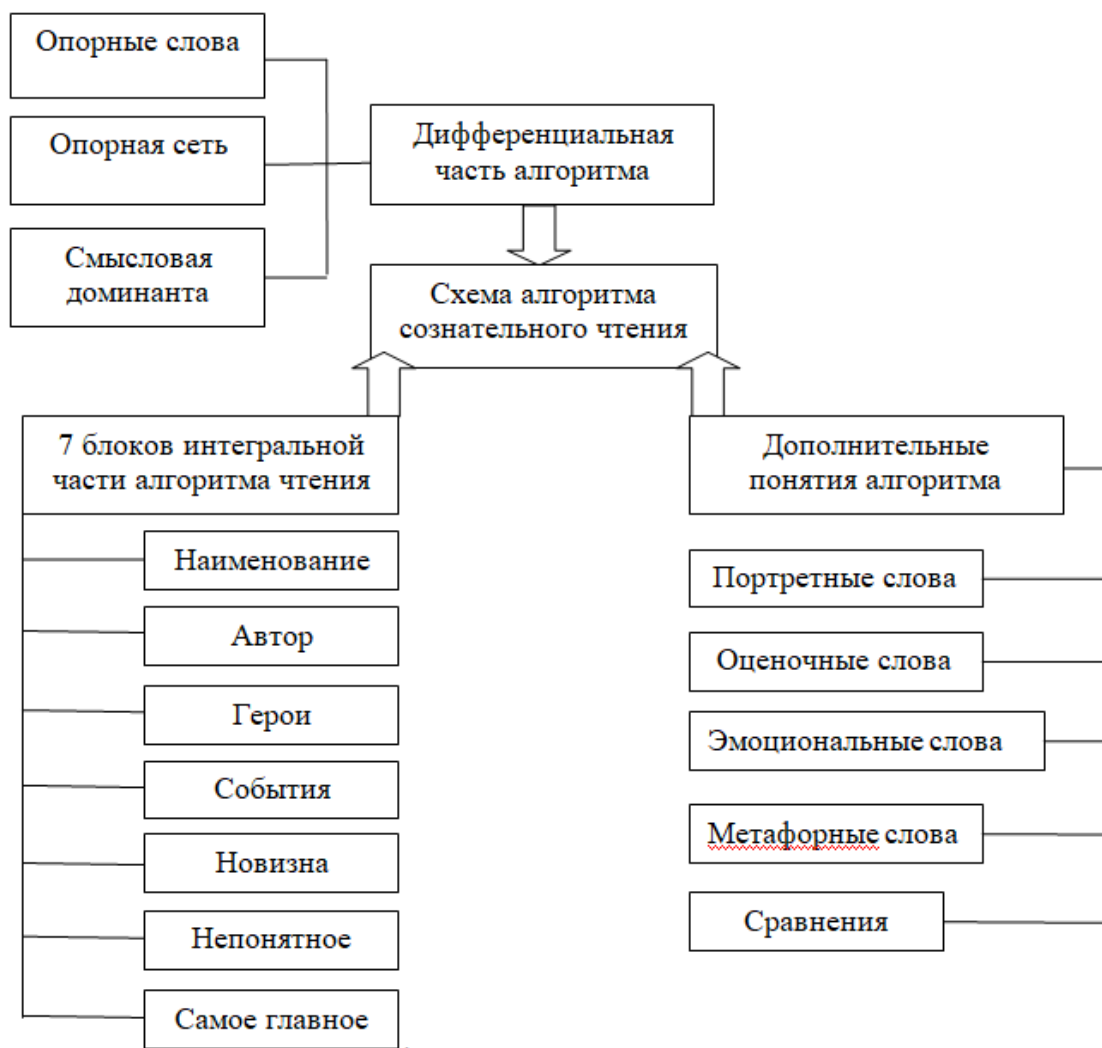
Формируемые умения и приемы работы над сознательностью чтения

Формируемые умения	Приемы работы
Умение выяснять значения незнакомых слов и выражений	<ol style="list-style-type: none"> 1. Работа со сносками в учебнике. 2. Работа со словарем. 3. Подбор синонимов и антонимов к словам. 4. Прочитайте и назовите, одним словом. Платье, пальто, джемпер, брюки. 5. Разделите слова на группы.
Умения ориентироваться в теме текста.	<ol style="list-style-type: none"> 1. Выбор заголовка из предложенных вариантов и соотнесение его с текстом. Порядок выполнения задания: обучающимся предлагается прочитать текст, затем ответить на вопросы по его содержанию. 2. Подбор собственного заглавия, соответствующего содержанию текста.

	3. Выбор заголовка из предложенных вариантов и соотнесение его с текстом.
Умение определять смысловую структуру текста	1. Составление плана текста. 2. Работа деформированным текстом. 3. Структурирование и моделирование различных текстов Ученик определяет структуру текста, составляет его модель и соотносит текст с моделью. 4. Различные виды пересказа текста (подробный, выборочный, сжатый).
Умение определять главную мысль (идею) текста	1. Акцентирование на ключевых словах, несущих основное значение и суть произведения. Например, в сказке «Петушок и бобовое зернышко» педагог акцентирует внимание учеников на словах, которые раскрывают главные мысли текста. Какие ключевые слова мы выделим в первом абзаце? (торопился, в спешке, подавился, бобовое зернышко, словно мертвый). Найдите значимые слова во втором абзаце: (перепугалась курочка, бросилась, маслице, горлышко смазать). Когда дети усвоят содержание, их внимание переключается на беспокойство курочки за своего братца, и учащиеся, опираясь на выделенные слова, определяют, какое чувство испытывала Курочка к Петушку? (заботилась, любила). А как вы относитесь к другому герою? Осознал ли он, сколько проблем причинял Курочке? Эти вопросы помогают учащимся понять, что Петушок был капризным и беззаботным, хотя сама история об этом не говорит прямо. 2. Анализ подтекста произведения. Например, в сказке «Лиса и Журавль» для понимания обмана лисы и журавля нужно выяснить, о чем же действительно «думала» лиса, когда приглашала журавля к себе в гости, и почему она размазала кашу по тарелке? Аналогично обсуждаются действия журавля: почему он подал крошку лисе в узком кувшине и о чем он при этом «думал»? С помощью учителя ученики приходят к выводу, что оба героя поступили плохо, обманывая друг друга, и можно ли их назвать настоящими друзьями? Далее обсуждаются пословицы, приведенные после сказки. Как вы их интерпретируете?

ЗАДАНИЯ ДЛЯ САМОКОНТРОЛЯ К ТЕМЕ 4

1. Составить кластер по работе над навыком чтения в начальных классах
2. Составить схему методов и приемов для улучшения навыка чтения
3. Составить перечень упражнения для формирования навыка беглого чтения

ТЕСТ ПО ТЕМЕ 4

1. Какой из этих жанров литературы является художественным?
 - А) Научная статья
 - Б) Поэзия**
 - В) Обзор книги
 - Г) Учебник
2. Какой элемент художественного текста отвечает за развитие сюжета?
 - А) Описание места действия
 - Б) Конфликт**
 - В) Стилль повествования
 - Г) Ритм
3. Что такое «сравнение» в литературе?

А) Сопоставление двух предметов по каким-либо признакам

Б) Аллегорическое выражение мысли

В) Главная идея произведения

Г) Место, где происходит действие

4. Как называется персонаж, противостоящий главному герою?

А) Протагон

Б) Антагонист

В) Сторонний персонаж

Г) Соперник

5. Какой текст является не художественным?

А) Роман

Б) Эссе

В) Доклад

Г) Рассказ

6. Для чего важен контекст при анализе литературного произведения?

А) Для понимания стиля автора

Б) Для выявления исторических и культурных реалий

В) Для выяснения длины текста

Г) Для заполнения аннотации

7. Какой из предложенных приемов не относится к литературным?

А) Эпитет

Б) Аллитерация

В) Комментарий

Г) Метафора

8. Что такое «тема» в литературе?

А) Основное содержание произведения

Б) Стиль повествования

В) Позиция автора

Г) Образ автора

9. Как называется процесс чтения, при котором читатель анализирует и интерпретирует текст?

А) Сквозное чтение

Б) Пассивное чтение

В) Активное чтение

Г) Чтение вслух

10. Какой из следующих вопросов помогает лучше понять текст после его прочтения?

А) Какой у текста размер?

Б) Какова основная идея текста?

В) Какой шрифт используется?

Г) Какой у текста заголовок?

Тема 5. ТЕХНОЛОГИИ НАЧАЛЬНОГО ЛИТЕРАТУРНОГО ОБРАЗОВАНИЯ

К жанрам детской литературы относятся:

- Сказки – выдуманные произведения волшебного, бытового или авантюрного характера;
- Басни – рассказы в стихотворной иносказательной форме, изображающие поступки человека и имеющие цель донести определенную мораль;
- Стихи – небольшие поэтические художественные произведения;
- Былины – героические народные песни-сказания о подвигах русских богатырей;
- Рассказы – небольшие повествовательные произведения, имеющие, как правило, одну сюжетную линию;
- Повести – рассказы с хронологически построенным сюжетом;
- Поэмы – большие художественные произведения с повествовательным либо лирическим сюжетом, написанные в стихотворной форме;
- Романы – объемные прозаические произведения со сложной сюжетной линией;
- Фэнтези – прозаический жанр, использующий мифологические, сказочные мотивы.
- Мифы – повествования о богах, духах, обожествленных героях и первопредках, возникшие в первобытном обществе

Традиционно в процессе работы над художественным произведением выделяется три этапа: первичный синтез, анализ, вторичный синтез.



Рис. 11. Этапы работы над художественным произведением

В начальной школе используются различные виды анализа художественных произведений; стилистический анализ, проблемный анализ, анализ развития действия, анализ художественных образов.

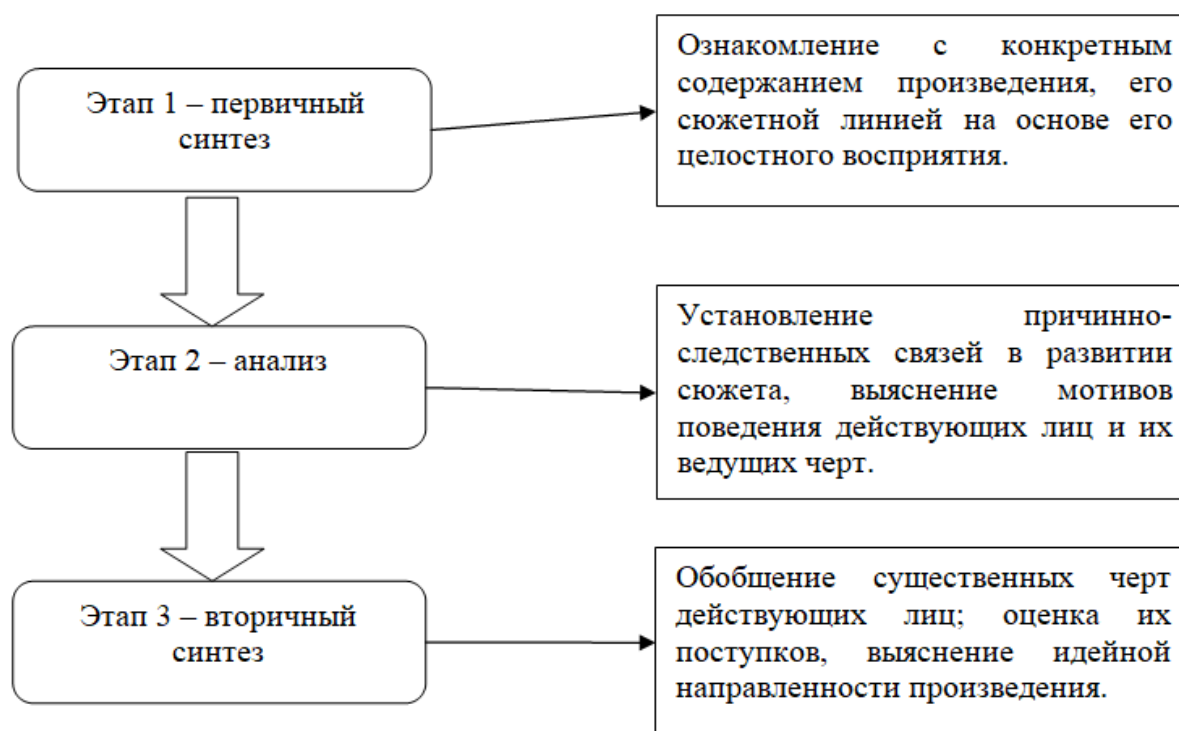

Рис. 12. Виды анализа художественного произведения

Таблица 18

Приемы анализа литературного произведения

Прием	Характеристика
Комментарий исторического, бытового, общекультурного или литературного типа	Предполагает введение обучающихся в историческую эпоху, описываемых событий, для лучшего понимания изображаемой в произведении действительности. Для осознания авторской позиции
Сопоставление частей и различных элементов художественного текста, выявление сюжета и сопоставление образов героев.	Предполагает рассмотрение связей пейзажа и портрета с общим течением текста – это основные приемы освоения композиции
Наблюдения над стилем писателя.	У каждого писателя есть свой стиль, своя манера письма, что отражает его авторскую концепцию, авторское отношение к изображаемому.

	Существуют разнообразные приемы работы над стилем. Это замена слов синонимами, наблюдение за эпитетами или глаголами, которые использует автор. Можно использовать игровое задание: вставить слово, пропущенное в художественном тексте, а затем объяснить, почему писатель употребил иной синоним, чем предложенные учениками слова
Сопоставление художественного произведения с его реальной основой.	Позволяет сопоставить героев произведения с реальными событиями и людьми описываемого данного времени
Сопоставление разных редакций.	Анализ различных вариантов текста выявляет развитие авторской мысли в процессе создания произведения. Это может быть сопоставление черновых вариантов с итоговым текстом стихотворения
Сопоставление данного произведения с другими произведениями писателя.	Дает возможность сопоставить различные произведения одного автора, определить методы и способы, используемые писателем, помогает раскрыть его мировоззрение
Сравнение произведений разных писателей или отдельных элементов художественных текстов (пейзаж, портрет и т. д.).	Позволяет раскрыть общность коллизии и средств, описанной ситуации, сходство и различие героев произведений



Рис. 13. Разновидности творческих заданий на уроках литературного чтения

ЗАДАНИЯ ДЛЯ САМОКОНТРОЛЯ К ТЕМЕ 5

1. Какие технологии используются в начальном литературном образовании для поддержки учащихся? Ответ оформить в таблице
2. Как современные технологии влияют на восприятие литературы детьми?
3. Составить схему по жанрам литературных произведений чаще всего изучаемые на начальном этапе образования?

ТЕСТ ПО ТЕМЕ 5

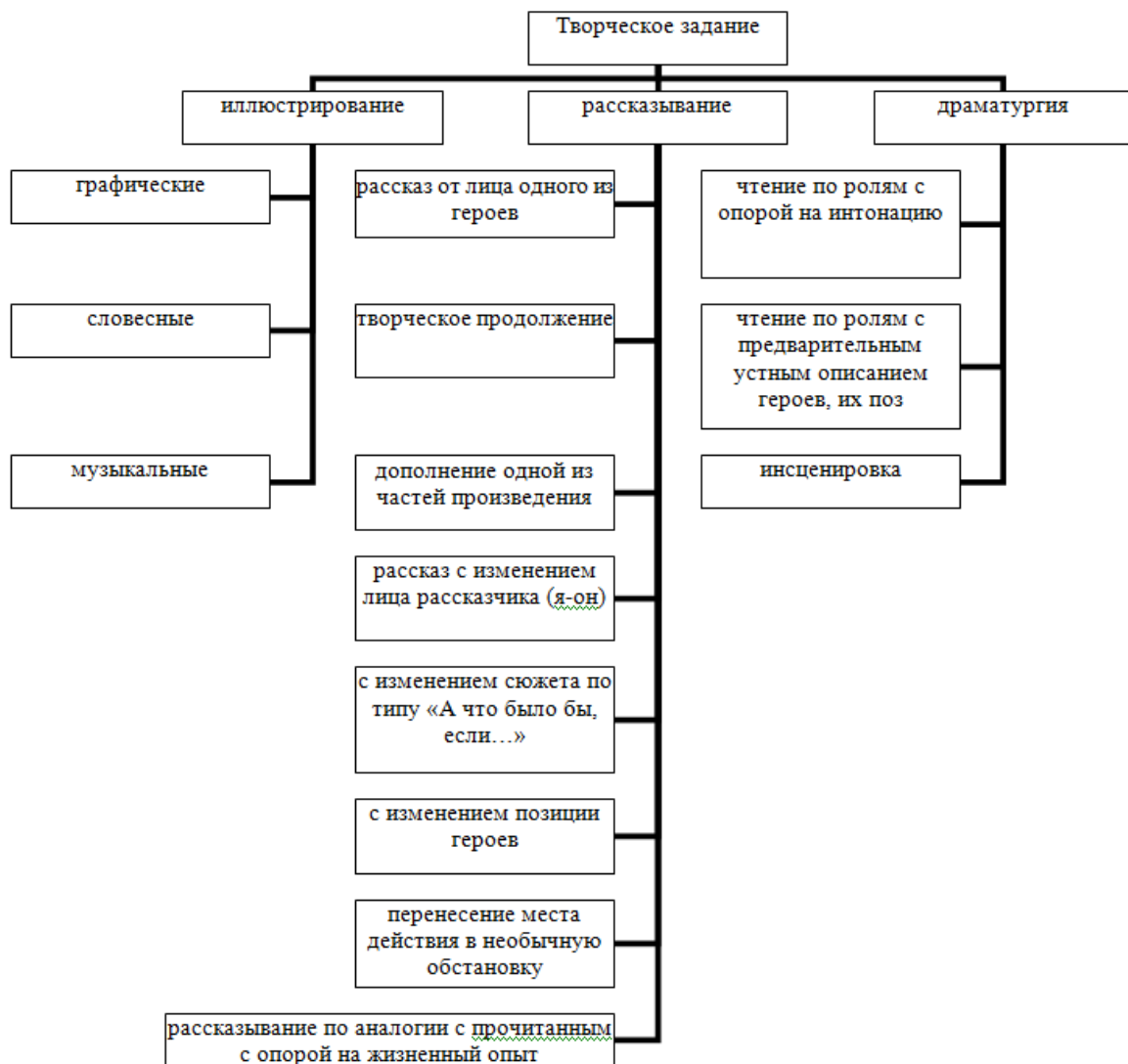
1. Какое из следующих направлений считается основным в процессе начального литературного образования?
А) Основы грамматики
Б) Чтение текстов и их интерпретация
В) Использование цифровых технологий
Г) Изучение истории литературы
2. Какой метод способствует развитию читательской активности у детей?
А) Лекция
Б) Дискуссия
В) Изучение биографий авторов
Г) Заучивание стихов наизусть
3. Что из перечисленного является важным аспектом литературного образования в начальной школе?
А) Упражнения для запоминания
Б) Формирование интереса к чтению
В) Письмо больших сочинений
Г) Изучение зарубежной литературы
4. Какой жанр литературы чаще всего используется на начальных этапах обучения чтению?
А) Роман
Б) Сказка
В) Научная проза
Г) Поэзия для взрослых
5. Какой метод работы с текстом помогает развивать критическое мышление у детей?
А) Подбор синонимов
Б) Сравнение разных версий текста
В) Заранее заданные вопросы к тексту
Г) Чтение в слух
6. Какой из этих подходов является интерактивным и способствует культурному обмену среди учащихся?
А) Письменные задания

Б) Проектная деятельность

В) Чтение наизусть

Г) Тестирование знаний

7. Какую роль играют иллюстрации в подготовке детей к восприятию литературных текстов?

А) Не имеют значения

Б) Помогают передать настроение

В) Затрудняют понимание

Г) Отклоняют внимание от текста

8. Какой из следующих видов работы является самым подходящим для проверки понимания прочитанного у младших школьников?

А) Эссе

Б) Вопросы с коротким ответом

В) Реферат

Г) Диктант

9. Использование каких современных технологий наиболее эффективно для развития литературных навыков у детей?

А) Печатные издания

Б) Электронные книги и аудиофайлы

В) Классические фильмы

Г) Серии телешоу

10. Что из ниже перечисленного является ключевым элементом эмоционального отклика на литературное произведение?

А) Анализ структуры текста

Б) Личное отношение и сопереживание героям

В) Запоминание фактов о сюжете

Г) Оценка литературного стиля

Тема 6. ТЕХНОЛОГИЯ МОДЕЛИРОВАНИЯ НА УРОКАХ ЛИТЕРАТУРНОГО ЧТЕНИЯ

Модель- материальный или мысленно представляемый объект, который в процессе познания замещает объект – оригинал, сохраняя некоторые важные его черты.

Моделирование – это особый метод познания окружающего мира, который относится к общенаучным методам, может применяться как на эмпирическом, так и на теоретическом уровнях.

В Федеральном образовательном стандарте начального общего образования отмечается, что обучающиеся в результате освоения программы начального общего образования должны овладеть учебными знаково-символическими средствами: замещение, моделирование, кодирование и декодирование информации, логические операции, включая общие приемы решения задач.



Рис. 14. Примеры моделей для уроков литературного чтения

Таблица 19

Вид модели и формируемые умения



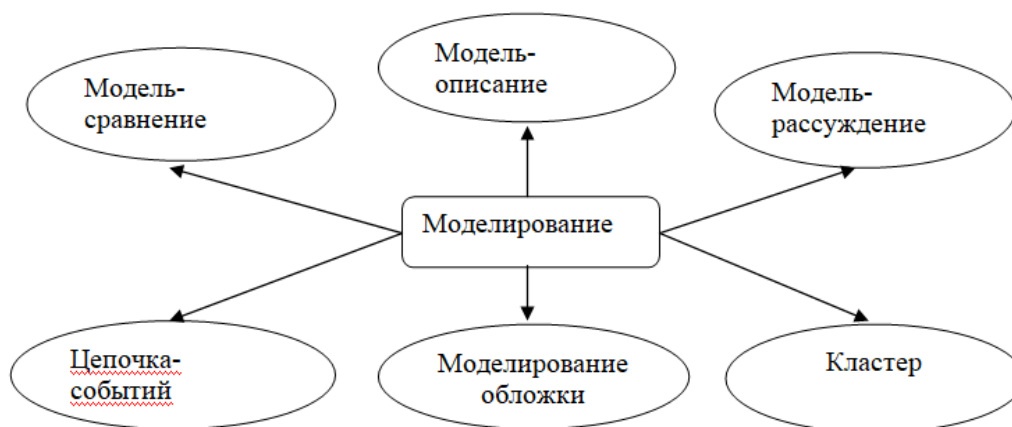



Вид модели	Формируемые умения
Модель-описание.	Формирование умения обучающихся работать над образом героя произведения.
Модель-рассуждение.	Формирование умения обучающихся анализировать, доказывать и отбирать необходимую информацию.
Модель-сравнение.	Формирование умения обучающихся анализировать, сравнивать и обобщать полученную информацию.
Моделирование обложки.	Формирование умения обучающихся правильно называть произведения, определять его тему, жанр, а также знание детьми фамилий авторов произведения.
Цепочка событий	Формирование умения обучающихся представлять композицию произведения.
Кластер	Формирование у обучающихся умения систематизировать знания по определенной теме.

Метод моделирования предполагает использование системы определенных заместителей при обозначении жанров, тем, героев, составление планов текста, что способствует формированию специальных читательских умений.

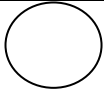
Жанры обозначаются следующими фигурами: сказка – кругом, рассказ – прямоугольником, стихотворение – треугольником, пословица – узким прямоугольником. Тема (о чём или о ком говорится в произведении) обозначается цветом: о Родине – красным; о природе – зелёным; о детях – жёлтым; о животных – коричневым; о волшебстве, чуде и приключениях – синим.

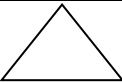
Таблица 20

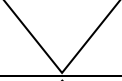
Условные обозначения в моделировании (Л.А. Ефросинина, М.И. Оморокова)

Жанр	Заместитель (фигура)	Тема	Заместитель (цвет)
Сказка		О природе	Зеленый
Пословица		О родной стране	Красный
Рассказ		О жизни детей	Желтый
Загадка		О животных	Коричневый
Стихотворение		О волшебстве, приключениях	Синий
Басня			
Былина Легенда			
Очерк			

При изучении и анализе произведений используется моделирование обложки, которое выполняется по определенному плану, после прослушивания произведения.

Обучающимся предлагается взять четверть листа бумаги, приготовить цветные карандаши. Педагог показывает образец работы на доске, дети по образцу учителя на своих листах бумаги. Геометрической фигурой обозначают жанр, цветом- тему. В верхней части листа в рамочке пишется фамилия автора произведения, заголовок – рамочкой в нижней части модели.



Рис. 15. Моделирование обложки

После составления проводится работа с данной моделью. Подводя итог урока, педагог обращает внимание на модель обложки, проводит по ней беседу:

– Какое произведение мы сегодня прочитали? О чем оно? Кто его написал? Покажите на модели название произведения. Прочитайте фамилию автора.

Далее обучающиеся не только составляют обложки – самоделки, но и дополняют их схематическими планами, сравнивают героев произведения. Роль педагога направлять и корректировать работу обучающихся.

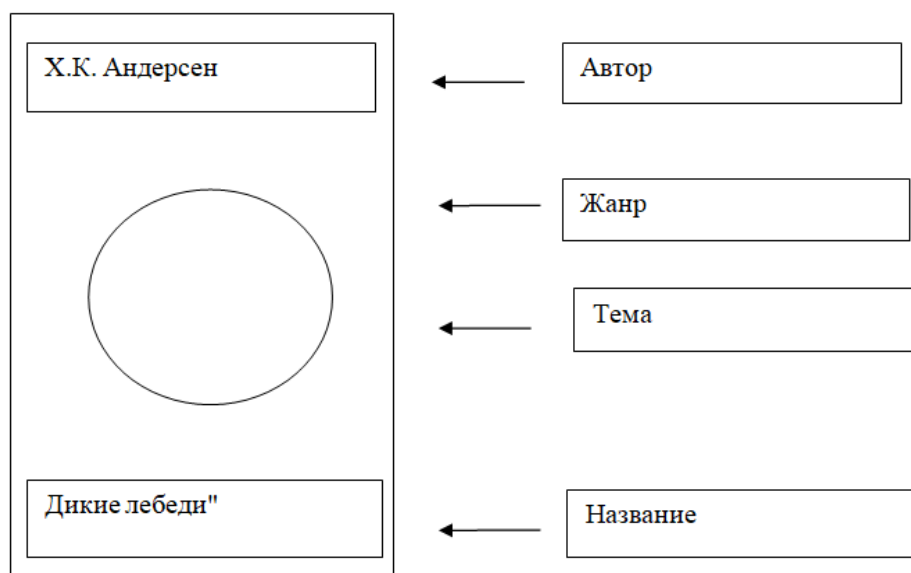
Таблица 21

Упражнения при работе с моделями обложек

№ П/П	Описание приема
1.	Обучающимся предлагается по каждой модели назвать произведение. Например, учитель показывает модель с изображением зелёного прямоугольника (это рассказ о природе). Кроме этого, учитель просит назвать фамилии авторов, которые писали о природе (М.М. Пришвин, Г. Скребицкий, И. Соколов-Микитов).
2.	Ученики рассматривают книги, которые принесли на урок, правильно указывая название и автора. Затем они анализируют три представленные модели и располагают книги согласно этим моделям <div style="text-align: center;"> </div>
3.	Упражнение с книгами-сказками: подобрать сказки по тематикам и соотнести их с моделями обложек.
4.	В упражнении «Угадай сказку» педагог или заранее подготовленный ученик зачитывает отрывки из сказок, а дети пытаются угадать и назвать сказки. Затем они подбирают модели к соответствующим сказкам.

5.	Создание обобщенной модели. Например, при знакомстве с произведениями о детях авторов В. Драгунского, В. Осеевой, Н. Носова, Л. Толстого вместо фамилии автора ставится вопросительный знак, а тема и жанр уже определены в модели. Учащиеся решают, соответствует ли плану рассказ Е. Пермяка «Случай с кошельком», сравнивая модель с общей и делая вывод, что Е. Пермяк также пишет о детях.
6.	Работа с моделями может быть использована и в финальной беседе (например, о стихотворении С. Маршака «Весенняя песенка»). – С какими стихами мы познакомились? – О ком пишет поэт? – Чем они схожи и чем различаются? (Автор один, но заголовки различные). Учащиеся делают вывод, что С.Я. Маршак создает стихи о детях, животных и природе.
7.	Ученикам предлагается сопоставить модели обложек книг со стихами, сказками и рассказами о детях, освежить в памяти фамилии авторов и названия произведений, назвать героев и рассказать о них.
8.	Сравнить и дополнить модель. Например, при изучении рассказа В. Осеевой «Три товарища» учащимся предлагается задание: на изображенных двух прямоугольниках сверху указана фамилия автора В. Осеева, а остальные элементы модели требуют дополнения.

Педагог предлагает при составлении модельного плана использовать «заместители». Вместо имени пишется первая печатная буква имени персонажа и обводится в кружочек. Последовательность событий записывается в цепочку.

Например, первая часть русской народной сказки «Зимовье зверей» в обработке Л. Толстого. Последовательность событий представлена в цепочке.



Рис. 16. Модель последовательности событий первой части русской народной сказки «Зимовье зверей»

При работе над второй частью сказки модель дополняется. Построение моделей помогает обучающимся осмыслить и проанализировать произведение. По второй части сказки обучающиеся строят модель взаимоотношений героев произведения.



Рис. 17. Модель взаимоотношений героев русской народной сказки «Зимовье зверей»

Составление модели третьей части, где волк вошёл в избу

Рассказ волка	Действия героев	Действия героев
«...мужичище в чёрном армячище, да меня ухватом-то к стене и припёр».	бык рогами к стене припёр	бык рогами к стене припёр
«...поменьше мужичишка, в сереньком армячишке, меня обухом по бокам».	баран разбежался и начал осаживать волка по бокам	баран разбежался и начал осаживать волка по бокам
А еще поменьше того, в беленьком кафтанышке, бегают по брусам да кричат: «Здесь его и зарежу, здесь его и подвешу».	гусь за бока щиплет, а петух бегают по брусам и кричат	гусь за бока щиплет, а петух бегают по брусам и кричат
А из подполья еще кто-то как закричит: «Ножи точу, топоры точу, живого съест его хочу!» А из подполья еще кто-то как закричит: «Ножи точу, топоры точу, живого съест его хочу!»	свинья в подполье кричит: «Ножи точу, топоры точу, живого волка съест хочу!»	свинья в подполье кричит: «Ножи точу, топоры точу, живого волка съест хочу!»

Запомнить композицию произведения поможет цепочка событий.

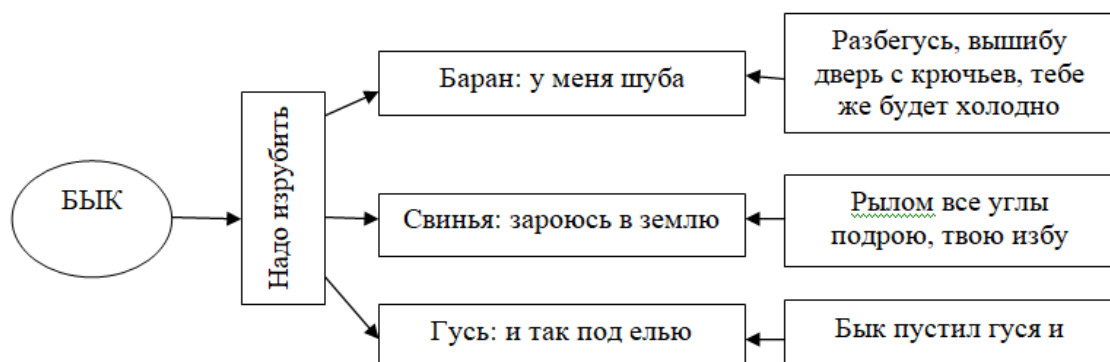
Модельный план сказки В.Г. Сутеева «Яблоко». Герои: Заяц, Ворона, Ежик, Медведь



Рис. 18. Модельный план сказки В.Г. Сутеева «Яблоко»

Сказка Братьев Гримм «Бременские музыканты» цепочка событий: Осёл, Собака, Кот, Петух, Разбойники.

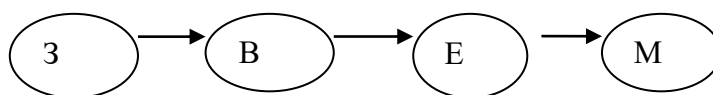

Рис. 19. Модельный план к сказке Братьев Гримм «Бременские музыканты»

По построенным моделям к сказкам (по сказке В.Г. Сутеева «Яблоко» и по сказке Братьев Гримм) обучающиеся могут наглядно сравнить композиции этих произведений, определить их сходство и различия.

Эскизно-модельный план помогает раскрывать отношения героев и последовательность событий.

Например, при изучении французской народной сказки «Волк, улитка и осы» план выглядит следующим образом:

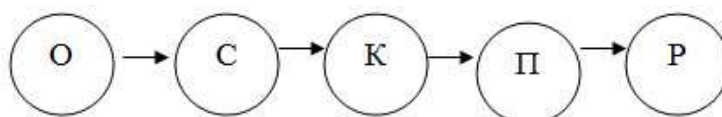

Рис. 20. Эксклюзивно-модельный план к французской народной сказке «Волк, улитка и осы»

Работа над построением данных планов способствует развитию творческого воображения обучающихся, они могут сочинить продолжение сказки, создать собственные произведения.

Педагог может предложить обучающимся составить схематический план текста в виде (блок-схемы), который можно заполнить ключевыми словами или схематическим рисунком. Данная работа способствует пониманию обучающимися главной мысли произведения, анализу образов героев, мотивов их поступков, установлению причинно-следственных связей. Воспитывает внимание к языку произведения.

Для лучшего понимания образа героя и идеи произведения эффективно использовать модель-описание. Для построения модели-описания необходимо, чтобы обучающиеся внимательно относились к авторским словам, вдумчиво читали текст.

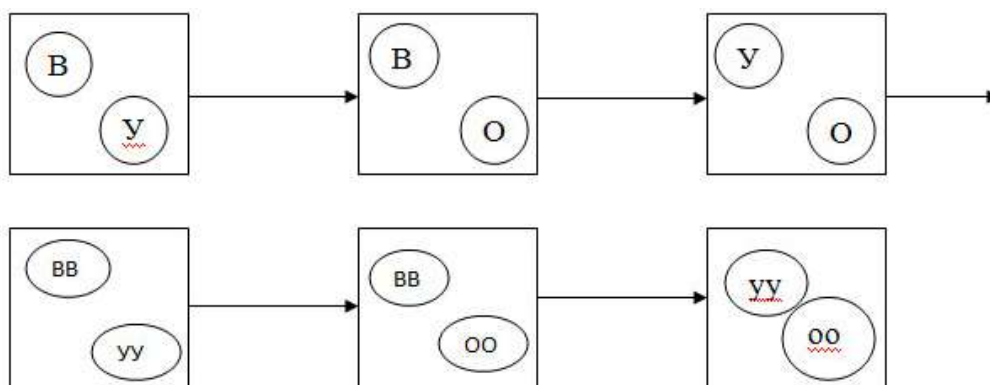

Рис. 21. Моделирование описания



Рис. 22. Модель-описание Миши по сказке В.Ф. Одоевского «Городок в табакерке»

Сказка В. Беспалькова «Соловушка»:

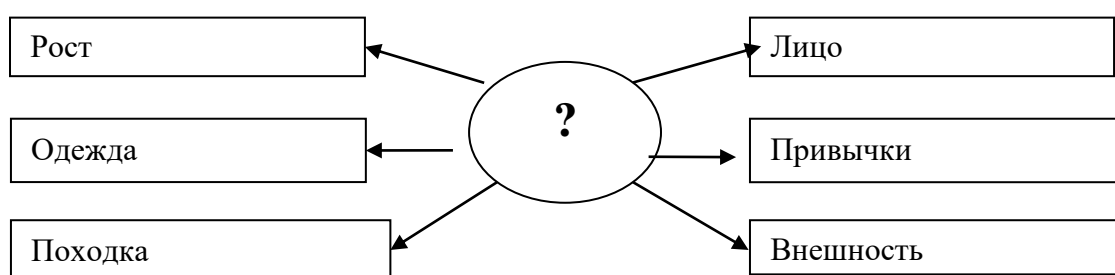
– Как в сказке отец и мать называли сову?

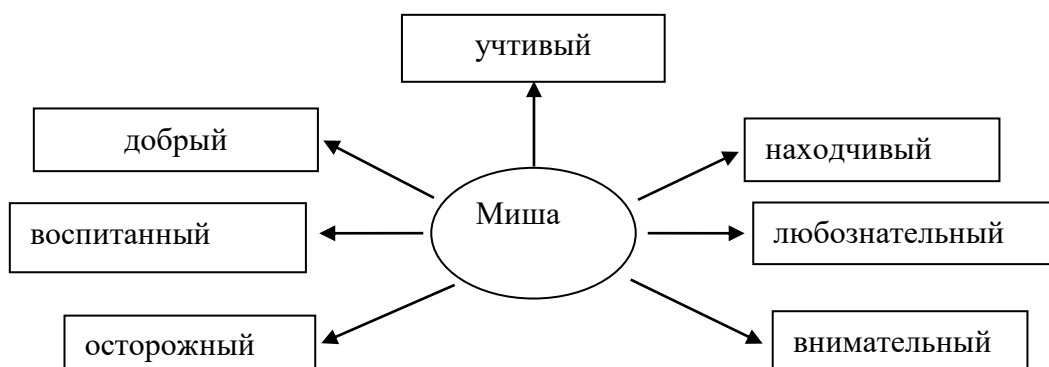

Рис. 23. Модель-описание к сказке В. Беспалькова «Соловушка»

Работу с данными моделями можно использовать и при отработке читательских умений: при работе над образами-персонажами, при составлении плана текста, краткого

пересказа, обработке выразительного чтения произведения, а также при обработке различных литературоведческих понятий. Например, писатели сказочники.

Модель-сравнение составляется на основе составления двух моделей описаний.



Рис. 24. Структура модели-сравнения

Модель-сравнение позволяет сравнивать героев, события, мотивы поведения героев произведения, литературные жанры.



Рис. 25. Модель-сравнение по русской народной сказке «Медведь и мужик»

Модель рассуждения помогает анализировать, отбирать необходимую информацию. Эта модель помогает ответить на вопрос «почему?»



Рис. 26. Структура модели-рассуждения

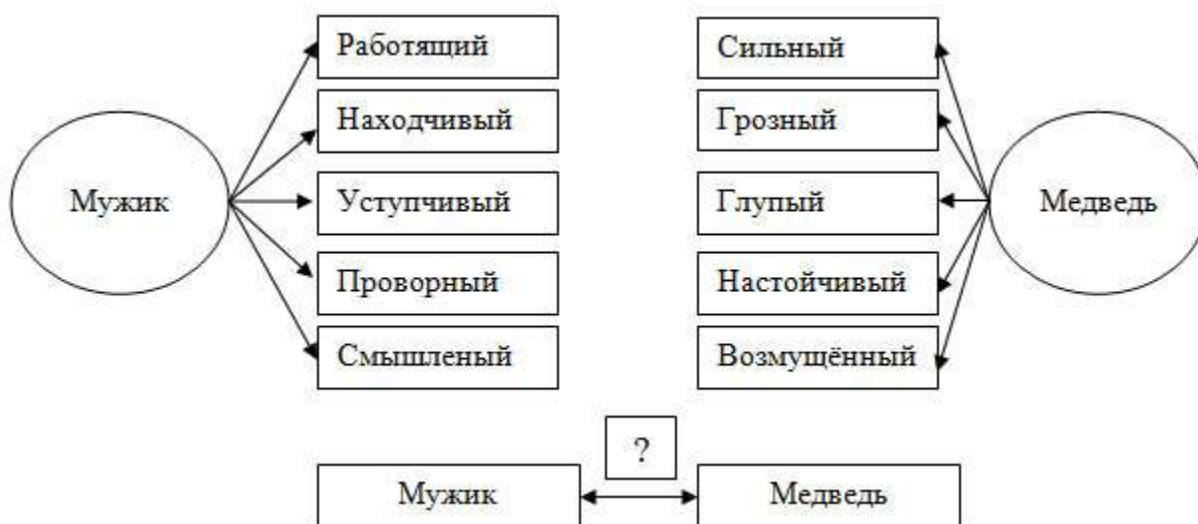

Рис. 27. Модель-рассуждение сказка братьев Гримм «Три брата»

Модель-общения

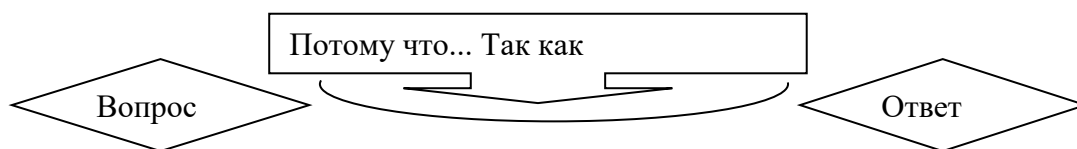

Рис. 28. Модель-общения сказки Д.Н. Мамина-Сибиряка «Сказка про Воробья Воробейча и Ерша Ершовича»

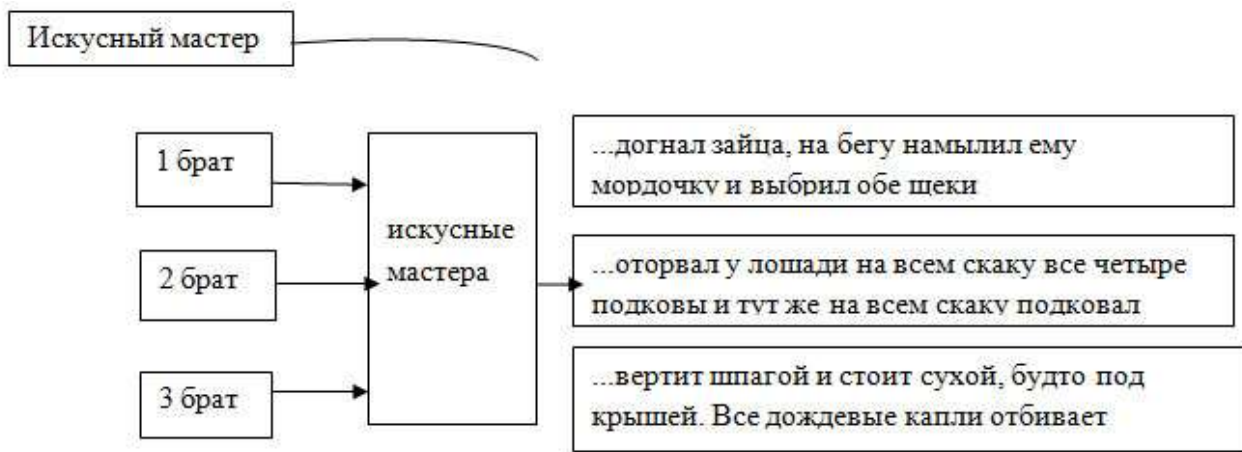
Блок-схема позволяет провести композиционный анализ текста и зрительно представить композицию произведения.



Рис. 29. Блок-схема рассказа Е. Пермяка «Пичугин мост»

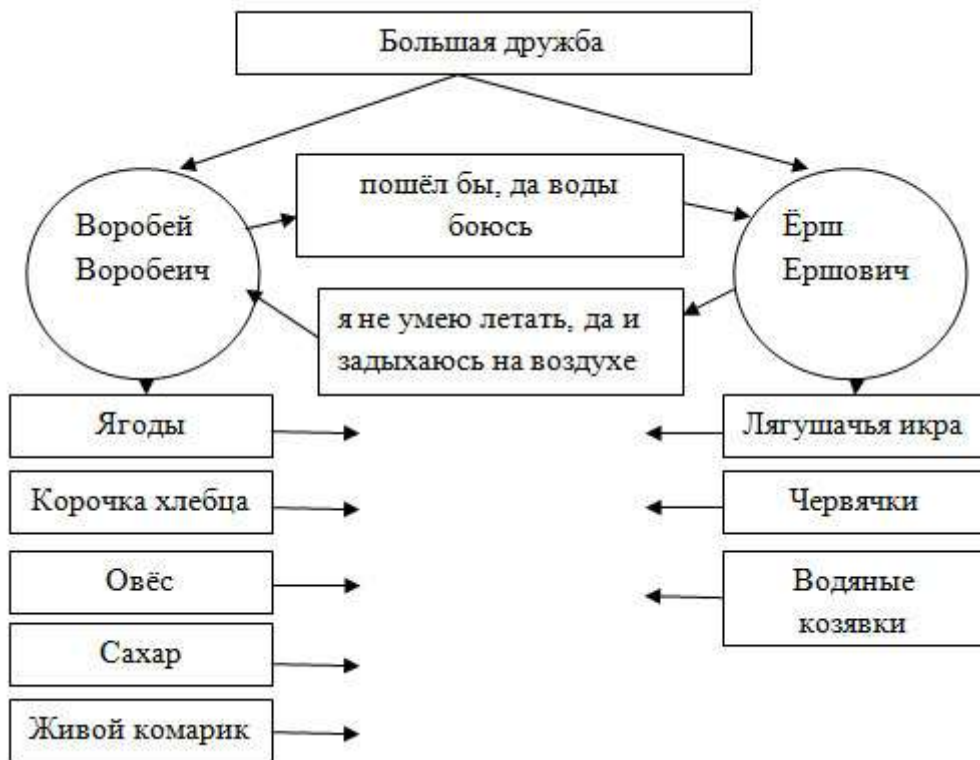

Рис. 30. Блок-схема рассказа Е. Пермяка «Пичугин мост»

Описание структуры сюжета.

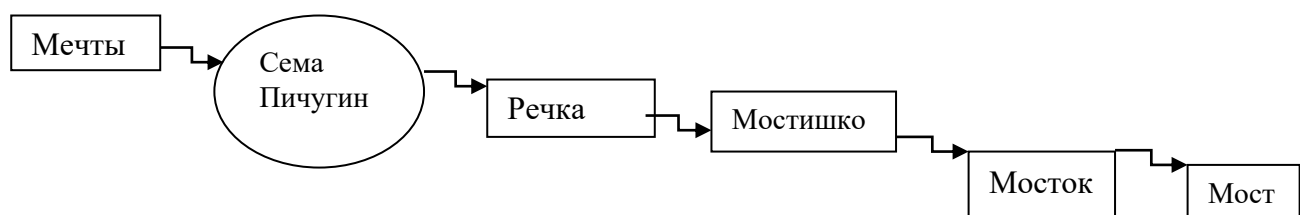
Таблица 23

Этапы обучения методу моделирования

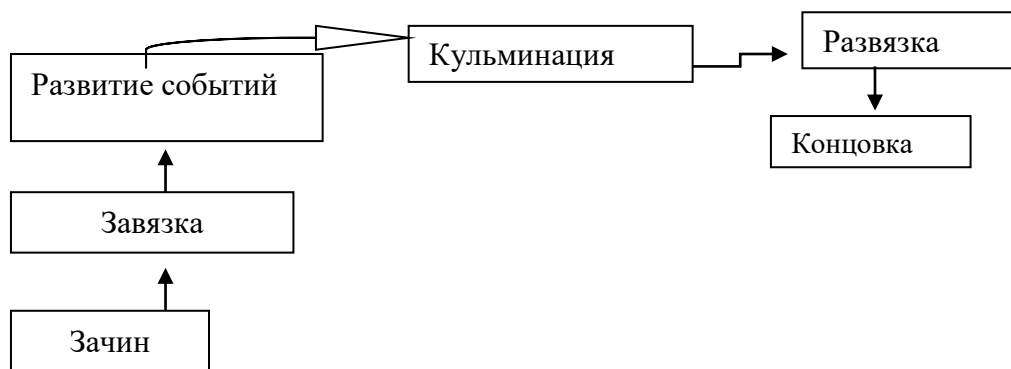
Подготовительный этап	Основной этап
формирование операций сопоставления объектов, формирование операций противопоставления объектов, формирование операций обобщения.	формирование операций построения модели, формирование операций по коррекции и достраиванию моделей, формирование операций по интерпретации данных полученных от модели.

Систематическая работа на уроках литературного чтения с различными видами моделей способствует развитию творчества обучающихся, формированию читательских умений.

Являясь наглядной опорой, модели обеспечивают развитие устной и письменной речи, всех видов пересказа (подробного, краткого, выборочного).

Моделирование позволяет включить каждого ученика в учебный процесс, где каждый имеет возможность работать в соответствии со своими возможностями. Эффективно происходит формирование читательских умений каждого ученика.

ЗАДАНИЯ ДЛЯ САМОКОНТРОЛЯ К ТЕМЕ 6

1. Составить кластер по моделированию на уроках литературного чтения в начальных классах.
2. Составить схему классификации способов и приемов моделирования на уроках литературного чтения.
3. Разработать модель обложки произведения М. Пляцковского «Добрая лошадь».
4. Разработать конспект урока литературного чтения с использованием моделей.

ТЕСТ ПО ТЕМЕ 6

1. Авторы приема моделирования обложки книжки:

- А) Л.А. Ефросинина, М.И. Оморокова;
- Б) Л.Ф. Климанова, В.Г. Горецкий, М.В. Голованова, Л.А. Виноградская, М.В. Бойкина;
- В) Л.Ф. Климанова, В.Г. Горецкий, Л.А. Виноградская.

2. Материальный или мысленно представляемый объект, который в процессе познания замещает объект – оригинал, сохраняя некоторые важные его черты:

А) Модель;

Б) Знак;

В) Символ.

3. Особый метод познания окружающего мира, который относится к общенаучным методам, может применяться как на эмпирическом, так и на теоретическом уровнях:

А) Доказательство;

Б) Моделирование;

В) Объяснение.

4. Условное обозначение сказки в моделировании:

А) Круг;

Б) Квадрат;

В) Тонкий прямоугольник.

5. Условное обозначение рассказа в моделировании:

А) Круг;

Б) Прямоугольник;

В) Квадрат.

6. Условное обозначение пословицы в моделировании:

А) Круг;

Б) Квадрат;

В) Тонкий прямоугольник.

7. Условное обозначение стихотворения в моделировании:

А) Круг;

Б) Квадрат;

В) Треугольник вершиной в верх.

8. Условное обозначение былины в моделировании:

А) Круг;

Б) Квадрат;

В) Ромб.

9. Условное обозначение басни в моделировании:

А) Треугольник вершиной низ.

Б) Квадрат;

В) Ромб.

10. Цвет, которым обозначается тема о природе:

А) Желтым;

Б) Красным;

В) Зеленым.

11. Цвет, которым обозначается тема о родине страны:

А) Желтым;

Б) Красным;

В) Зеленым.

12. Цвет, которым обозначается тема о жизни детей:

А) Красным;

Б) Желтым;

В) Зеленым.

13. Цвет, которым обозначается тема о животных:

А) Желтым;

Б) Зеленым;

В) Коричневым.

14. Цвет, которым обозначается тема о волшебстве и приключениях:

А) Синим;

Б) Коричневым;

В) Зеленым.

15. Вид модели, которую можно использовать при работе над образом героя:

А) Модель-сравнение;

Б) Модель-описание;

В) Модель-настроений.

16. Вид модели, которую можно использовать при формировании у обучающихся умения сравнивать и анализировать информацию:

А) Модель-сравнение;

Б) Модель-описание;

В) Модель-настроений.

17. Вид модели, которую можно использовать при формировании у обучающихся умения доказывать свою точку зрения и отбирать необходимую информацию:

А) Модель-сравнение;

Б) Модель-описание;

В) Модель-рассуждение.

18. Вид модели, которую можно использовать при формировании у обучающихся умения определять композицию произведения:

А) Модель-сравнение;

Б) Модель цепочка событий;

В) Модель-рассуждение.

СПИСОК ИСПОЛЬЗОВАННОЙ ЛИТЕРАТУРЫ

1. Бунеева Е.В., Чиндилова О.В. Технология продуктивного чтения: её сущность и особенности использования в образовании детей дошкольного и школьного возраста. М.: Баласс, 2014. 43 с.
2. Демидова М.Ю., Иванов С.В., Карабанова О.А. Оценка достижений планируемых результатов в начальной школе. Система заданий. В 2-х частях. М.: Просвещение, 2009
3. Ефросинина Л.А. Литературное чтение в начальной школе. Оценка знаний . В 2-х частях. М.: Вентана-Граф, 2011.
4. Ефросинина Л.А. Литературное чтение. Методическое пособие. 1 класс. 2 класс. 3 класс. 4 класс. М.: Вентана-Граф, 2010.
5. Леонтьев А.А. Язык, речь, речевая деятельность. М.: Красанд, 2010. 214 с.
6. Оморокова, М.И. Совершенствование чтения младших школьников: Метод. пособ. для учителя. 2-е изд., испр. и доп. М., 2001. 46 с.
7. Оценка качества чтения и понимания текста учащимися начальной школы PIRLS. Методическое пособие. Астана: НЦОСО, 2013. 176 с.
8. Примерные программы по учебным предметам. Начальная школа. В 2 ч. Ч. 1. 5-е изд., перераб. М.: Просвещение, 2011. 400 с.
9. Савинов Е.С. Примерная основная образовательная программа образовательного учреждения. Начальная школа. 4-е изд., перераб. М.: Просвещение, 2012. 223 с.
10. Светловская Н.Н. Обучение чтению и законы формирования читателя // Начальная школа. 2003. № 1. С. 3-18.
11. Скрипова Н.Е., Бабухина А.В. Технологии формирования смыслового чтения в начальной школе: методическое пособие. Челябинск: ЧИППКРО, 2019. 116 с.
12. Фадеева Г.Н., Дримблёва Е.Ю., Иманкулова М.Т. Предметный стандарт по русскому языку и чтению в 1–4 классах для общеобразовательных школ с русским языком обучения. 2015.
13. Федеральный государственный образовательный стандарт начального общего образования (утв. приказом Министерства образования и науки РФ от 31 мая 2021 г. № 286). URL: <https://clck.ru/3KAPaP>
14. Федеральный государственный образовательный стандарт начального общего образования (утв. приказом Министерства образования и науки РФ от 6 октября 2009 г. № 373). URL: <https://clck.ru/3KAPWM>.
15. Хамзина С.А., Низовская И.А., Фадеева Г.Н., Мааткеримова А.Д. Оцениваем навыки чтения в начальных классах: методическое пособие. Бишкек: Папирус Принт, 2016.